



Produttori di acqua calda sanitaria e riscaldamento
con sistema brevettato ad alta efficienza
in pompa di calore a scambio diretto refrigerante/acqua
per medie e grandi utenze

HUB RADIATOR BLACK HR 3.0 - HR 7.8 - HR 9.0 INVERTER



**PRIMA ACCENSIONE
OBBLIGATORIA PER
ATTIVAZIONE GARANZIA**



Pompa di calore HUB RADIATOR BLACK

Modelli 3.0 - 7.8 - HR 9.0 INVERTER

Informazioni tecniche

SEZIONE A - INFORMAZIONI GENERALI

Contiene tutte le notizie relative alla descrizione delle pompe di calore aria-acqua e delle loro caratteristiche tecniche.

SEZIONE B - NOTIZIE TECNICHE PER L'INSTALLATORE

Raccoglie tutte le indicazioni e le prescrizioni che il tecnico installatore deve osservare per la realizzazione ottimale dell'impianto.

SEZIONE C - ISTRUZIONI D'USO E MANUTENZIONE PER L'UTENTE

È la sezione riservata all'utilizzatore e contiene tutte le informazioni necessarie per il corretto funzionamento e per le verifiche periodiche.

Note importanti per la consultazione

- 1 Ai fini di un utilizzo corretto e sicuro dell'apparecchio, l'installatore, l'utente ed il manutentore, per le rispettive competenze, sono tenuti ad osservare quanto indicato nel presente manuale.
- 2 Alla dicitura **ATTENZIONE** seguono informazioni che, per la loro importanza, devono essere scrupolosamente osservate ed il cui mancato rispetto può provocare danni all'apparecchio e/o pregiudicarne la sicurezza di utilizzo.
- 3 I paragrafi evidenziati in **neretto** contengono informazioni, avvertenze o consigli importanti che si raccomanda di valutare attentamente.
- 4 I dati tecnici, le caratteristiche estetiche, i componenti e gli accessori riportati nel presente manuale non sono impegnativi. La A2B Accorroni E.G. S.r.l. si riserva la facoltà di apportare in qualsiasi momento tutte le modifiche ritenute necessarie per il miglioramento del proprio prodotto.
 - I riferimenti a leggi, normative o regole tecniche citate nel presente manuale, sono da intendersi a puro titolo informativo e da ritenersi validi alla data di stampa dello stesso, riportata nell'ultima pagina. L'entrata in vigore di nuove disposizioni o di modifiche a quelle vigenti non costituirà motivo di obbligo alcuno della A2B Accorroni E.G. S.r.l. nei confronti di terzi.
 - La A2B Accorroni E.G. S.r.l. è responsabile della conformità del proprio prodotto alle leggi, direttive e norme di costruzione, vigenti al momento della commercializzazione. La conoscenza e l'osservanza delle disposizioni legislative e delle norme inerenti la progettazione degli impianti, l'installazione, l'esercizio e la manutenzione sono ad esclusivo carico, per le rispettive competenze, del progettista, dell'installatore e dell'utente.

INDICE

1. CARATTERISTICHE PRINCIPALI	4
1.1 Classificazione degli apparecchi	4
1.2 Certificazioni - Marcatura CE	4
1.3 Caratteristiche costruttive	4
1.4 Contenuto dell'imballaggio	4
1.5 Dotazioni di serie e accessori forniti a richiesta.....	4
1.6 Campo d'impiego	4
1.7 Norme di sicurezza.....	4
2. CONNESSIONI U.E. / U.I.	5
2.1 Disposizioni generali	5
2.2 Connessioni elettriche U.E.....	5
2.3 Installazione delle tubazioni per il refrigerante R410A	5
3. INSTALLAZIONE UNITÀ ESTERNA	7
3.1 Indicazioni generali.....	7
3.2 Distanze di rispetto unità esterna	8
3.3 Installazione sul tetto.....	8
3.4 Eliminazione dell'aria con la pompa del vuoto	8
3.5 Evacuazione	8
3.6 Pump Down	8
3.7 Procedura di recupero	8
4. SEZIONE A - INSTALLAZIONE UNITÀ INTERNA/UNITÀ ESTERNA	
CARATTERISTICHE TECNICHE E COSTRUTTIVE HUB RADIATOR BLACK.....	9
4.1 Dimensioni e caratteristiche tecniche accumuli ARM1 - ARM2 - ARM3 HUB RADIATOR BLACK	9
4.2 Installazione unità interna e connessioni idrauliche.....	9
4.3 Operazioni preliminari.....	9
4.4 Componentistica idraulica	10
4.5 Operazioni post installative	10
4.6 Dimensioni e caratteristiche tecniche unità esterne HUB RADIATOR BLACK	10
4.7 Caratteristiche prestazionali unità esterna Booster HR 3.0	11
4.8 Caratteristiche prestazionali unità esterna Booster HR 7.8	12
4.9 Caratteristiche prestazionali unità esterna Booster HR 9.0 INVERTER	13
4.10 Tabella dati tecnici unità esterne Booster HUB RADIATOR BLACK	14
4.11 Accessori HUB RADIATOR BLACK	15
5. SEZIONE B - CENTRALINA DIGITALE HUB RADIATOR BLACK.....	16
5.1 Display	16
5.2 Icone display	16

5.3	Funzione tasti	16
5.4	Accesso ai parametri	17
5.5	Visualizzare e modificare il set point	17
5.6	Allarmi principali	18
5.7	Tabella guasti cause rimedi	18
6.	<i>TABELLE PARAMETRI HUB RADIATOR BLACK</i>	20
6.1	Selezione sottomenù	20
6.2	Parametri di configurazione	20
6.3	Schema elettrico centralina digitale	20
7.	<i>SEZIONE C - SCHEMI ELETTRICI HUB RADIATOR BLACK</i>	25
7.1	Legenda schemi elettrici HUB RADIATOR BLACK	25
7.2	Schema elettrico HUB RADIATOR BLACK 3.0 con resistenza di supporto + kit pompa di circolazione + comando remoto	26
7.3	Schema elettrico HUB RADIATOR BLACK 7.8 con resistenza di supporto + kit pompa di circolazione + comando remoto	27
7.4	Schema elettrico HUB RADIATOR BLACK 7.8 +3.0 con resistenza di supporto + kit pompa di circolazione + comando remoto	28
7.5	Schema elettrico HUB RADIATOR BLACK 7.8 +7.8 + kit pompa di circolazione + resistenza elettrica	29
6.6	Schema elettrico HUB RADIATOR BLACK 7.8 +7.8 +7.8 trifase + kit pompa di circolazione + resistenza elettrica	30
8.	<i>CIRCOLATORE HUB RADIATOR BLACK (OPTIONAL)</i>	31
9.	<i>RESISTENZA ELETTRICA HUB RADIATOR BLACK (OPTIONAL)</i>	31
10.	<i>SEZIONE D - SCHEMI IDRAULICI HUB RADIATOR BLACK</i>	32
10.1	HUB RADIATOR BLACK con accumulo di acqua tecnica da 300 litri alimentato da 2 Booster esterni HR 7.8 per produzione di ACS e riscaldamento ambiente tramite terminali idronici	32
10.2	HUB RADIATOR BLACK con accumulo di acqua tecnica da 500 litri alimentato da 2 Booster esterni HR 7.8 e da 3 collettori solari termici a lastra piana SKY per produzione di ACS, riscaldamento ambiente tramite terminali idronici e riscaldamento piscina esterna	32
10.3	HUB RADIATOR BLACK con accumulo di acqua tecnica da 300 litri alimentato da 1 Booster esterno HR 9.0 INVERTER per produzione di ACS e riscaldamento ambiente tramite terminali idronici	33
11.	<i>AVVERTENZE</i>	33
11.1	Qualificazione dell'installatore	33
11.2	Informazioni preliminari	33
11.3	Trasporto e manipolazione	33
11.4	Utilizzo delle istruzioni	33
11.5	Verifiche generali impianto	33
12.	<i>AVVIAMENTO</i>	34
12.1	Verifiche di primo avviamento	34
12.2	Messa in funzione	34
13.	<i>RIPARAZIONE - SOSTITUZIONE COMPONENTI</i>	34
13.1	Circuito frigorifero	34
13.2	Essiccazione e vuoto dell'impianto	34
13.3	Pulizia del circuito	34
13.4	Carica refrigerante	34
13.5	Verifica del surriscaldamento	35
14.	<i>MANUTENZIONE</i>	35
14.1	Pulizia degli scambiatori	35
14.2	Controllo annuale	35
15.	<i>GENERALITÀ</i>	35
15.1	Utilizzo delle istruzioni	35
15.2	Usi impropri - Raccomandazioni	35
16.	<i>RICHIESTA DI PRIMO AVVIAMENTO</i>	39
16.1	Allegati A - B	41
17.	<i>SCHEDA PRIMA ACCENSIONE</i>	42
18.	<i>MODULO 87</i>	46

1. CARATTERISTICHE PRINCIPALI

1.1 CLASSIFICAZIONE DEGLI APPARECCHI

Gli elementi fondamentali che compongono il sistema HUB RADIATOR BLACK sono:

- 1) **Moto-evaporante esterna** a controllo elettronico definita come: "Pompa di calore monoblocco aria acqua split", alimentata tramite fluido refrigerante R410A con compressore ON - OFF o INVERTER.
- 2) **Unità interna** definita come radiatore accumulatore a circuito chiuso ad alto rendimento che tiene completamente separata l'acqua tecnica dall'acqua da 300 a 5.000 litri di acqua tecnica all'interno del quale sono posizionati tutti gli scambiatori in rame.

1.2 CERTIFICAZIONI - MARCATURA CE

Il sistema brevettato HUB RADIATOR BLACK è conforme alle direttive 97/23/CE e 98/37/CEE.

Essi sono inoltre conformi alle disposizioni delle seguenti direttive: 73/23/CEE, 89/336/CEE, così come modificate dalla direttiva 93/68/CEE.

L'unità interna del sistema HUB RADIATOR BLACK è stata progettata per essere installata solo ed esclusivamente all'interno degli edifici o su apposita nicchia esterna isolata termicamente e protetta dagli agenti atmosferici, qualora non venga rispettata questa indicazione decade ogni tipo di garanzia.

1.3 CARATTERISTICHE COSTRUTTIVE

Tutte le macchine sono equipaggiate di un microprocessore per il controllo e le regolazioni di funzionamento e sicurezza delle unità. I prodotti della serie HUB RADIATOR BLACK grazie ai condensatori brevettati a scambio diretto riescono a raggiungere elevati standard di efficienza energetica e SCOP.

Altre caratteristiche costruttive:

- il mobile di copertura dell'unità esterna è realizzato per tutti i modelli in lamiera preverniciata a polvere epossidica. Il vano compressore è completamente isolato dal vano dello scambiatore aria/refrigerante; ciò consente di proteggere al meglio i componenti elettromeccanici.
- **il compressore** è di tipo rotativo ad elevata efficienza, funzionante con refrigerante R 410A, montato su supporti elastici antivibranti, azionato da motore elettrico monofase per tutti i modelli;
- **lo scambiatore aria/gas refrigerante** è realizzato con tubi in rame ed alette in alluminio bloccate mediante espansione meccanica dei tubi, con elevata superficie di scambio termico;
- **il gruppo ventilante** è costituito da un ventilatore elicoidale azionato direttamente da motore asincrono monofase con protezione termica interna. I ventilatori sono provvisti di griglia di protezione antinfortunistica;
- **lo scambiatore rapido A.C.S.**, è realizzato in rame direttamente immerso nell'acqua tecnica dell'unità interna con il metodo FIRST IN - FIRST OUT, così da eliminare il problema della legionella;
- **il circuito frigorifero** ed i collegamenti tra i singoli componenti sono realizzati in tubo di rame specifico per refrigerazione. Fanno parte del circuito frigorifero l'organo di laminazione, la valvola di inversione ciclo il separatore di liquido;
- **il quadro elettrico** di comando e controllo è realizzato in ABS bianco con grado di protezione IP 56 è direttamente posizionato all'interno del mobile di copertura.
- **il sistema di controllo** a microprocessore con tastiera è situato sulla placca comandi accessibile direttamente sulla parte anteriore del mobile di copertura, e può essere remotato tramite l'apposito pannello di comando e controllo remoto, disponibile come accessorio, da poter installare a parete o incasso;
- **l'unità interna** viene fornita completa di tutti gli appositi scambiatori interni in rame.

1.4 CONTENUTO DELL'IMBALLAGGIO

L'apparecchio viene spedito su pallet in legno, con protezioni in polistirene espanso estruso ed avvolto in uno strato di tessuto plastico con bolle d'aria.

I dati identificativi dell'apparecchio sono riportati sia nell'etichetta sull'imballo che nella targa dei dati tecnici applicata all'interno del mobile di copertura.

Non asportare per nessun motivo la targa dei dati tecnici, poiché i riferimenti in essa contenuti sono necessari per gli eventuali interventi di manutenzione.

All'interno dell'imballo si trova inoltre una busta contenente il presente manuale ed il certificato di garanzia, che devono essere consegnati al proprietario dell'apparecchio affinché li conservi accuratamente per qualsiasi utilizzo futuro o per consultazione.

1.5 DOTAZIONI DI SERIE E ACCESSORI FORNITI A RICHIESTA

L'ampia dotazione di serie e degli accessori disponibili a richiesta permettono lo sfruttamento ottimale di tutte le funzioni delle macchine e dell'impianto a cui sono asservite.

1.6 CAMPO D'IMPIEGO

Gli apparecchi progettati e realizzati per il riscaldamento dell'acqua in impianti di climatizzazione idronici e per produrre A.C.S., devono essere utilizzati unicamente a questo scopo, in rapporto alle loro specifiche tecniche e prestazioni.

La qualità e le dimensioni dei materiali impiegati garantiscono una buona durata di vita e sono adatti al funzionamento degli apparecchi sia nel loro insieme che nei loro singoli componenti, sotto riserva di un'installazione realizzata a regola d'arte ed in condizioni di sollecitazioni meccaniche, chimiche e termiche corrispondenti ad un'utilizzazione idonea.

ATTENZIONE! Tutti gli usi non espressamente indicati in questo manuale sono considerati impropri e non sono consentiti; in particolare non è prevista l'utilizzazione degli apparecchi in processi industriali e/o l'installazione in ambienti con atmosfera corrosiva o esplosiva. Si declina qualsiasi responsabilità del produttore per danni a persone, animali o cose derivanti dall'inosservanza delle istruzioni del presente manuale, da modifiche o manomissioni del prodotto, da errori d'installazione, di regolazione, di manutenzione e da usi impropri. Il mancato rispetto di quanto indicato nel presente manuale comporta inoltre la decadenza dalle condizioni di garanzia.

1.7 NORME DI SICUREZZA

ATTENZIONE! L'installazione e la manutenzione devono essere effettuate esclusivamente da personale specializzato ed appositamente abilitato.

L'allaccio all'alimentazione elettrica deve essere eseguito secondo le vigenti norme di impiantistica nazionale.

Durante le operazioni di installazione e manutenzione, occorre operare sempre nelle condizioni di massima sicurezza, attenersi alle istruzioni riportate in questo manuale ed alle eventuali etichette di avvertenze applicate sul prodotto.

Rispettare i limiti di installazione e funzionamento indicati in questo manuale, non modificare in nessun caso i cablaggi elettrici interni e le tubazioni frigorifere, non modificare o disabilitare i dispositivi di sicurezza e di regolazione.

Prima di ogni operazione di controllo, manutenzione, o quant'altro comporti l'accesso alle parti interne dell'apparecchio, togliere l'alimentazione elettrica generale.

In caso di necessità o di chiarimenti per l'installazione e la manutenzione rivolgersi direttamente ad un Centro Assistenza Tecnica autorizzato dalla **A2B ACCORRONI E.G.**

Tabella 1 - Specifiche cavi HUB RADIATOR BLACK

Modelli	Cavo collegamento alimentazione QE unità interna	Cavo collegamento alimentazione unità esterna	Cavo C-1-2	Cavo Pb3	Interruttore magnetotermico
	Sezione	Sezione	Sezione	Sezione	Sezione
3.0	2.5 mm ² x 3	2.5 mm ² x 3	1,50 mm ² x 3	0,75 mm ² x 4	16 A curv. D
7.8	4.0 mm ² x 3	4.0 mm ² x 3	4.0 mm ² x 3	0,75 mm ² x 4	20 A curv. D
9.0 INV.	4.0 mm ² x 3	4.0 mm ² x 3	4.0 mm ² x 3	0,75 mm ² x 4	20 A curv. D

2. CONNESSIONI U.E. / U.I.

2.1 DISPOSIZIONI GENERALI

- 1) Il sistema HUB RADIATOR BLACK è progettato per lavorare esclusivamente con l'unità interna posizionata all'interno dell'edificio da riscaldare ed il booster all'esterno.
- 2) Durante la fase di installazione si deve verificare attentamente che la distanza ed il dislivello tra le 2 unità siano conformi ai dati riportati su questo manuale.
- 3) Prima dell'installazione verificare che la parete dove si è scelto di posizionare l'accumulo interno sia in grado di reggere il peso stesso dell'accumulo e dell'acqua in esso contenuta.
- 4) In caso di sostituzione di un generatore esistente effettuare la pulizia dell'impianto ed all'aggiunta di un apposito additivo anti-alga.
- 5) Nel momento in cui si sceglie di installare il sistema HUB RADIATOR BLACK c'è da tenere in considerazione l'assorbimento elettrico dell'unità esterna. Quindi predisporre tutte le opere necessarie per adeguare l'impianto elettrico (contatore, sezione dei cavi, interruttori magnetotermici, ecc.) per garantire il corretto funzionamento ed una **tensione costante compresa tra 220V e 240V** in corrispondenza dei cavi di alimentazione dell'unità esterna. Con tensione al di sotto dei 220V è obbligatorio installare uno stabilizzatore di tensione in grado di garantire, le tensioni ammissibili sopra riportate, in caso contrario decade ogni tipo di garanzia.

2.2 CONNESSIONI ELETTRICHE

Collegare il cavo al quadro elettrico:

- 1) Il Cavo di collegamento dell'unità interna ed esterna deve essere di tipo H07RN-F.
- 2) Alzare il pannello del quadro elettrico e rimuovere le viti, quindi rimuovere il coperchio.
- 3) Collegare i cavi secondo i contrassegni. Collegare il cavo all'unità esterna:
- 4) Rimuovere il coperchio dell'unità esterna.
- 5) Collegare i cavi terminali in base ai numeri presenti sulla morsettiera dell'unità, rispettando le sezioni riportate in tabella 1
- 6) Fissare i cavi in modo che non vengano in contatto con parti elettriche o in metallo.

2.3 INSTALLAZIONE DELLE TUBAZIONI PER IL REFRIGERANTE R410A

La causa principale di perdite di gas refrigerante è dovuta ad un difetto nella cartellatura. Effettuare le cartelle in modo corretto rispettando le seguenti indicazioni:

A) Tagliare i tubi ed il cavo (Fig. 1)

- Utilizzare tubi con misure adeguate all'unità installata (tabella 2).
- Misurare la distanza fra l'unità interna ed esterna.
- Tagliare i tubi ad una lunghezza leggermente maggiore della distanza misurata.
- Tagliare il cavo elettrico 1,5 mt. più lungo della lunghezza del tubo



Tabella 2 - Diametro connessioni refrigerante R410A

Modello	Ø LIQUIDO	Ø GAS
3.0	1/4"	3/8"
7.8	1/4"	5/8"
9.0 INV	3/8"	5/8"

B) Rimozione della bava (Fig. 2)

- Rimuovere completamente tutte le bave dalla sezione trasversale del tubo.
- La lavorazione deve essere eseguita con l'estremità del tubo verso il basso in modo che le bave non cadano dentro il tubo.

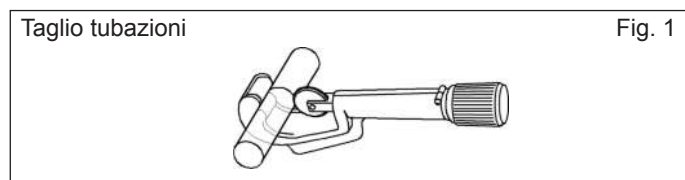

C) Cartellatura (Fig. 3)

Rimuovere i dadi fissati sull'unità interna ed esterna, infilarli sul tubo ed eseguire la cartellatura e la rimozione delle bave, come precedentemente indicato.

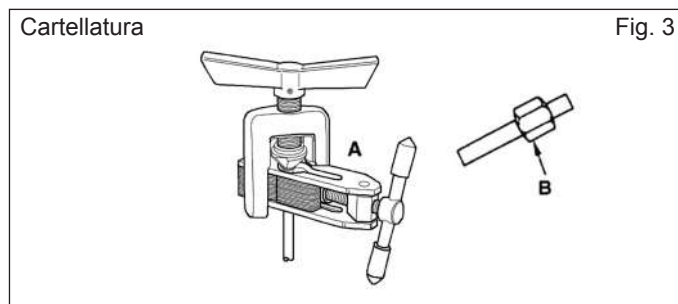

D) Fissaggio delle tubazioni frigorifere (Fig. 4)

Allineare i tubi lubrificando la superficie esterna delle tubazioni in corrispondenza della cartella. Stringere sufficientemente il dado utilizzando due chiavi.

- Precauzioni

Una coppia di torsione eccessiva può rompere il dado o fessurare la cartella. per evitare tali dinamiche utilizzare un idonea chiave dinamometrica rispettando la coppia di serraggio riportata in tabella 3.

Tabella 3 - Coppia di serraggio

Diametro	Coppia Serraggio (N/m)
Ø 3/8	42
Ø 5/8	65
Ø 1/4	18

E) Fissaggio del collegamento (Fig. 4)

- 1) Aprire i tappi delle valvole di sezionamento (Fig. A n° 1).
- 2) Controllare che le valvole di sezionamento siano chiuse (Fig. A n° 2).

- 3) Rimuovere il tappo dal collegamento di servizio sulla valvola di sezionamento (Fig. A n° 3).
- 4) Collegare il manometro e la bombola di azoto alla valvola di arresto poi progressivamente aumentare la pressione nei tubi di collegamento del refrigerante e nel modulo interno a 35 bar, con incrementi di 5 bar (Fig. A n° 4).
- 5) Controllare la tenuta dei raccordi con uno spray rilevatore di fughe. Se sono presenti perdite, ripetere le operazioni nell'ordine indicato e controllare nuovamente la tenuta (Fig. A n° 5).
- 6) Lasciare il circuito in pressione di azoto per almeno 24 ore e verificare che al termine di questo lasso di tempo la pressione iniziale non scende.
- 7) Rilasciare la pressione e l'azoto.

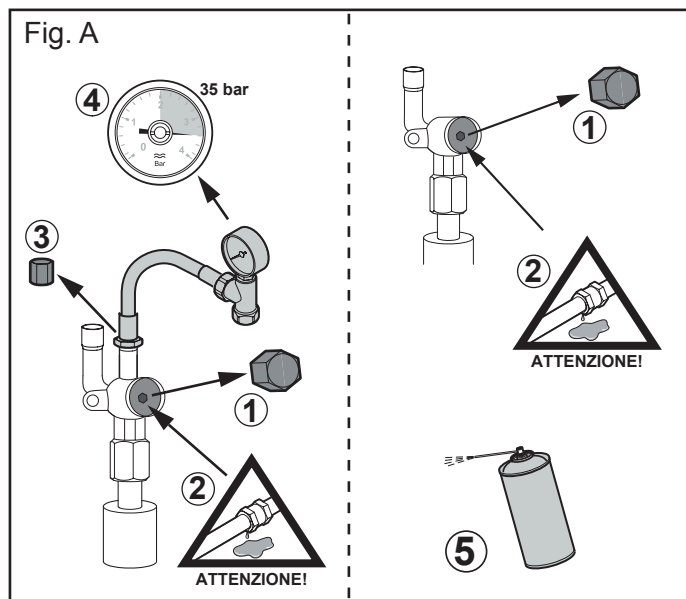

Rubinetto lato gas

Rubinetto lato liquido

(A) INSTALLAZIONE ENTRO I 5 METRI

Esempio di installazione senza ricarica aggiuntiva di gas refrigerante R410a, distanza 4 metri.

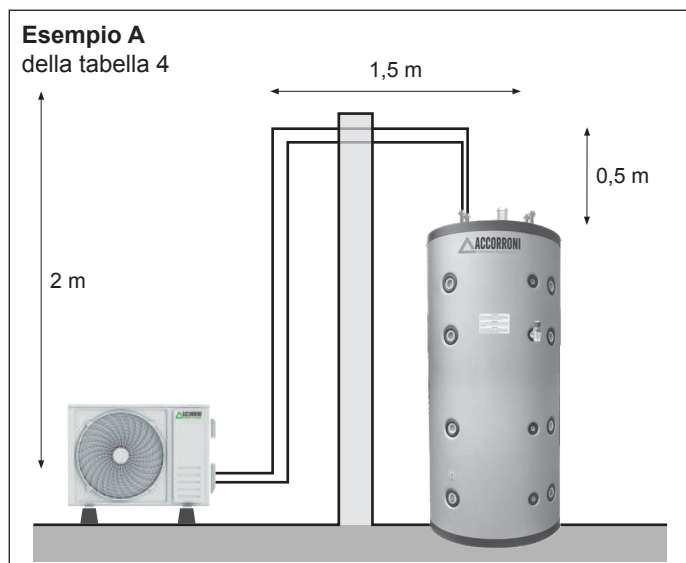

(B) INSTALLAZIONE CON LUNGHEZZA MINIMA AMMISSIBILE

Qualora la distanza tra le unità Unità Interna ed Unità Esterna sia inferiore a 3 metri (come in questo caso dove la lunghezza delle tubazioni non superano i 2 metri), bisogna tagliare le tubazioni a 3 metri ed arrotolare la parte finale in corrispondenza dell'unità esterna.

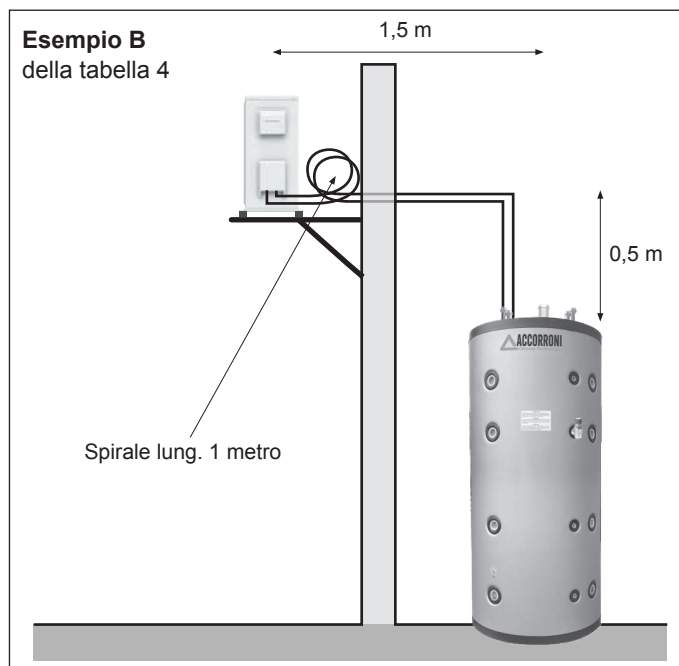

(C) LUNGHEZZA MASSIMA TUBAZIONE

(D) DISLIVELLO MASSIMO AMMISSIBILE (tra U.E e U.I.)

(E) QUANTITÀ REFRIGERANTE ADDIZIONALE (oltre i 5 m)

In questa configurazione la lunghezza effettiva delle tubazioni è di 6 m in orizzontale e di 4 m in verticale, in totale 10 m. Andremo quindi ad aggiungere 100 grammi di di gas refrigerante di R410a ovvero $5\text{ m} \times 20\text{ g/m} = 100\text{ grammi}$.



Tabella 4 - Distanze ammissibili U.I. - U.E.

Modelli	HR 3.0	HR 7.8	HR 9.0 INVERTER
A Lunghezza massima consentita senza aggiunta di refrigerante	5*m	5*m	5*m
B Lunghezza minima consentita gas refrigerante	3*m	3*m	3*m
C Lunghezza massima tubazione gas refrigerante	15*m	15*m	15*m
D Dislivello massimo ammissibile tra U.E e U.I.	5*m	5*m	5*m
E Quantità refrigerante addizionale oltre i 5 metri	20*g/m	20*g/m	20*g/m

La mancata osservanza di tale applicazione comporterà la **non accensione da parte dell'assistenza autorizzata**

ATTENZIONE!

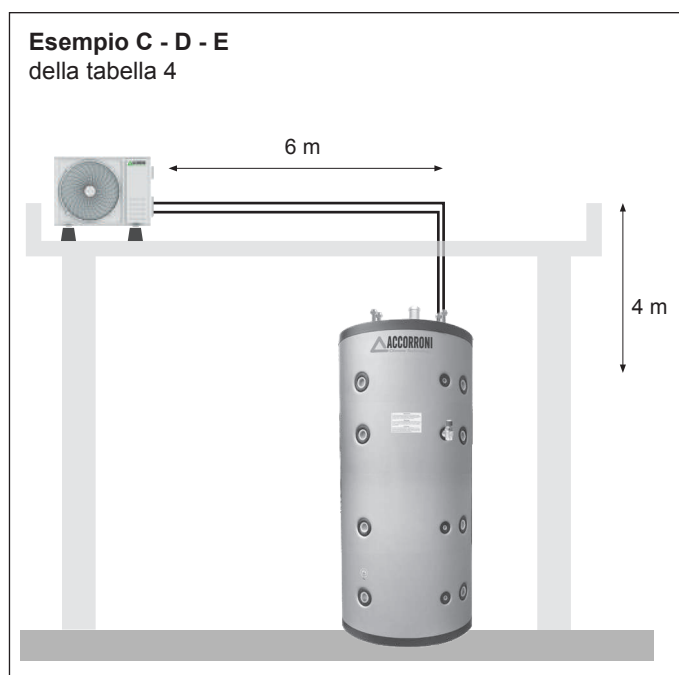
Nella fig. 5 riportiamo un esempio di applicazione non ammissibile, con 10 metri di distanza ma con un dislivello > di 5 metri.

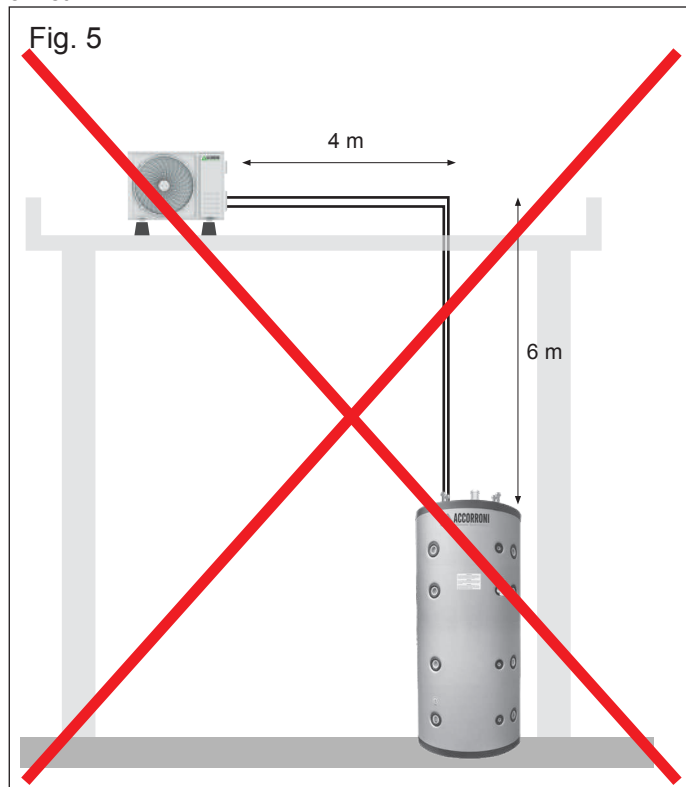

3. INSTALLAZIONE UNITÀ ESTERNA

3.1 INDICAZIONI GENERALI

Nella scelta della posizione di installazione rispettare accuratamente le seguenti indicazioni:

- Accertarsi che il dislivello tra UNITÀ INTERNA e l'UNITÀ ESTERNA non sia maggiore di 5,0 m.
- L'apparecchio deve essere installato in modo che le influenze delle strutture adiacenti e/o gli effetti di condizioni climatiche particolari (neve, vento ecc...), non compromettano il funzionamento del prodotto e/o la sicurezza delle persone e dei beni.
- Accertarsi che lo spazio nella parte posteriore dell'unità sia maggiore di 30 cm. La parte anteriore deve avere più di 60 cm. di spazio.
- Assicurarsi che non ci siano ostacoli alla libera circolazione dell'aria attraverso gli scambiatori di calore:
A) non disporre piante o animali direttamente a ridosso del flusso dell'aria;
B) evitare l'installazione negli angoli dove è solito depositarsi della polvere, foglie e quant'altro possa ridurre l'efficienza degli scambiatori ostruendo il passaggio dell'aria (Fig 6).

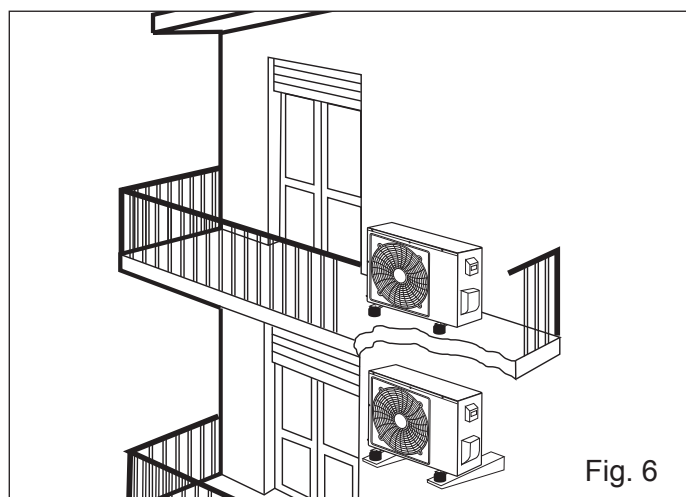

- Evitare l'installazione in strettoie ed in piccoli cavetti in quanto

potrebbero essere favorite le riverberazioni acustiche. Informarsi circa gli eventuali limiti nelle emissioni acustiche previsti per la zona del territorio comunale in cui si installa l'apparecchio. In caso di dubbi è opportuno interpellare preventivamente un tecnico acustico, abilitato per una valutazione dell'impatto, onde prevenire contestazioni da parte di terzi.

- Evitare che l'aria espulsa dai ventilatori possa penetrare attraverso porte e/o finestre adiacenti, provocando situazioni di disturbo alle persone.
- Installare l'unità esterna su una base rigida munita di appositi cuscinetti anti-vibranti per evitare l'aumento delle vibrazioni e del rumore, così da non arrecare disturbo ai vicini (Fig.7).

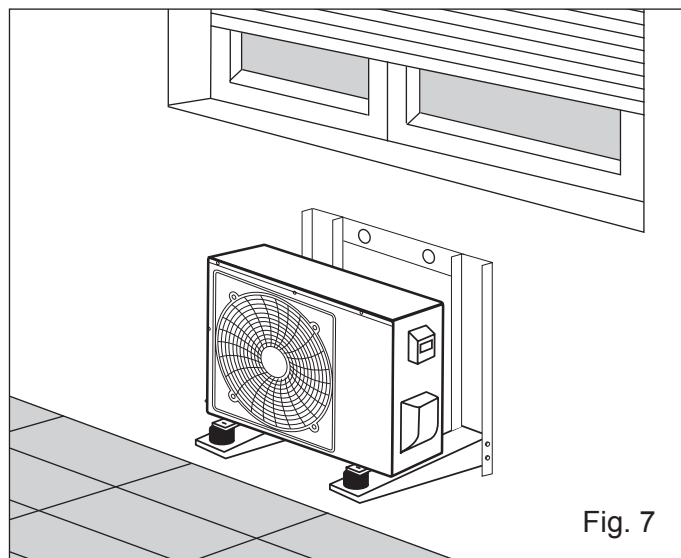

- Posizionare lo scarico dell'aria in modo che il flusso non sia ostacolato in alcun modo. Nel caso di forte vento, assicurarsi che il ventilatore funzioni correttamente, posizionando l'unità longitudinalmente, lungo una parete o usando una schermatura.
- Se l'apparecchio deve essere sospeso ad una parete esterna, il supporto deve rispettare le specifiche tecniche. Il muro dove l'unità deve essere installata, deve essere in mattoni o materiale di consistenza simile, altrimenti deve essere rinforzato. Le staffe di sostegno devono essere stabili, resistenti e con un adeguato grado di protezione contro la corrosione.

ATTENZIONE! Assicurarsi della capacità portante della parte su cui si collocano le mensole e del sistema di ancoraggio alla parete stessa, in funzione del peso dell'apparecchio da installare.

- Non installare l'apparecchio in prossimità di fonti di calore e/o zone a rischi d'incendio.
- L'installazione in zone con atmosfera altamente corrosiva non è consentita; in condizioni climatiche particolari come in prossimità del mare, è obbligatorio prevedere una durata di vita inferiore del prodotto e comunque una più frequente ed accurata manutenzione.
- Nell'unità esterna, dalla quale viene eliminata l'acqua di condensa, provvedere ad un apposito drenaggio e/o incanalamento della stessa, in modo da evitare situazioni di pericolo dovute per esempio alla formazione di ghiaccio su zone di passaggio.
- L'unità esterna è progettata per essere installata all'aperto e non necessita di un basamento speciale, tuttavia essa deve essere posizionata in modo sicuro su di un piano di appoggio orizzontale di capacità portante adeguata e munito di appositi gommini antivibranti.

3.2 DISTANZE DI RISPETTO UNITÀ ESTERNA (Fig. 8)

Rispettare gli spazi minimi, in modo tale da consentire il corretto funzionamento e tutte le operazioni di installazione e manutenzione.

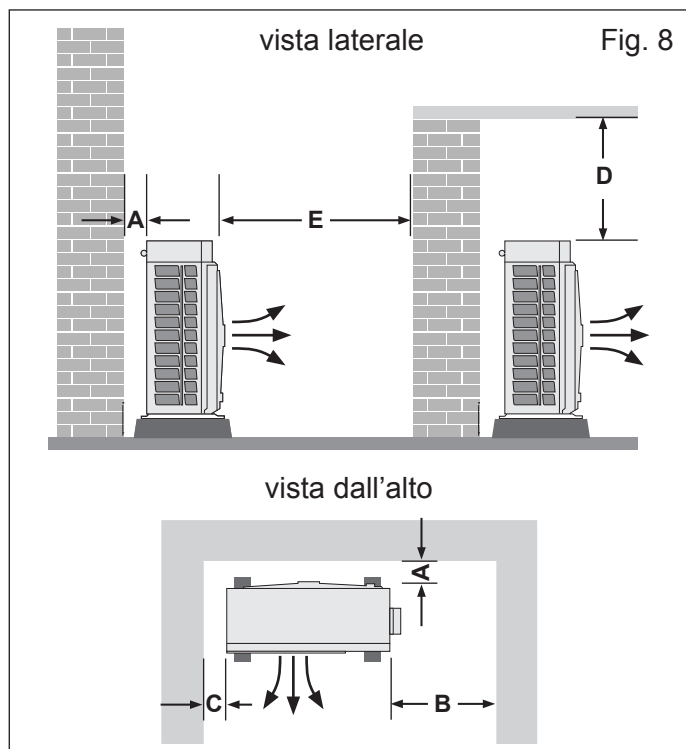

LEGENDA:

(A = 15 cm) (B = 50 cm) (C = 15 cm)
(D = 60 cm) (E = 100 cm)

3.3 INSTALLAZIONE SUL TETTO

- Se l'unità esterna è installata sopra un tetto, assicurarsi di livellare l'unità. Accertarsi che la struttura del tetto sia appropriata per il montaggio dell'unità.
- Consultare i codici locali per quanto riguarda il montaggio sul tetto.
- Se l'unità esterna è installata sul tetto o sulle pareti esterne, questa potrebbe provocare rumore e vibrazioni eccessive ed essere classificata come installazione non idonea al servizio.

3.4 ELIMINAZIONE DELL'ARIA CON LA POMPA DEL VUOTO (Fig 9)

L'aria e l'umidità nel sistema refrigerante possono causare effetti indesiderati come indicato qui sotto:

- Aumento della pressione nel sistema.
- Aumento della corrente assorbita.
- Diminuzione dell'efficienza del refrigerante.
- Congelamento ed ostruzione delle tubazioni capillari.
- Corrosione delle parti del sistema di refrigerazione.

Onde evitare quanto sopra, il gruppo interno e i tubi, posti tra gruppo interno ed esterno, devono essere collaudati per perdite e spurgati per rimuovere elementi non condensanti e umidità dal sistema. Verificare che ciascun tubo, (sia i tubi laterali del gas che del liquido) tra gruppo interno e gruppo esterno, sia stato collegato nel modo corretto e che tutti i cablaggi necessari al collaudo siano stati effettuati.

- Rimuovere il cappuccio della valvola sul gruppo esterno.
- Assicurarsi che a questo punto entrambi le valvole del gas e del liquido rimangono chiuse.
- Verificare la lunghezza del tubo e relativa quantità del refrigerante, per una corretta carica, verificare il valore di surriscaldamento.

Quando si cambia posto all'unità, realizzare lo spurgo con la pompa del vuoto. Assicurarsi che il refrigerante all'interno del condizionatore sia sempre in stato liquido. L'unità esterna viene fornita con una carica di gas refrigerante R410A idonea a garantire un corretto funzionamento fino ad una distanza massima di 5 metri dall'unità interna.

Qualora si decida di installare le 2 unità ad una distanza maggiore di 5 metri, assicurarsi di aggiungere 20 g di gas refrigerante per ogni metro in più di tubazione (Tab. 4).

Ad esempio se tra unità esterna ed interna ci sono 7 metri di tubazione aggiungere 40 g di gas R410A.

In ogni modo non superare mai i 15 metri.

Effettuare l'aggiunta solo dopo aver effettuato il vuoto nelle tubazioni che collegano le 2 unità, come illustrato nel capitolo 3.4, dopodiché si può procedere con l'apertura dei rubinetti gas, montati a bordo macchina.

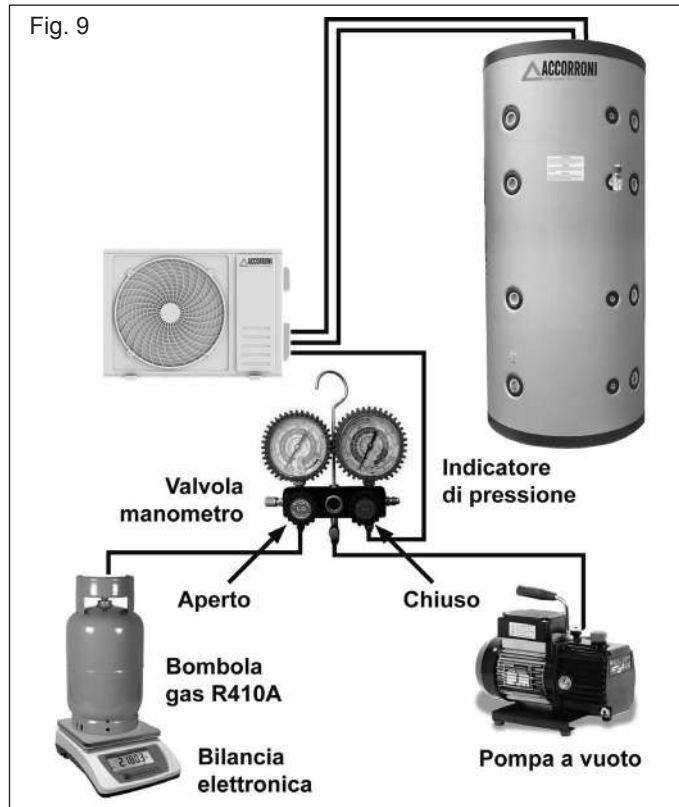

3.5 EVACUAZIONE

Collegare l'estremità del tubo flessibile di carica alla pompa del vuoto per evacuare l'aria dalle tubature dell'unità interna. Verificare che la manopola "LO", della valvola del manometro, sia aperta. Poi far funzionare la pompa del vuoto. Il tempo di funzionamento varia a seconda della lunghezza dei tubi e della capacità della pompa.

Quando viene raggiunto il vuoto desiderato, chiudere la manopola "LO" della valvola del manometro e fermare la pompa del vuoto. In conclusione, usando una chiave per valvole di servizio, ruotare lo stelo della valvola del lato gas in senso antiorario per aprirla completamente.

Allentare il tubo flessibile di carica collegato alla presa di servizio del lato gas per scaricare la pressione, poi rimuovere il tubo. Rimettere il dado di copertura della valvola a gas e della presa di servizio e stringere bene con una chiave regolabile.

Questa procedura è molto importante per evitare perdite dell'impianto.

Rimettere i cappucci delle valvole di servizio sia dal lato gas che da quello liquido e stringere bene. Questo completa la procedura di spurgo dell'aria con la pompa del vuoto, assicurarsi che tutti i tubi siano collegati in maniera corretta e che le valvole di servizio dei lati gas e liquido siano completamente aperte.

3.6 PUMP DOWN

Questa procedura viene effettuata quando il gruppo deve essere spostato o viene effettuata l'assistenza al circuito refrigerante. Lo svuotamento consente di raccogliere tutto il refrigerante nel gruppo esterno senza che si verifichino perdite.

3.7 PROCEDURA DI RECUPERO

- Collegare un manometro di bassa pressione con un tubo alla presa di servizio della valvola gas.
- Aprire a metà la valvola gas e svuotare l'aria dalla tubazione del manometro usando il gas refrigerante.
- Chiudere completamente la valvola liquido.
- Accendere la macchina in modalità raffreddamento.
- Quando la pressione del manometro si porta tra 0 e 0,5 kg/cm² G (tra 14,2 e 7,1 P.S.G.I) chiudere completamente la valvola gas e spegnere velocemente il climatizzatore.

Si è così effettuato il recupero completo del refrigerante dell'unità esterna. **ATTENZIONE! Assicurarsi di eseguire la procedura di svuotamento con il gruppo in MODALITÀ FREDDO.**

4. SEZIONE A - UNITÀ INTERNA / UNITÀ ESTERNA CARATTERISTICHE TECNICHE E COSTRUTTIVE HUB RADIATOR BLACK

4.1 DIMENSIONI E CARATTERISTICHE TECNICHE ACCUMULI HR BLACK - HR BLACK S - HR BLACK 2S

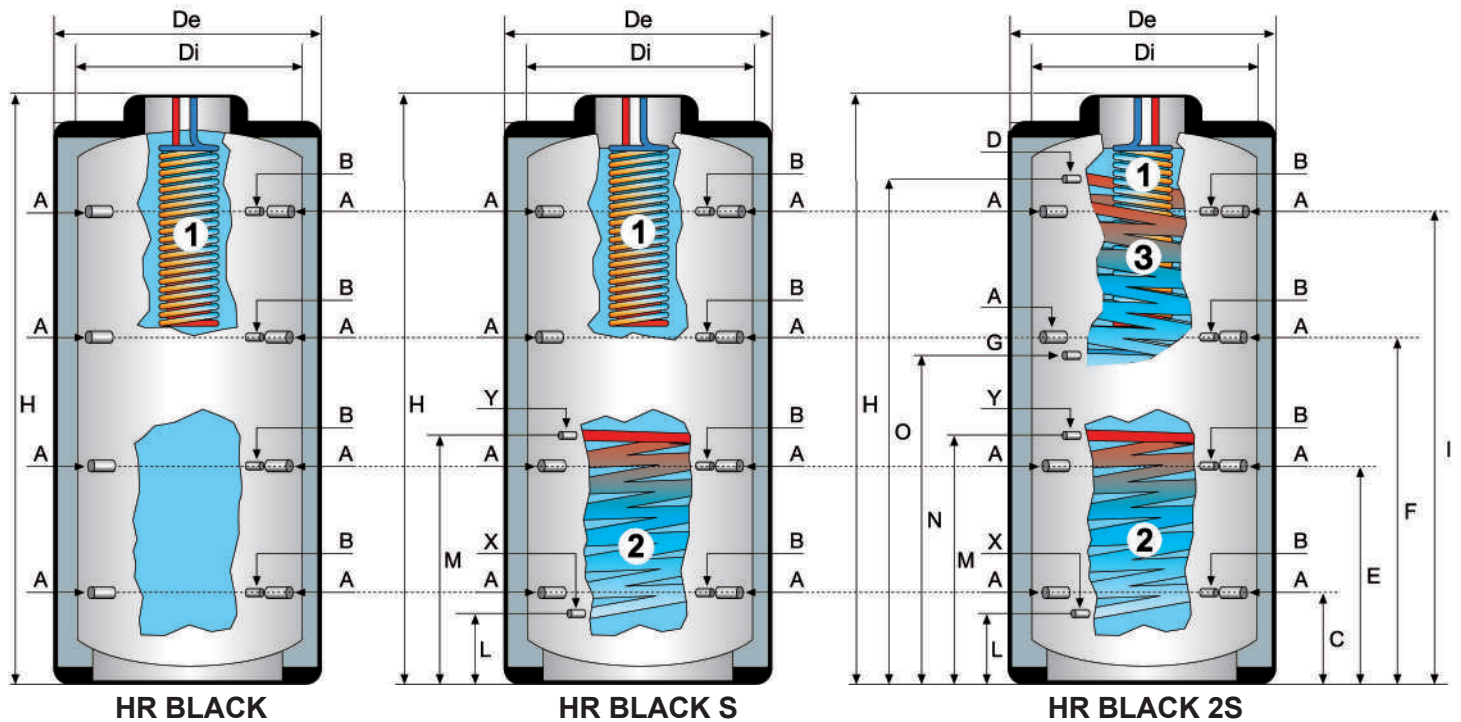

Dimensioni accumulato tecnico	U.M.	300	500	800	1000	1500	2000	2500	3000	4000	5000
De	mm	600	750	1050	1050	1260	1360	1400	1450	1600	1800
Di	mm	500	650	790	790	1000	1100	1200	1250	1400	1600
H	mm	1595	1645	1750	2110	2115	2380	2495	2710	2820	2850
C	mm	215	240	275	275	340	370	385	400	460	465
E	mm	595	615	655	810	765	930	940	1015	1085	1080
F	mm	1080	1105	1145	1355	1400	1435	1500	1645	1710	1710
I	mm	1350	1375	1410	1755	1725	1945	2050	2255	2315	2320
L	mm	290	315	355	350	420	450	480	490	550	555
M	mm	810	835	875	1035	1080	1090	1120	1210	1270	1275
N	mm	930	955	1015	1195	1220	1230	1300	1430	1490	1495
O	mm	1290	1315	1345	1675	1620	1710	1700	1830	1930	1895
X - Y - G - D		1"	1"	1"	1"	1"	1"	1"	1"	1"	1"
A		1" 1/2	1" 1/2	1" 1/2	1" 1/2	1" 1/2	1" 1/2	2"	2"	2"	2"
B		1/2"	1/2"	1/2"	1/2"	1/2"	1/2"	1/2"	1/2"	1/2"	1/2"
Volume acqua tecnica	l	289,8	499,8	749,3	931,0	1472,4	1950,0	2493,5	2957,5	3894,4	5005,2
Sup. scamb. ACS* consigliato (1)	m ²	4,54	4,54	5,26	5,26	6,34	6,34	6,34	12,68	12,68	12,68
Sup. scamb. superiore (2)	m ²	1,4	2,0	2,5	3,5	4,0	4,8	4,8	6,0	7,0	8,0
Sup. scamb. superiore (3)	m ²	1,1	1,8	2,0	2,5	2,8	3,8	3,8	3,8	4,5	5,0
Spessore isolamento	mm	50	50	100	100	100	100	100	100	100	100
Pressione di esercizio accumulato	bar	4	4	4	4	4	4	4	4	4	4
Temperatura max di esercizio	°C	95	95	95	95	95	95	95	95	95	95
Pressione max scambiatori fissi	bar	12	12	12	12	12	12	12	12	12	12
Dispersione termica	W	57,3	69,7	109,9	113,8	132,8	143,5	-	-	-	-
Peso a vuoto accumulato BLACK	Kg	81	115	148	186	232	308	327	345	407	495
Peso a vuoto accumulato BLACK S	Kg	92	129	168	208	260	356	375	393	457	537
Peso a vuoto accumulato BLACK 2S	Kg	101	143	186	231	288	386	405	423	492	572

*Scambiatore optional da acquistare separatamente rispetto all'unità di accumulato.

4.2 INSTALLAZIONE UNITÀ INTERNA E CONNESSIONI IDRAULICHE

Installare sempre l'accumulo all'interno dell'edificio per riscaldare al riparo degli agenti atmosferici ed all'interno di un locale a temperatura controllata. Assicurarsi che il solaio sul quale verrà posizionata l'unità interna sia in grado sorreggere l'intero peso in esercizio del sistema. Di seguito sono riportate le caratteristiche principali delle unità interne.

4.3 OPERAZIONI PRELIMINARI

Prima di procedere con l'installazione idraulica dell'unità interna, se si sta sostituendo un generatore di calore esistente, procedere

sempre con il lavaggio chimico dell'impianto. Nella scelta del prodotto per il lavaggio evitare sostanze chimiche che possano interferire negativamente con il rame degli scambiatori posti all'interno degli accumuli SUPER HUB RADITOR.

4.4 COMPONENTISTICA IDRAULICA

- Se non presente nell'impianto, prevedere un'apposito sistema di trattamento acqua atto a salvaguardare nel tempo il corretto funzionamento dello scambiatore rapido ACS (addolcitore di taglia idonea al fabbisogno sanitario stimato).
- Se non presente, prevedere un filtro defangatote in corrispondenza del ritorno impianto.

- Se nell'impianto di distribuzione non sono presenti valvole di zona gestite tramite termoregolazione installare una valvola motorizzata a 2 vie sulla mandata impianto che viene aperta su chiamata del termostato ambiente così da impedire la circolazione naturale ed involontaria dell'acqua tecnica.
- Se non è stato acquistato il kit installazione SUPER HUB RADIATOR (optional) installare una valvola di sicurezza tarata a 3 bar utilizzando uno dei 4 attacchi di servizio da 1/2"
- Collegare la valvola di sicurezza ad uno scarico per evitare l'allagamento del locale tecnico in caso di apertura accidentale.
- Se non è stato acquistato il kit installazione SUPER HUB RADIATOR (optional) installare una valvola Jolly di sfiato aria sull'apposito attacco filettato da 1/4" situato sulla flangia superiore dell'unità interna.

- Installare una valvola miscelatrice a punto fisso per Acqua Calda Sanitaria all'uscita dello scambiatore alettato in rame ACS.
- Installare un gruppo di riempimento con apposito vaso di espansione da dimensionare tenendo conto di tutta l'acqua presente nell'impianto (terminali ed accumulo compresi) e della temperatura massima di esercizio dell'impianto.

4.5 OPERAZIONI POST INSTALLATIVE

Una volta terminate tutte le connessioni idrauliche procedere con la coibentazione scrupolosa di tutte le tubazioni e di tutti i componenti idraulici presenti in centrale termica. Se in centrale termica (dove è posizionata la sola unità interna) sono presenti prese d'aria o aperture necessarie per il corretto funzionamento del vecchio generatore di calore sostituito, devono essere sigillate prima della messa in funzione del sistema HUB RADIATOR BLACK.

4.6 DIMENSIONI E CARATTERISTICHE TECNICHE UNITÀ ESTERNE HUB RADIATOR BLACK

Booster esterno HR 3.0 - 7.8

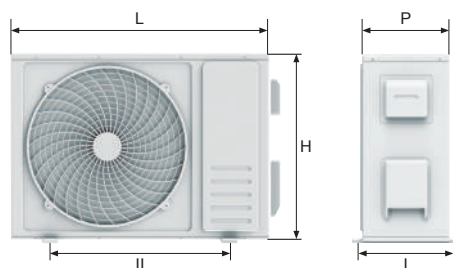

Modelli Unità Esterne	L	H	P	I	II	Peso
	mm	mm	mm	mm	mm	kg
Booster HR 3.0	700	552	256	275	435	33
Booster HR 7.8	902	650	307	350	620	55

Booster esterno HR 9.0 INVERTER

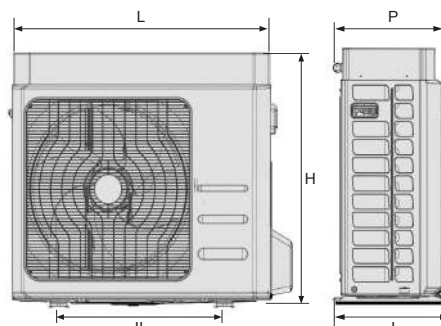

Modelli Unità Esterne	L	H	P	I	II	Peso
	mm	mm	mm	mm	mm	kg
Booster HR 9.0 inverter	925	785	380	358	540	62

Esempi di produzione ACS con scambiatore alettato ed accumulo a 55 °C

Mod. accumulo	Superficie scambiatore ACS	Booster HR installati	ACS disponibile in unico prelievo*	Tempo di ripristino**
300 l	4,54 m ²	7.8	173 l	0,64 h
300 l	4,54 m ²	9.0	176 l	0,59 h
500 l	4,54 m ²	7.8 + 3.0	288 l	0,77 h
800 l	5,26 m ²	7.8 x 2	482 l	0,86 h
800 l	5,26 m ²	9.0 x 2	488 l	0,79 h
1000 l	5,26 m ²	7.8 x 2	679 l	1,08 h
1000 l	5,26 m ²	9.0 x 2	692 l	0,99 h
1500 l	6,34 m ²	7.8 x 2	865 l	1,61 h
1500 l	6,34 m ²	9.0 x 2	872 l	1,48 h
2000 l	6,34 m ²	7.8 x 3	1210 l	1,43 h
2000 l	6,34 m ²	9.0 x 3	1236 l	1,32 h
2500 l	6,34 m ²	7.8 x 3	1510 l	1,79 h
3000 l	12,68 m ²	7.8 x 3	1810 l	2,15 h
4000 l	12,68 m ²	7.8 x 3	2420 l	2,88 h
5000 l	12,68 m ²	7.8 x 3	3026 l	3,58 h

*ACS prelevata a 40 °C, Temp. acqua tecnica di partenza a 55 °C, Temp. acquedotto 10 °C **Temp. aria esterna 7 °C, ripristino da 40 °C a 55 °C

Ipotesi resa termica scambiatore fisso inferiore

Mod. accumulo	Sup. scambiatore	Potenza ΔT 10°C*	Potenza ΔT 15°C*	Potenza ΔT 20°C*	Portata	Perdita di carico
300 l	1,4 m ²	9,0 kW	13,4 kW	17,9 kW	620 l/h	2 kPa
500 l	2,0 m ²	12,8 kW	19,2 kW	25,6 kW	880 l/h	4 kPa
800 l	2,5 m ²	16,0 kW	24,0 kW	32,0 kW	1090 l/h	5 kPa
1000 l	3,5 m ²	22,4 kW	33,6 kW	44,8 kW	1310 l/h	6 kPa
1500 l	4,0 m ²	25,6 kW	38,4 kW	51,2 kW	1720 l/h	8 kPa
2000 l	4,8 m ²	30,7 kW	46,0 kW	61,4 kW	1880 l/h	10 kPa
2500 l	4,8 m ²	30,7 kW	46,0 kW	61,4 kW	1880 l/h	10 kPa
3000 l	6,0 m ²	38,4 kW	57,6 kW	76,7 kW	2350 l/h	12 kPa
4000 l	7,0 m ²	44,8 kW	67,6 kW	89,5 kW	2740 l/h	13 kPa
5000 l	8,0 m ²	51,2 kW	76,7 kW	102,3 kW	3103 l/h	14 kPa

*Potenza termica riferita al differenziale tra la temperatura media del fluido riscaldante interna allo scambiatore e la temperatura media del fluido riscaldato

Ipotesi resa termica scambiatore fisso superiore

Mod. accumulo	Sup. scambiatore	Potenza ΔT 10°C*	Potenza ΔT 15°C*	Potenza ΔT 20°C*	Portata	Perdita di carico
300 l	1,1 m ²	7,0 kW	10,6 kW	14,1 kW	400 l/h	1 kPa
500 l	1,8 m ²	11,5 kW	17,3 kW	23,0 kW	700 l/h	3 kPa
800 l	2,0 m ²	12,8 kW	19,2 kW	25,6 kW	900 l/h	3 kPa
1000 l	2,5 m ²	16,0 kW	24,0 kW	32,0 kW	1100 l/h	6 kPa
1500 l	2,8 m ²	17,9 kW	26,9 kW	35,8 kW	1400 l/h	8 kPa
2000 l	3,8 m ²	24,3 kW	36,5 kW	48,6 kW	1600 l/h	10 kPa
2500 l	3,8 m ²	24,3 kW	36,5 kW	48,6 kW	1600 l/h	10 kPa
3000 l	3,8 m ²	24,3 kW	36,5 kW	48,6 kW	1600 l/h	10 kPa
4000 l	4,5 m ²	28,8 kW	43,2 kW	57,6 kW	1890 l/h	11 kPa
5000 l	5,0 m ²	32,0 kW	48,0 kW	64,0 kW	2100 l/h	13 kPa

*Potenza termica riferita al differenziale tra la temperatura media del fluido riscaldante interna allo scambiatore e la temperatura media del fluido riscaldato

4.7 CARATTERISTICHE PRESTAZIONALI UNITÀ ESTERNA BOOSTER HR 3.0



BOOSTER HR 3.0 - POTENZA TERMICA EROGATA

Potenza termica erogata kW

Temperatura mandata acqua riscaldamento °C

Ta (°C)	30	35	40	45	50	55
- 10	1,96	1,93	1,88	1,80	1,67	1,51
- 9	2,02	1,99	1,94	1,86	1,74	1,58
- 8	2,08	2,05	2,01	1,93	1,81	1,66
- 7	2,14	2,11	2,07	1,99	1,88	1,74
- 6	2,20	2,18	2,13	2,06	1,96	1,81
- 5	2,27	2,24	2,20	2,13	2,03	1,89
- 4	2,33	2,31	2,26	2,19	2,10	1,96
- 3	2,40	2,37	2,33	2,26	2,17	2,04
- 2	2,47	2,44	2,39	2,33	2,24	2,11
- 1	2,54	2,51	2,46	2,40	2,31	2,18
0	2,61	2,58	2,53	2,47	2,38	2,26
1	2,69	2,65	2,60	2,54	2,45	2,33
2	2,76	2,71	2,67	2,61	2,52	2,40
3	2,84	2,80	2,74	2,68	2,59	2,47
4	2,92	2,87	2,82	2,75	2,66	2,55
5	3,01	2,95	2,89	2,82	2,73	2,62
6	3,09	3,03	2,97	2,90	2,81	2,69
7	3,18	3,11	3,05	2,97	2,88	2,77
8	3,27	3,20	3,12	3,05	2,95	2,84
9	3,36	3,28	3,20	3,12	3,03	2,91
10	3,45	3,37	3,29	3,20	3,10	2,98
11	3,55	3,46	3,37	3,28	3,18	3,06
12	3,64	3,59	3,45	3,36	3,25	3,13
13	3,75	3,64	3,54	3,44	3,33	3,20
14	3,85	3,74	3,63	3,52	3,41	3,28
15	3,95	3,83	3,72	3,60	3,48	3,35

BOOSTER HR 3.0

POTENZA ELETTRICA ASSORBITA kW

Temperatura mandata acqua riscaldamento °C

Ta (°C)	30	35	40	45	50	55
- 10	0,66	0,75	0,84	0,94	1,05	1,19
- 9	0,66	0,75	0,84	0,94	1,06	1,19
- 8	0,66	0,75	0,84	0,94	1,06	1,19
- 7	0,66	0,75	0,84	0,94	1,06	1,19
- 6	0,66	0,75	0,84	0,94	1,06	1,19
- 5	0,66	0,75	0,84	0,94	1,06	1,19
- 4	0,66	0,74	0,84	0,94	1,06	1,20
- 3	0,66	0,74	0,84	0,94	1,06	1,20
- 2	0,66	0,74	0,84	0,94	1,06	1,20
- 1	0,66	0,74	0,84	0,94	1,06	1,20
0	0,66	0,74	0,84	0,94	1,06	1,20
1	0,66	0,74	0,84	0,94	1,06	1,20
2	0,66	0,74	0,84	0,94	1,06	1,20
3	0,66	0,74	0,84	0,94	1,06	1,20
4	0,66	0,74	0,83	0,94	1,06	1,20
5	0,65	0,74	0,83	0,94	1,06	1,20
6	0,65	0,74	0,83	0,94	1,06	1,20
7	0,65	0,74	0,83	0,94	1,06	1,20
8	0,65	0,74	0,83	0,94	1,06	1,20
9	0,65	0,73	0,83	0,94	1,06	1,20
10	0,65	0,73	0,83	0,94	1,06	1,20
11	0,65	0,73	0,83	0,94	1,06	1,20
12	0,65	0,73	0,82	0,93	1,06	1,20
13	0,64	0,73	0,82	0,93	1,06	1,20
14	0,64	0,73	0,82	0,93	1,06	1,20
15	0,64	0,72	0,82	0,93	1,05	1,20

BOOSTER HR 3.0

C.O.P. POTENZA TERMICA/POTENZA ASSORBITA

Temperatura mandata acqua riscaldamento °C

Ta (°C)	30	35	40	45	50	55
- 10	2,96	2,59	2,25	1,91	1,59	1,27
- 9	3,04	2,67	2,32	1,98	1,65	1,33
- 8	3,14	2,75	2,39	2,05	1,71	1,39
- 7	3,23	2,81	2,47	2,11	1,78	1,46
- 6	3,32	2,92	2,54	2,19	1,84	1,52
- 5	3,42	3,01	2,62	2,26	1,91	1,58
- 4	3,52	3,10	2,70	2,33	1,97	1,64
- 3	3,63	3,19	2,78	2,40	2,04	1,70
- 2	3,74	3,28	2,86	2,47	2,10	1,76
- 1	3,85	3,37	2,94	2,54	2,17	1,82
0	3,96	3,48	3,02	2,67	2,23	1,88
1	4,08	3,57	3,11	2,69	2,30	1,94
2	4,20	3,67	3,20	2,76	2,37	2,00
3	4,33	3,78	3,29	2,84	2,43	2,06
4	4,46	3,88	3,38	2,92	2,50	2,12
5	4,59	4,00	3,47	3,00	2,57	2,18
6	4,73	4,11	3,57	3,08	2,64	2,24
7	4,87	4,20	3,66	3,16	2,71	2,30
8	5,01	4,35	3,76	3,24	2,78	2,36
9	5,16	4,47	3,86	3,33	2,85	2,42
10	5,32	4,60	3,97	3,42	2,92	2,48
11	5,48	4,73	4,08	3,51	3,00	2,54
12	5,64	4,86	4,19	3,60	3,07	2,61
13	5,81	5,00	4,30	3,69	3,15	2,67
14	5,99	5,15	4,42	3,78	3,23	2,74
15	6,17	5,29	4,54	3,88	3,31	2,80

4.8 CARATTERISTICHE PRESTAZIONALI UNITÀ ESTERNA BOOSTER HR 7.8



BOOSTER HR 7.8 - POTENZA TERMICA EROGATA

Potenza termica erogata kW

Temperatura mandata acqua riscaldamento °C

Ta (°C)	30	35	40	45	50	55
-10	5,12	5,05	4,91	4,69	4,36	3,93
-9	5,27	5,20	5,07	4,86	4,55	4,13
-8	5,43	5,36	5,23	5,03	4,73	4,33
-7	5,58	5,52	5,40	5,20	4,92	4,53
-6	5,75	5,68	5,56	5,37	5,10	4,73
-5	5,91	5,85	5,73	5,55	5,28	4,92
-4	6,09	6,02	5,90	5,72	5,47	5,12
-3	6,26	6,19	6,07	5,90	5,65	5,31
-2	6,44	6,36	6,25	6,08	5,83	5,50
-1	6,63	6,54	6,43	6,26	6,02	5,70
0	6,82	6,73	6,61	6,44	6,20	5,89
1	7,01	6,91	6,79	6,62	6,39	6,08
2	7,21	7,10	6,97	6,80	6,57	6,27
3	7,42	7,30	7,16	6,99	6,76	6,46
4	7,63	7,50	7,35	7,17	6,94	6,65
5	7,84	7,70	7,55	7,36	7,13	6,84
6	8,06	7,91	7,75	7,56	7,32	7,03
7	8,29	8,12	7,95	7,75	7,51	7,22
8	8,52	8,34	8,15	7,95	7,70	7,41
9	8,76	8,56	8,36	8,15	7,90	7,60
10	9,00	8,79	8,57	8,35	8,09	7,79
11	9,25	9,02	8,79	8,55	8,29	7,98
12	9,51	9,26	9,01	8,76	8,49	8,17
13	9,77	9,50	9,24	8,97	8,69	8,36
14	10,04	9,75	9,47	9,19	8,89	8,56
15	10,32	10,00	9,70	9,40	9,09	8,75

BOOSTER HR 7.8

POTENZA ELETTRICA ASSORBITA kW

Temperatura mandata acqua riscaldamento °C

Ta (°C)	30	35	40	45	50	55
-10	1,78	2,00	2,25	2,52	2,83	3,19
-9	1,78	2,00	2,25	2,53	2,84	3,19
-8	1,78	2,00	2,25	2,53	2,84	3,20
-7	1,78	2,00	2,25	2,53	2,84	3,20
-6	1,78	2,00	2,25	2,53	2,85	3,21
-5	1,78	2,00	2,25	2,53	2,85	3,21
-4	1,78	2,00	2,25	2,53	2,85	3,22
-3	1,78	2,00	2,25	2,53	2,86	3,22
-2	1,77	2,00	2,25	2,54	2,86	3,23
-1	1,77	2,00	2,25	2,54	2,86	3,23
0	1,77	2,00	2,25	2,54	2,86	3,23
1	1,77	1,99	2,25	2,53	2,86	3,23
2	1,77	1,99	2,25	2,53	2,86	3,23
3	1,76	1,99	2,24	2,53	2,86	3,23
4	1,76	1,99	2,24	2,53	2,86	3,23
5	1,76	1,98	2,24	2,53	2,86	3,23
6	1,76	1,98	2,24	2,53	2,86	3,23
7	1,75	1,98	2,23	2,52	2,86	3,23
8	1,75	1,98	2,23	2,52	2,85	3,23
9	1,75	1,97	2,23	2,52	2,85	3,23
10	1,74	1,97	2,22	2,52	2,85	3,23
11	1,74	1,96	2,22	2,51	2,85	3,23
12	1,73	1,95	2,22	2,51	2,84	3,22
13	1,73	1,95	2,21	2,50	2,84	3,22
14	1,73	1,95	2,21	2,50	2,83	3,22
15	1,72	1,95	2,20	2,49	2,83	3,21

BOOSTER HR 7.8

C.O.P. POTENZA TERMICA/POTENZA ASSORBITA

Temperatura mandata acqua riscaldamento °C

Ta (°C)	30	35	40	45	50	55
-10	2,87	2,52	2,18	1,91	1,54	1,23
-9	2,96	2,60	2,25	1,98	1,60	1,29
-8	3,05	2,68	2,33	2,05	1,67	1,35
-7	3,14	2,76	2,40	2,05	1,73	1,41
-6	3,23	2,84	2,47	2,19	1,79	1,47
-5	3,32	2,92	2,55	2,26	1,85	1,53
-4	3,42	3,01	2,62	2,33	1,92	1,59
-3	3,53	3,09	2,70	2,40	1,98	1,65
-2	3,63	3,18	2,78	2,47	2,04	1,71
-1	3,74	3,28	2,86	2,54	2,11	1,77
0	3,85	3,37	2,94	2,53	2,17	1,82
1	3,96	3,47	3,02	2,69	2,23	1,88
2	4,08	3,62	3,10	2,68	2,30	1,94
3	4,20	3,67	3,19	2,84	2,36	2,00
4	4,33	3,77	3,28	2,92	2,43	2,06
5	4,46	3,88	3,37	3,00	2,49	2,11
6	5,59	3,99	3,46	3,08	2,56	2,17
7	4,73	4,14	3,56	3,07	2,63	2,23
8	4,87	4,25	3,65	3,24	2,70	2,29
9	5,02	4,36	3,75	3,33	2,77	2,35
10	5,17	4,50	3,86	3,42	2,84	2,41
11	5,32	4,62	3,96	3,51	2,91	2,47
12	5,48	4,74	4,07	3,49	2,98	2,53
13	5,65	4,87	4,18	3,69	3,06	2,60
14	5,82	5,02	4,29	3,78	3,14	2,66
15	5,99	5,15	4,41	3,88	3,21	2,72

4.9 CARATTERISTICHE PRESTAZIONALI UNITÀ ESTERNA BOOSTER HR 9.0 INVERTER



BOOSTER HR 9.0 INV. - POTENZA TERMICA EROGATA

Potenza termica erogata kW

Temperatura mandata acqua riscaldamento °C

Ta (°C)	30	35	40	45	50	55
- 10	5,84	5,81	5,79	5,71	5,47	4,98
- 7	6,23	6,19	6,17	6,08	5,82	5,31
- 2	6,84	6,81	6,78	6,67	6,39	5,84
2	7,34	7,31	7,28	7,15	6,85	6,28
7	8,03	8,01	8,02	7,92	7,54	6,89
12	8,84	8,82	8,78	8,62	8,27	7,63

BOOSTER HR 9.0 INVERTER

POTENZA ELETTRICA ASSORBITA kW

Temperatura mandata acqua riscaldamento °C

Ta (°C)	30	35	40	45	50	55
- 10	2,02	2,25	2,51	2,80	3,12	3,47
- 7	1,98	2,21	2,47	2,27	3,09	3,43
- 2	1,88	2,12	2,39	2,68	3,00	3,34
2	1,78	2,02	2,29	2,59	2,91	3,24
7	1,63	1,89	2,13	2,39	2,73	3,09
12	1,40	1,64	1,90	2,19	2,50	2,82

BOOSTER HR 9.0 INVERTER

C.O.P. POTENZA TERMICA/POTENZA ASSORBITA

Temperatura mandata acqua riscaldamento °C

Ta (°C)	30	35	40	45	50	55
- 10	2,89	2,58	2,31	2,04	1,75	1,44
- 7	3,15	2,81	2,50	2,20	1,89	1,55
- 2	3,64	3,22	2,84	2,49	2,13	1,75
2	4,12	3,62	3,18	2,76	2,36	1,94
7	4,91	4,24	3,76	3,31	2,76	2,23
12	6,30	5,38	4,61	3,93	3,31	2,71

4.10 TABELLA DATI TECNICI UNITÀ ESTERNE BOOSTER HUB RADIATOR BLACK

DESCRIZIONE	U.M.	HR 3.0	HR 7.8	HR 9.0 INVERTER
Potenza termica (1)	kW	3,11	8,12	3,54 / 8,01 / 8,81*
Potenza assorbita (1)	kW	0,74	1,96	1,89
C.O.P. (1)	W/W	4,20	4,14	4,24
Potenza termica (2)	kW	2,97	7,75	2,85 / 7,92 / 8,71*
Potenza assorbita (2)	kW	0,94	2,52	2,39
C.O.P. (2)	W/W	3,16	3,07	3,31
Potenza termica (3)	kW	2,58	6,73	2,54 / 7,04 / 7,74*
Potenza assorbita (3)	kW	0,74	2,00	2,15
C.O.P. (3)	W/W	3,48	3,37	3,52
Potenza termica (4)	kW	2,47	6,44	2,46 / 6,82 / 7,50*
Potenza assorbita (4)	kW	0,94	2,54	2,74
C.O.P. (4)	W/W	2,67	2,53	2,68
Potenza termica (5)	kW	2,11	5,52	2,31 / 6,41 / 7,05*
Potenza assorbita (5)	kW	0,75	2,00	2,31
C.O.P. (5)	W/W	2,81	2,76	3,04
Potenza termica (6)	kW	1,99	5,20	2,25 / 6,25 / 6,88*
Potenza assorbita (6)	kW	0,94	2,53	2,78
C.O.P. (6)	W/W	2,11	2,05	3,39
SCOP (7)	W/W	3,78	3,71	3,94
Efficienza stagionale riscaldamento (ηs)	%	153,10	150,30	159,62
Classe di efficienza energetica (8)		A++ / A		A++ / A+++
Compressore tipo		Rotation ON-OFF		Twin Rotary DC INV.
Compressori	n.	1		
Circuiti refrigeranti	n.	1		
Metodo di sbrinamento		Inversione di ciclo con condensatore ad immersione		
Tipo di refrigerante		R410A		
Temperatura acqua tecnica min/max	°C	+30 / +58		
Quantità di refrigerante (preinserito)	kg	1,1	2,0	2,2
Distanza min tra unità esterna ed interna	m	3		
Distanza max tra unità esterna ed interna senza ricarica	m	5		
Distanza max tra unità esterna ed interna con ricarica	m	15		
Dislivello max tra unità esterna ed interna	m	5		
Raccordo linea gas refrigerante R410A		3/8"	5/8"	5/8"
Raccordo linea liquido refrigerante R410A		1/4"	1/4"	3/8"
Potenza sonora (9)	dB(A)	65,1	68,4	64,0
Pressione sonora ad un metro (10)	dB(A)	51,2	54,7	32,8
Limiti di funzionamento temperatura esterna	°C	-15 / +45		-20 / +46
Alimentazione elettrica		230V/1/50Hz		
Potenza max assorbita	kW	0,94	2,53	4,70
Corrente max assorbita	A	4,30	11,57	20,40
Peso	Kg	33	55	62

(1) Riscaldamento: temperatura aria esterna 7 °C b.s. - 6 °C b.u.; temperatura acqua ingresso/uscita 30/35 °C

(2) Riscaldamento: temperatura aria esterna 7 °C b.s. - 6 °C b.u.; temperatura acqua ingresso/uscita 40/45 °C

(3) Riscaldamento: temperatura aria esterna 0 °C b.s.; temperatura acqua ingresso/uscita 30/35 °C

(4) Riscaldamento: temperatura aria esterna 0 °C b.s.; temperatura acqua ingresso/uscita 40/45 °C

(5) Riscaldamento: temperatura aria esterna -7 °C b.s.; temperatura acqua ingresso/uscita 30/35 °C

(6) Riscaldamento: temperatura aria esterna -7 °C b.s.; temperatura acqua ingresso/uscita 40/45 °C

(7) Riscaldamento: condizioni climatiche medie; temperatura acqua ingresso/uscita 30/35 °C

(8) Acqua 35 °C / 55 °C

(9) Misure effettuate secondo UNI EN 14511 in modalità riscaldamento e condizioni al contorno (1)

(10) Valore calcolato secondo ISO 3744: 2010

(*) Attivando la funzione HZ massimi

4.11 ACCESSORI HUB RADIATOR BLACK



PANNELLO DI COMANDO E CONTROLLO REMOTO



RELÈ DI CONTROLLO CARICHI PER LA GESTIONE DELLA POTENZA ASSORBITA



VALVOLA MISCELATRICE PER IMPIANTI RADIANTI
MOD. REGOLAZIONE FISSA MECCANICA
MOD. REGOLAZIONE MOTORIZZATA



CONDENSATORE AGGIUNTIVO PER BOOSTER
HR SOLO CALDO



MENSOLA DI ANCORAGGIO PER TETTO INCLINATO
PER BOOSTER ESTERNI MOD. HR 3.0 - 7.8 - 9.0
INCLUSI ANTIVIBRANTI IN GOMMA



MENSOLA DI ANCORAGGIO
PER BOOSTER ESTERNO
INCLUSI ANTIVIBRANTI IN GOMMA



BASE ANTIVIBRANTE A PAVIMENTO IN GOMMA
VULCANIZZATA (ALTEZZA DA TERRA MM 95) CON
LIVELLA E VITERIE PER BOOSTER HR 3.0 - 7.8 - 9.0



KIT ANTIVIBRANTI PER INSTALLAZIONE SU MENSOLE



KIT ANTIVIBRANTI A MOLLA IN ACCIAIO INOX COMPLETI
DI BULLONI - RONDELLE - DADI



BACINELLA AUSILIARIA PER INSTALLAZIONE SOTTO
MENSOLA DOTATA DI CAVO SCALDANTE DA 90 W



CAVO SCALDANTE ANTICONGELAMENTO CONDENSA
CON SENSORE TERMICO, MONTATO IN FABBRICA



SUPPORTO A PAVIMENTO COMPLETO DI BACINELLA
AUSILIARIA DOTATA DI CAVO SCALDANTE DA 90 W



MISCELATORE TERMOSTATICO ACS
PER IMPIANTI SOLARI TERMICI ANTISCOTTATURA



KIT GESTIONE ELETTRONICA SISTEMA IBRIDO FACTORY
MADE CON MANICOTTI DI CONNESSIONE
PER GENERATORE TERMICO SUPPLEMENTARE



KIT GIUNTO FLESSIBILE ANTIVIBRANTE CON CARTELLA
DI RACCORDO E BOCCHETTONE DIRITTO



KIT GIUNTO FLESSIBILE ANTIVIBRANTE CON CARTELLA
DI RACCORDO E BOCCHETTONE CURVO A 90°



KIT OROLOGIO PROGRAMMATTORE



MENSOLA APERTA PER 2 UNITÀ ESTERNE BOOSTER
RACK 2 ARMADIO N. 2 UNITÀ ESTERNE BOOSTER
RACK 3 ARMADIO N. 3 UNITÀ ESTERNE BOOSTER
PER BOOSTER HR 3.0 - 7.8

5 - SEZIONE B

CENTRALINA DIGITALE HUB RADIATOR BLACK

CENTRALINA DIGITALE



5.1 DISPLAY

Informazioni disponibili a display:

- Display primario (colore rosso): visualizzazione configurabile da parametro CF36 (PB1, PB2, PB4, Set-point (valore parametro)*, Set-point reale*, Isteresi, Stato macchina**);
- Display secondario (colore giallo) visualizzazione configurabile da parametro CF43 (PB1, PB2, PB3, PB4, Set-point (da parametro)*, Set-point reale* Isteresi, RTC, Stato macchina**);

* il display visualizza il set del chiller quando l'unità è accesa in modo chiller, il set della PdC quando l'unità è accesa in modo PdC, OFF con unità in stand by;

**il display visualizza OnC quando l'unità è accesa in modo chiller, OnH quando l'unità è accesa in modo PdC OFF con unità in stand by. unità in stand by.

5.2 ICONE DISPLAY

Accese quando il display visualizza una temperatura oppure una pressione	°C -°F BAR-PSI
Accesa quando il display inferiore visualizza l'ora corrente, le ore di funzionamento dei carichi, etc.	
Accesa lampeggiante in presenza di allarme	
Accesa se è attiva una funzione di modifica automatica del Set-point (Set-point dinamico, funzione per macchine senza accumulo, Energy Saving); se la funzione è abilitata ma non attiva l'icona è spenta	Vset
Accesa durante l'accesso al menù funzioni	MENU
Accesa se le resistenze sono accese (resistenze antigelo, boiler)	
Accesa lampeggiante durante il conteggio di intervallo tra sbrinamenti; l'icona è accesa fissa durante la fase di sbrinamento	

Accesa lampeggiante se l'ingresso digitale del flussostato è attivo (sia con pompa ON che con pompa OFF)	Flow!
Accesa se almeno una delle 2 pompe acqua (pompa evaporatore o pompa condensatore) è accesa	
Accesa se le ventole sono accese	
Accesa se il relativo compressore è acceso; è lampeggiante se il compressore è in temporizzazione di accensione	
Accesa se l'uscita open collector è attiva	
Accesa se la macchina è accesa e rappresenta lo stato di funzionamento Heat o Cool in funzione della logica impostata nel parametro CF31	
L'icona HP e l'icona LP sono accese lampeggianti in caso di allarme Alta o Bassa pressione attivi.	LP HP

5.3 FUNZIONE TASTI

FUNZIONE	TASTO
Pressione e rilascio in visualizzazione principale: consente la visualizzazione del set point chiller (label SetC) o pompa di calore (label SetH).	
Pressione e rilascio per 2 volte in visualizzazione principale: se la funzione di energy saving, set point dinamico o per macchine senza accumulo è abilitata, l'icona set è accesa ed il display visualizza il set reale di lavoro.	
Pressione per 3 secondi e rilascio in visualizzazione principale: consente la modifica del set point chiller / PdC.	
Pressione e rilascio in programmazione: consente di accedere alla modifica del parametro selezionato; consente la conferma del valore impostato in fase di modifica parametro.	
Pressione e rilascio in menù ALrM: consente il reset dell'allarme (se resettabile) da menù ALrM.	



FUNZIONE	TASTO
Pressione e rilascio: da visualizzazione principale consente la visualizzazione dei valori delle sonde configurate (temperature/pressioni) nel display superiore e la corrispondente label nel display inferiore.	
Pressione e rilascio in programmazione: consente lo scorrimento delle cartelle parametri (ST, CF, etc); consente lo scorrimento dell'elenco dei parametri. In fase di modifica parametro ne incrementa il valore.	
Pressione e rilascio: da visualizzazione principale consente la visualizzazione dei valori delle sonde configurate (temperature /pressioni) nel display superiore e la label corrispondente nel display inferiore.	
Pressione e rilascio: consente di accendere la macchina (in chiller o pompa di calore) o selezionare la modalità std-by.	
Pressione e rilascio: consente di accendere la macchina (in chiller o pompa di calore) o selezionare la modalità std-by.	
Pressione e rilascio: permette di accedere al menu funzioni. Pressione 3 secondi e rilascio: permette di regolare l'orologio nei modelli in cui è previsto. Pressione e rilascio in programmazione: permette di uscire dalla modifica parametri.	
Pressione contemporanea dei tasti per 3 secondi: consente l'accesso alla programmazione dei parametri.	  
Pressione contemporanea dei tasti: 1. consente l'uscita dalla programmazione parametri. 2. la pressione contemporanea prolungata dei tasti consente l'ingresso in sbrinamento manuale.	  

Per quanto concerne l'utilizzo del terminale remoto (indicazioni

a display e significato dei tasti) fare riferimento ai paragrafi precedenti.

Nelle unità aria / aria, in caso di utilizzo del terminale remoto provvisto di sonda NTC (VICXS610), configurando il par. CF35 = 2 il display visualizzerà la temperatura aria ambiente; tale sonda sarà utilizzata dal controllore per la termoregolazione. In caso di guasto del controllore/ terminale remoto o di errore nel cablaggio, la mancanza di comunicazione tra lo strumento ed il terminale remoto sarà segnalata a display con il messaggio di errore "noL" (no link).



5.4 ACCESSO AI PARAMETRI

- 1 Premere per alcuni secondi i tasti SET e freccia verso il basso;
- 2 Le icone   lampeggiano ed il display superiore visualizza "ALL" (gruppo generico di parametri);
- 3 Scorrere i gruppi parametri con i tasti e selezionare il gruppo contenente i parametri da modificare; la pressione del tasto set consente di accedere all'elenco dei parametri contenuti nel gruppo. Il display inferiore visualizza la label del parametro ed il display superiore visualizza il valore.

5.5 VISUALIZZARE E MODIFICARE IL SET POINT

La pressione ed il rilascio del tasto SET consente la visualizzazione del set point.

La pressione prolungata del tasto SET permette la sua modifica:

- 1 Premere il tasto SET per almeno 3 secondi;
- 2 Il set point verrà visualizzato lampeggiante;
- 3 Per modificare il valore agire sui tasti  e .
- 4 Memorizzare il nuovo set point premendo il tasto SET o attendere il tempo di time out per uscire dal programma.



Interfaccia utente



Terminale remoto

5.6 ALLARMI PRINCIPALI

Cod.	Significato	Causa	Azione	Reset
P1	Allarme di sonda PB1	Sonda guasta o valore resistivo fuori range	Attiva uscita open collector / relè allarme Attiva buzzer Lampeggio icona allarme generico Codice a display	Automatico se il valore rientra nel range previsto
P2	Allarme di sonda PB2	Sonda guasta o valore resistivo fuori range	Attiva uscita open collector / relè allarme Attiva buzzer Lampeggio icona allarme generico Codice a display	Automatico se il valore rientra nel range previsto
P3	Allarme di sonda PB3	Sonda guasta o valore resistivo fuori range	Attiva uscita open collector / relè allarme Attiva buzzer Lampeggio icona allarme generico Codice a display	Automatico se il valore rientra nel range previsto
P4	Allarme di sonda PB4	Sonda guasta o valore resistivo fuori range	Attiva uscita open collector / relè allarme Attiva buzzer Lampeggio icona allarme generico Codice a display	Automatico se il valore rientra nel range previsto
A12	Allarme errore in sbrinamento	Fine sbrinamento per tempo massimo	Codice a display solo segnalazione	Automatica con successivo ciclo di sbrinamento corretto
A09	Allarme termica compressore	Temperatura di inizio condensazione di 110 °C	Attiva uscita open collector / relè allarme Attiva buzzer Lampeggio icona allarme generico Codice a display	Automatica con successivo ciclo di sbrinamento corretto
ALOC	Allarme di bassa o alta tensione o superiore a 256 V	Tensione di alimentazione inferiore a 202 V Attiva buzzer	Attiva uscita open collector / relè allarme di sbrinamento Lampeggio icona allarme generico Codice a display	Automatica diventa manuale dopo AL20 interventi ora Manuale Disattivazione: ingresso digitale non attivo per tempo continuativo >AL22
E01	Allarme alta pressione circuito frigorifero	Pressione circuito frigorifero superiore a 42 bar	Attiva uscita open collector / Lampeggio icona allarme generico	Manuale
E02	Allarme alta pressione circuito frigorifero	Pressione circuito frigorifero inferiore a 2,7 bar	Attiva uscita open collector / Lampeggio icona allarme generico	Manuale

5.7 TABELLA GUASTI CAUSE RIMEDI

Codice Allarme	Guasto	Significato	Causa	Rimedio
P1	Allarme di sonda PB1	Sonda acqua tecnica	1) Sonda interrotta 2) Sonda in corto 3) Centralina guasta	1) Sostituzione sonda acqua tecnica 2) Sostituzione centralina
P2	Allarme di sonda PB2	Sonda temperatura esterna	1) Sonda interrotta 2) Sonda in corto 3) Collegamento sonda Q.E. interrotto	1) Sostituzione sonda esterna 2) Sostituzione cavo collegamento sonda esterna 3) Sostituzione centralina
P3	Allarme di sonda PB3	Sonda temperatura esterna	1) Sonda interrotta 2) Sonda in corto 3) Collegamento sonda Q.E. interrotto	1) Sostituzione sonda esterna 2) Sostituzione cavo collegamento sonda esterna 3) Sostituzione centralina
A09	Allarme termica compressore	Contatto termostato alta temperatura aperto	1) Termostato guasto 2) Booster scarico 3) Collegamento termostato Q.E.	1) Sostituzione termostato 2) Ricarica Booster esterno 3) Sostituzione cavo collegamento termostato Q.E.
A12	Allarme errore sbrinamento	Fine sbrinamento per tempo massimo	1) Mancanza gas refrigerante 2) Condizioni esterne estreme 3) Scarico condensa ostruito 4) Sonda PB3 fuori range	1) Ricarica Booster esterno 2) Variazione parametri DF03 e DF04 3) Assiicurarsi che la condensa defluisca regolarmente 4) Sostituzione sonda PB3
ALOC	Allarme bassa o alta tensione	Tensione di alimentazione fuori campo di sicurezza	1) Alimentazione elettrica al di sotto dei 220 V 2) Alimentazione elettrica al di sopra dei 253 V	Contattare l'ente fornitore di energia elettrica a far ripristinare gli esatti valori di tensione
E01	Allarme alta pressione gas refrigerante	Pressione gas refrigerante al di sopra dei 42 bar	Accumulo acqua tecnica scarico	Caricare di acqua tecnica l'accumulo
E02	Allarme bassa circuito gas refrigerante	Pressione gas al di sotto dei 2,7 bar	1) Ventilatore evaporatore guasto 2) Booster scarico 3) Presenza ghiaccio evaporatore	1) Sostituire il ventilatore evaporatore 2) Caricare gas refrigerante nel Booster 3) Controllare parametri sbrinamento

6. TABELLE PARAMETRI

6.1 SELEZIONE SOTTOMENÙ

LABEL	SIGNIFICATO
ALL	Visualizza tutti i parametri
ST	Visualizza solo i parametri di termoregolazione
CF	Visualizza solo i parametri di configurazione
SD	Visualizza solo i parametri Del set point dinamico
ES	Visualizza solo i parametri energy saving
CO	Visualizza solo i parametri compressori
FA	Visualizza solo i parametri ventilazione
Ar	Visualizza solo i parametri resistenza antigelo
DF	Visualizza solo i parametri sbrinamento
AL	Visualizza solo i parametri allarmi

6.2 PARAMETRI DI CONFIGURAZIONE

Parametri Termoregolazione					
Parametro	Descrizione	min	max	udm	Risoluzione
ST01	Set point estate	ST05	ST06	°C/°F	dec/int
ST02	Differenziale estate	0.0 0	25.0 45	°C °F	Dec int
ST03	Set point inverno	ST07	ST08	°C/°F	dec/int
ST04	Differenziale inverno	0.0 0	25.0 45	°C °F	Dec int
ST05	Set minimo estate	-50.0 -58	ST01	°C °F	Dec int
ST06	Set massimo estate	ST01	110 230	°C °F	Dec int
ST07	Set minimo inverno	-50.0 -58	ST03	°C °F	Dec int
ST08	Set massimo inverno	ST03	110 230	°C °F	Dec int
ST09	Banda di regolazione	0.0 0	25.0 45	°C °F	Dec int
Funzione senza accumulo					
Parametro	Descrizione	min	max	udm	Risoluzione
ST10	Funzione unità chiller senza accumulo 0= disabilitata 1= abilitata	0	1		
ST11	Set point minima temperatura acqua in uscita unità senza accumulo in funzionamento chiller	-50.0 -58	110 230	°C °F	Dec int
ST12	Set point massima temperatura acqua in uscita unità senza accumulo in funzionamento p.d.c.	-50.0 -58	110 230	°C °F	Dec int
ST13	Delta set point in funzionamento chiller / p.d.c.	0.0 0	25.0 45	°C °F	Dec int
ST14	Delta differenziale in funzionamento chiller / p.d.c.	0.0 0	25.0 45	°C °F	Dec int
ST15	Tempo funzionamento compressore superato il quale viene decrementato il delta set point e il delta differenziale in funzionamento chiller / p.d.c.	0	250	Sec	10 sec
ST16	Costante per il calcolo del valore set point e differenziale in funzionamento chiller / p.d.c.	0	250		
ST17	Tempo di ritardo modifica del set point di lavoro	1	250	Sec	10 sec
Funzione Chiller geotermico					
Parametro	Descrizione	min	max	udm	Risoluzione
ST18	Set point ambiente in chiller	ST20	ST21	°C/°F	dec/int
ST19	Differenziale ambiente in chiller	0.0 0	25.0 45	°C °F	Dec int
ST20	Set minimo ambiente in chiller	-50.0 -58	ST18	°C °F	Dec int
ST21	Set massimo ambiente in chiller	ST18	110 230	°C °F	Dec int
ST22	Set point ambiente in p.d.c.	ST24	ST25	°C/°F	dec/int
ST23	Differenziale ambiente in p.d.c.	0.0 0	25.0 45	°C °F	Dec int
ST24	Set minimo ambiente in p.d.c.	-50.0 -58	ST22	°C °F	Dec int
ST25	Set massimo ambiente in p.d.c.	ST22	110 230	°C °F	Dec int
Pr2	Password	0	999		

Parametri Configurazione					
Parametro	Descrizione	min	max	udm	Risoluzione
CF01	Tipo di unità: 0= Chiller aria / aria 1= Chiller aria / acqua 2= Chiller acqua / acqua 3= Chiller acqua / acqua con inversione ciclo lato acqua	0	3		
CF02	Motocondensante 0= No 1= Si	0	1		
CF03	Sonda di regolazione 0= Regola sulla sonda PB1 1= Regola sulla sonda PB2 2= Regola sulla sonda PB2 e abilita il funzionamento con set utente sulla sonda PB1	0	2		
CF04	Configurazione PB1 0= Sonda assente 1= Temperatura NTC ingresso evaporatore 2= Ingresso digitale richiesta termoregolatore 3= Ingresso digitale richiesta freddo	0	3		
CF05	Configurazione PB2 0= Sonda assente 1= Temperatura NTC uscita evaporatore 2= Ingresso digitale allarme antigelo 3= Ingresso digitale richiesta caldo 4= Temperatura aria esterna	0	4		
CF06	Configurazione PB3 0= Sonda assente 1= Temperatura NTC controllo condensazione 2= Ingresso 4...20ma per controllo condensazione 3= Ingresso 4...20ma per set point dinamico 4= Sonda di temperatura NTC per termoregolazione e allarme antigelo in unità acqua/acqua con inversione lato acqua (unità con p.d.c.) 5= Sonda NTC alta temperatura acqua ingresso impianto 6= ingresso 0...5V per controllo condensazione	0	6		
CF07	Configurazione PB4 0= sonda assente 1= Temp. NTC controllo Condensazione 2= Ingresso digitale multifunzione 3= Temperatura aria esterna 4= Temperatura NTC allarme antigelo (unità acqua/acqua) 5= Temperatura NTC sbrinamento combinato 6= Sonda di temperatura NTC per termoregolazione e allarme antigelo in unità acqua/acqua con inversione lato acqua (unità con p.d.c.) 7= Sonda NTC alta temperatura acqua ingresso impianto	0	7		
CF08	Configurazione ID1 0= Termica compressore 1 1= Termica ventilatore di condensazione 2= Flussostato evaporatore 3= On/off remoto 4= chiller / pompa di calore remoto 5= Termica compressore 2 6= Richiesta 2 compressore / gradino 7= Fine sbrinamento 8= Energy saving 9= Allarme antigelo 10= Termica compressori 1 e 2 11= Allarme generico segnalazione / blocco 12 = Allarme termica pompa acqua evaporatore / termica ventilatore di mandata 13= Allarme termica pompa acqua condensatore 14= Flussostato condensatore 15= Disabilitato	0	15		

CF09	Configurazione ID2 0= Termica compressore 1 1= Termica ventilatore di condensazione 2= Flussostato evaporatore 3= On/off remoto 4= chiller / pompa di calore remoto 5= Termica compressore 2 6= Richiesta 2 compressore / gradino 7= Fine sbrinamento 8= Energy saving 9= Allarme antigelo 10= Termica compressori 1 e 2 11= Allarme generico segnalazione / blocco 12 = Allarme termica pompa acqua evaporatore / termica ventilatore di mandata 13= Allarme termica pompa acqua condensatore 14= Flussostato condensatore 15= Disabilitato	0	15		
CF10	Configurazione ID5 0= Termica compressore 1 1= Termica ventilatore di condensazione 2= Flussostato evaporatore 3= On/off remoto 4= chiller / pompa di calore remoto 5= Termica compressore 2 6= Richiesta 2 compressore / gradino 7= Fine sbrinamento 8= Energy saving 9= Allarme antigelo 10= Termica compressori 1 e 2 11= Allarme generico segnalazione / blocco 12 = Allarme termica pompa acqua evaporatore / termica ventilatore di mandata 13= Allarme termica pompa acqua condensatore 14= Flussostato condensatore 15= Disabilitato	0	15		
CF11	Configurazione PB4 se selezionato come ingresso digitale 0= Termica compressore 1 1= Termica ventilatore di condensazione 2= Flussostato 3= On/off remoto 4= chiller / pompa di calore remoto 5= Termica compressore 2 6= Richiesta 2 compressore / gradino 7= Fine sbrinamento 8= Energy saving 9= Allarme antigelo 10= Termica compressori 1 e 2 11= Allarme generico segnalazione / blocco 12 = allarme termica pompa acqua evaporatore / termica ventilatore di mandata 13= allarme termica pompa acqua condensatore 14= flussostato condensatore 15= disabilitato	0	15		
CF12	Polarità ID1 0= Attivo contatto chiuso 1= Attivo contatto aperto	0	1		
CF13	Polarità ID2 0= Attivo contatto chiuso 1= Attivo contatto aperto	0	1		
CF14	Polarità ID3 0= Attivo contatto chiuso 1= Attivo contatto aperto	0	1		
CF15	Polarità ID4 0= Attivo contatto chiuso 1= Attivo contatto aperto	0	1		
CF16	Polarità ID5 0= Attivo contatto chiuso 1= Attivo contatto aperto	0	1		
CF17	Polarità PB1 0= Attivo contatto chiuso 1= Attivo contatto aperto	0	1		
CF18	Polarità PB2 0= Attivo contatto chiuso 1= Attivo contatto aperto	0	1		
CF19	Polarità PB4 0= Attivo contatto chiuso 1= Attivo contatto aperto	0	1		
CF20	Configurazione RL4 0 = relè allarme 1 = parzializzazione compressore n° 1 2 = compressore n° 2 3 = ON/OFF ventilazione 4 = valvola di inversione 5 = resistenza antigelo / appoggio n°1 6 = solenoide lato acqua 7 = solenoide lato acqua solo in pompa di calore 8= resistenza antigelo / appoggio n° 2 9 = pompa acqua evaporatore / ventilatore di mandata (macchine aria / aria) 10= pompa acqua condensatore	0	10		
CF21	Configurazione RL5 0 = relè allarme 1 = parzializzazione compressore n° 1 2 = compressore n° 2 3 = ON/OFF ventilazione 4 = valvola di inversione 5 = resistenza antigelo / appoggio n°1 6 = solenoide lato acqua 7 = solenoide lato acqua solo in pompa di calore 8= resistenza antigelo / appoggio n° 2 9 = pompa acqua evaporatore / ventilatore di mandata (macchine aria / aria) 10= pompa acqua condensatore	0	10		
CF22	Valore di pressione a 4mA / 0,5V	0,0 0	50,0 725	Bar Psi	Dec int
CF23	Valore di pressione a 20mA / 5V	0,0 0	50,0 725	Bar Psi	Dec int

CF24	Offset PB1	-12,0 -21	12,0 21	°C °F	Dec int
CF25	Offset PB2	-12,0 -21	12,0 21	°C °F	Dec int
CF26	Offset PB3	-12,0 -21 -12,0 -174	12,0 21 174	°C °F Bar Psi	Dec int dec int
CF27	Offset PB4	-12,0 -21	12,0 21	°C °F	Dec int
CF28	Selezione chiller / pompa di calore 0= chiller e pompa con selezione da tastiera 1= chiller e pompa con selezione da ingresso digitale 2= chiller e pompa con selezione da sonda 3= solo chiller 4= solo pompa di calore	0	4		
CF29	Set Change Over Automatico	-50,0 -58	110 230	°C °F	Dec int
CF30	Differenziale selezione modo funzionamento	0,1 0	25,0 45	°C °F	Dec int
CF31	Logica di funzionamento 0= chiller / pdc 1= chiller / pdc	0	1		
CF32	Selezione °C o °F 0= °C / °BAR 1= °F / °psi	0	1		
CF33	Selezione frequenza rete 0= 50 Hz 1= 60 Hz 2 = l'uscita PWM può pilotare un relé allarme esterno	0	2		
CF34	Indirizzo seriale	1	247		
CF35	Terminale remoto 0= non utilizzato 1= modello senza sonda a bordo 2= modello con sonda NTC a bordo	0	2		
CF36	Default visualizzazione display superiore 0 = PB1 1 = PB2 2 = Niente 3 = PB4 4 = Setpoint reale unità 5 = Stato unità 6 = Niente 7 = Niente 8 = Differenziale di lavoro 9= Setpoint unità (valore fisso del parametro)	0	9		
CF37	Release firmware				
CF38	Mappa parametri EEPROM				
CF39	Configurazione RL2 0 = relè allarme 1 = parzializzazione compressore n° 1 2 = compressore n° 2 3 = ON/OFF ventilazione 4 = valvola di inversione 5 = resistenza antigelo / appoggio n°1 6 = solenoide lato acqua 7 = solenoide lato acqua solo in pompa di calore 8= resistenza antigelo / appoggio n° 2 9 = pompa acqua evaporatore / ventilatore di mandata (macchine aria / aria) 10= pompa acqua condensatore	0	10		
CF40	Configurazione RL3 0 = relè allarme 1 = parzializzazione compressore n° 1 2 = compressore n° 2 3 = ON/OFF ventilazione 4 = valvola di inversione 5 = resistenza antigelo / appoggio n°1 6 = solenoide lato acqua 7 = solenoide lato acqua solo in pompa di calore 8= resistenza antigelo / appoggio n° 2 9 = pompa acqua evaporatore / ventilatore di mandata (macchine aria / aria) 10= pompa acqua condensatore	0	10		
CF41	Configurazione uscita open collector 0 = relè allarme 1 = parzializzazione compressore n° 1 2 = compressore n° 2 3 = ON/OFF ventilazione 4 = valvola di inversione 5 = resistenza antigelo / appoggio n°1 6 = solenoide lato acqua 7 = solenoide lato acqua solo in pompa di calore 8= resistenza antigelo / appoggio n° 2 9 = pompa acqua evaporatore / ventilatore di mandata (macchine aria / aria) 10= pompa acqua condensatore	0	10		
CF42	Tempo di inversione valvola su fermo compressore	0	250	Sec	
CF43	Default visualizzazione display inferiore 0 = PB1 1 = PB2 2 = PB3 3 = PB4 4 = Setpoint reale unità 5 = Stato unità 6 = Orologio 7 = Niente 8 = Differenziale di lavoro 9= Setpoint unità (valore fisso del parametro)	0	9		

CF44	Default visualizzazione display superiore terminale remoto 0 = PB1 1 = PB2 2 = Niente 3 = PB4 4 = Setpoint reale unità 5 = Stato unità 6 = Niente 7 = Niente 8 = Differenziale di lavoro 9= Setpoint unità (valore fisso del parametro)	0	9		
CF45	Default visualizzazione display inferiore terminale remoto 0 = PB1 1 = PB2 2 = PB3 3 = PB4 4 = Setpoint reale unità 5 = Stato unità 6 = Orologio 7 = Niente 8 = Differenziale di lavoro 9= Setpoint unità (valore fisso del parametro)	0	9		
CF46	Visualizzazione in STD-BY 0 = visualizza le grandezze della visualizzazione normale (impostate con parametri CF36 e CF43) 1 = visualizza la label "OFF" 2 = visualizza la label "StbY"	0	2		
CF47	Visualizzazione in STD-BY terminali remoti 0 = visualizza le grandezze della visualizzazione normale (impostate con parametri CF36 e CF43) 1 = visualizza la label "OFF" 2 = visualizza la label "StbY"	0	2		
CF48	Configurazione uscita analogica 4..20mA / 0..10V 0 = uscita 4..20mA 1 = uscita 0..10V	0	1		
Pr2	Password	0	999		
Set Point Dinamico					
Parametro	Descrizione	min	max	udm	Risoluzione
Sd01	Set point dinamico 0= Non abilitato 1= Abilitato	0	1		
Sd02	Offset max setpoint d. estate	-30.0 -54	30.0 54	°C °F	Dec int
Sd03	Offset max setpoint d. inverno	-30.0 -54	30.0 54	°C °F	Dec int
Sd04	Set temp. Aria esterna setpoint d. estate	-50.0 -58	110 230	°C °F	Dec int
Sd05	Set temp. Aria esterna setpoint d. inverno	-50.0 -58	110 230	°C °F	Dec int
Sd06	Differenziale temp. Aria esterna setpoint d. estate	-30.0 -54	30.0 54	°C °F	Dec int
Sd07	Differenziale temp. Aria esterna setpoint d. inverno	-30.0 -54	30.0 54	°C °F	Dec int
Pr2	Password	0	999		
Energy Saving					
Parametro	Descrizione	min	max	udm	Risoluzione
ES01	Inizio (0+24)	0	23.50	Min	10 min
ES02	Fine (0+24)	0	23.50	Min	10 min
ES03	Lunedì 0 = Non abilitato 1= Abilitato	0	1		
ES04	Martedì 0 = Non abilitato 1= Abilitato	0	1		
ES05	Mercoledì 0 = Non abilitato 1= Abilitato	0	1		
ES06	Giovedì 0 = Non abilitato 1= Abilitato	0	1		
ES07	Venerdì 0 = Non abilitato 1= Abilitato	0	1		
ES08	Sabato 0 = Non abilitato 1= Abilitato	0	1		
ES09	Domenica 0 = Non abilitato 1= Abilitato	0	1		
ES10	Incremento set energy saving chiller	-30.0 -54	30.0 54	°C °F	Dec int
ES11	Differenziale energy saving chiller	0.1 0	25.0 45	°C °F	Dec int
ES12	Incremento set energy saving p.d.c.	-30.0 -54	30.0 54	°C °F	Dec int
ES13	Differenziale energy saving p.d.c.	0.1 0	25.0 45	°C °F	Dec int
Pr2	Password	0	999		
Parametri Compressori					
Parametro	Descrizione	min	max	udm	Risoluzione
CO01	Tempo minimo accensione	0	250	Sec	10Sec
CO02	Tempo minimo spegnimento	0	250	Sec	10Sec
CO03	Ritardo accensione tra i due compressori / parzializzazione	1	250	Sec	
CO04	Ritardo spegnimento tra i due compressori / parzializzazione	0	250	Sec	
CO05	Ritardo all' accensione compressori da power ON	0	250	Sec	10Sec

CO06	Ritardo ON compressore dalla partenza pompa / ventilatore di mandata	1	250	Sec	
CO07	Ritardo OFF pompa / ventilatore di mandata dallo spegnimento compressore	0	250	Sec	
CO08	Rotazione compressori 0= Abilitata 1= Sequenza fissa	0	1		
CO09	Tempo di ritardo disattivazione valvola lato acqua da OFF compressore	0	250	Sec	
CO10	Polarità valvola di parzializzazione 0= Parzializzazione. ON 1= Parzializzazione. OFF	0	1		
CO11	Modo operativo pompa / ventilatore di mandata 0= Assente 1= Funzionamento continuo in uscita ON/OFF 2= Funzionamento su chiamata del compressore 3= Funzionamento continuo in uscita 4* 20mA 4= Funzionamento su chiamata del compressore 4* 20mA	0	4		
CO12	Compressore 1 0 = Abilitato 1 = OFF	0	1		
CO13	Compressore 2 / parzializzazione. 0 = Abilitato 1= OFF	0	1		
CO14	SET Contatore compressore 1	0	999	Hr	10 Hr
CO15	SET Contatore compressore 2	0	999	Hr	10 Hr
CO16	SET Contatore pompa acqua / ventilatore di mandata (unità aria/aria)	0	999	Hr	10 Hr
Unloading evaporatore					
CO17	Set point attivazione unloading evaporatore	-50.0 -58	110 230	°C °F	Dec int
CO18	Differenziale attivazione unloading evaporatore	0.1 0	25.0 45	°C °F	Dec int
CO19	Ritardo attivazione unloading evaporatore	0	250	Sec	10 Sec
CO20	Tempo massimo di permanenza in funzionamento unloading comp da alta temp. ingresso evaporatore	0	250	Sec	10 Sec
Unloading condensatore					
CO21	Set point unloading compressore pressione in funzionamento chiller	0.0 0	50.0 725	Bar Psi	Dec int
CO22	Differenziale unloading compressore pressione in funzionamento chiller	0.0 0	12.0 174	Bar Psi	Dec int
CO23	Set point unloading compressore pressione in funzionamento pompa di calore	0.0 0	50.0 725	Bar Psi	Dec int
CO24	Differenziale unloading compressore pressione in funzionamento pompa di calore	0.0 0	12.0 174	Bar Psi	Dec int
CO25	Tempo massimo di unloading condensatore	0	250	Sec	10 Sec
Pompa acqua condensatore					
CO26	Modo operativo pompa acqua condensatore 0= Assente 1= Funzionamento continuo 2= Funzionamento su chiamata del compressore	0	2		
CO27	Ritardo OFF pompa acqua condensatore dallo spegnimento compressore	0	250	Sec	
CO28	SET Conta ore pompa acqua condensatore	0	999	Hr	10 Hr
Funzione compressore in tandem					
CO29	Tempo massimo di funzionamento continuativo compressore	0	250	Min	
CO30	Tempo di ritardo avviamento compressore dalla richiesta valvola solenoide lato acqua.	0	250	sec	10 Sec
Pompa acqua evaporatore modulante					
CO31	Tempo di spunto pompa impianto alla massima velocità da richiesta termoregolazione	0	250	sec	
CO32	Minima velocità % in funzionamento con compressore attivo (Chiller)	30	100	%	
CO33	Minima velocità % in funzionamento con compressore attivo (Pompa di calore)	30	100	%	
CO34	Velocità % pompa impianto con compressore Spento	30	100	%	
CO35	Set point controllo velocità pompa in funzione della temperatura acqua uscita (PB2) in modalità chiller	-50.0 -58	110 230	°C °F	Dec int
CO36	Banda di controllo temperatura acqua mandata in chiller	0.0 0	25.0 45	°C °F	Dec int
CO37	Tempo ritardo spegnimento comp. da termoregolazione con pompa acqua < 100 % in funzionamento chiller	0	250	sec	
CO38	Set point controllo velocità pompa in funzione della temperatura acqua mandata (PB2) in modalità Pompa di calore	-50.0 -58	110 230	°C °F	Dec int
CO39	Banda di controllo temperatura acqua mandata in pdc	0.0 0	25.0 45	°C °F	Dec int
CO40	Tempo ritardo spegnimento comp. da termoregolazione con pompa acqua < 100 % in funzionamento p.d.c.	0	250	sec	
Pr2	Password	0	999		
Parametri Ventilazione					
Parametro	Descrizione	min	max	udm	Risoluzione
FA01	Uscita ventilatori 0= Assente 1= Presente	0	1		
FA02	Regolazioni ventole 0= Accese con compressore acceso 1= Regolazione ON / OFF 2= Regolatore proporzionale di velocità	0	2		
FA03	Modo funzionamento ventole 0= Dipendenti dal compressore 1= Indipendenti dal compressore	0	1		
FA04	Tempo di spunto ventole max velocità dopo ON	0	250	Sec	
FA05	Sfasamento ventole	0	20	Micro Sec	250* s
FA06	Non adoperato				
FA07	Preventilazione in cooling prima di ON compressore	0	250	Sec	
FA08	Minima velocità ventole in estate	30	100	%	

FA09	Massima velocità ventole in estate	30	100	%	
FA10	Set temperatura / pressione minima velocità ventole in estate	-50.0 -58 0.0 0	110 230 50.0 725	°C °F Bar Psi	Dec int Dec int
FA11	Set temperatura / pressione massima velocità ventole in estate	-50.0 -58 0.0 0	110 230 50.0 725	°C °F Bar Psi	Dec int Dec int
FA12	Banda proporzionale ventilatori in estate	0.0 0 0.0 0	25.0 45 50.0 725	°C °F Bar Psi	Dec int Dec int
FA13	Differenziale CUT-OFF estate	0.0 0 0.0 0	25.0 45 50.0 725	°C °F Bar Psi	Dec int Dec int
FA14	Over ride CUT-OFF estate	0.0 0 0.0 0	25.0 45 50.0 725	°C °F Bar Psi	Dec int Dec int
FA15	Tempo ritardo CUT-OFF	0	250	Sec	
FA16	Velocità night function estate	30	100	%	
FA17	Minima velocità ventole in inverno	30	100	%	
FA18	Massima velocità ventole in inverno	30	100	%	
FA19	Set temperatura / pressione minima velocità ventole in inverno	-50.0 -58 0.0 0	110 230 50.0 725	°C °F Bar Psi	Dec int Dec int
FA20	Set temperatura / pressione massima velocità ventole in inverno	-50.0 -58 0.0 0	110 230 50.0 725	°C °F Bar Psi	Dec int Dec int
FA21	Banda proporzionale ventole in inverno	0.0 0 0.0 0	25.0 45 50.0 725	°C °F Bar Psi	Dec int Dec int
FA22	Differenziale CUT-OFF inverno	0.0 0 0.0 0	25.0 45 50.0 725	°C °F Bar Psi	Dec int Dec int
FA23	Over ride CUT-OFF inverno	0.0 0 0.0 0	25.0 45 50.0 725	°C °F Bar Psi	Dec int Dec int
FA24	Velocità night function inverno	30	100	%	
Funzione Hot Start					
Parametro	Descrizione	min	max	udm	Risoluzione
FA25	Set point hot start	-50.0 -58	110 230	°C °F	Dec int
FA26	Differenziale hot start	0.1 0	25.0 45	°C °F	Dec int
Pr2	Password	0	999		
Parametri Resistenze Antigelo / Appoggio					
Parametro	Descrizione	min	max	udm	Risoluzione
Ar01	Set point minimo antigelo	-50.0 -58	Ar03 110 230	°C °F	Dec int
Ar02	Setpoint massimo antigelo	Ar03	110 230	°C °F	Dec int
Ar03	Set allarme antigelo in chiller	Ar01	Ar02	°C / °F	Dec/int
Ar04	Differenziale allarme antigelo in chiller	0 0	25.0 45	°C °F	Dec int
Ar05	Ritardo allarme antigelo	0	250	Sec	
Ar06	Numero max interventi ora antigelo	0	16		
Ar07	Ritardo allarme antigelo alla partenza in p.d.c.	0	250	Sec	
Ar08	Set point resistenze antigelo in chiller	-50.0 -58	110 230	°C °F	Dec int
Ar09	Set point resistenze antigelo in p.d.c.	-50.0 -58	110 230	°C °F	Dec int
Ar10	Set point resistenze antigelo esterne (unità acqua/acqua)	-50.0 -58	110 230	°C °F	Dec int
Ar11	Differenziale resistenze antigelo in chiller	0.1 0	25.0 45	°C °F	Dec int
Ar12	Differenziale resistenze antigelo in p.d.c.	0.1 0	25.0 45	°C °F	Dec int
Ar13	Attivazione resistenze antigelo 0= Attivazione con termoregolatore 1= Attivazione con termoregolatore e in sbrinamento	0	1		
Ar14	Regolazione resistenze antigelo in chiller 0= OFF in chiller 1= ON in chiller	0	1		
Ar15	Regolazione resistenze antigelo in p.d.c. 0= OFF in p.d.c. 1= ON in p.d.c.	0	1		
Ar16	Termoregolazione resistenze antigelo in chiller 0= Regola su PB1 1= Regola su PB2 2= Regola su PB3 3= Regola su PB4	0	3		
Ar17	Termoregolazione resistenze antigelo in p.d.c. 0= Regola su PB1 1= Regola su PB2 2= Regola su PB3 3= Regola su PB4	0	3		
Funzionamento pompa acqua evaporatore					

Ar18	Regolazione pompa acqua evaporatore / resistenze antigelo in OFF-stand-by 0= Disattivata 1= Attivata 2= Regolazione pompa acqua / resistenze antigelo su sonda PB4 configurata come sonda ambiente 3 = Regolazione pompa acqua / resistenze antigelo su sonda PB4 configurata come sonda ambiente con set separati	0	3		
Ar19	Attivazione pompa acqua / resistenze antigelo in caso di guasto sonda 0= Spente con guasto sonda 1= Accese con guasto sonda	0	1		
Funzione Boiler					
Parametro	Descrizione	min	max	udm	Risoluzione
Ar20	Funzione boiler 0= Controllo in integrazione 1= Controllo in riscaldamento	0	1		
Ar21	Set point aria esterna attivazione resistenze boiler	-50.0 -58	110 230	°C °F	Dec int
Ar22	Differenziale resistenze boiler	0.1 0	25.0 45	°C °F	Dec int
Ar23	Tempo ritardo attivazione funzione boiler	0	250	Min	
Ar24	Tempo ritardo attivazione resistenza n° 2 boiler	0	250	Min	
Ar25	Set point aria esterna disattivazione compressori	-50.0 -58	110 230	°C °F	Dec int
Ar26	Differenziale aria esterna attivazione compressori	0.1 0	25.0 45	°C °F	Dec int
Allarme antigelo in pompa di calore					
Ar27	Set allarme antigelo in funzionamento p.d.c.	Ar01	Ar02	°C / °F	Dec/int
Ar28	Differenziale allarme antigelo in p.d.c.	0 0	25.0 45	°C °F	Dec int
Funzionamento pompa acqua evaporatore / condensatore su sonda ambiente					
Ar29	Set attivazione pompa acqua evaporatore / condensatore su sonda ambiente	-50.0 -58	110 230	°C °F	Dec int
Ar30	Differenziale attivazione pompa acqua evaporatore / condensatore su sonda ambiente	0.1 0	25.0 45	°C °F	Dec int
Funzionamento pompa acqua condensatore					
Ar31	Regolazione pompa acqua condensatore/ resistenze antigelo in OFF-stand-by 0= Disattivata 1= Attivata 2= Regolazione pompa acqua / resistenze antigelo su sonda PB4 configurata come sonda ambiente 3 = Regolazione pompa acqua / resistenze antigelo su sonda PB4 configurata come sonda ambiente con set separati.	0	3		
Ar32	Attivazione pompa acqua condensatore in caso di guasto sonda 0= Spente con guasto sonda 1= Accese con guasto sonda	0	1		
Pr2	Password	0	999		
Parametri Sbrinamento					
Parametro	Descrizione	min	max	udm	Risoluzione
dF01	Esecuzione sbrinamento 0= No 1= Si	0	1		
dF02	Modalità di sbrinamento 0= Temperatura / pressione 1= Tempo 2= Contatto esterno	0	2		
dF03	Temperatura pressione inizio sbrinamento	-50.0 -58 0.0 0	110 230 50.0 725	°C °F Bar Psi	Dec int Dec int
dF04	Temperatura pressione fine sbrinamento	-50.0 -58 0.0 0	110 230 50.0 725	°C °F Bar Psi	Dec int Dec int
dF05	Tempo minimo di attesa prima di uno sbrinamento forzato	0	250	Sec	
dF06	Durata minima sbrinamento	0	250	Sec	
dF07	Durata massima sbrinamento	0	250	min	
dF08	Tempo di attesa in OFF compressore prima dello sbrinamento	0	250	Sec	
dF09	Tempo di attesa in OFF compressore dopo lo sbrinamento	0	250	Sec	
dF10	Tempo di attesa minimo tra 2 sbrinamenti successivi	1	99	MIN	
dF11	Set temperatura inizio ciclo sbrinamento combinato dopo conteggio par. DF10	-50.0 -58	110 230	°C °F	Dec int
dF12	Set temperatura fine ciclo di sbrinamento combinato	-50.0 -58	110 230	°C °F	Dec int
dF13	Forzatura in ON secondo compressore in sbrinamento 0= Disabilitata 1= Abilitata	0	1		
dF14	Abilitazione ON ventilazione durante lo sbrinamento / gocciolamento 0= Disabilitata 1= Abilitata solo sbrinamento 2= Abilitata sbrinamento_gocciolamento (dF09)	0	2		
dF15	Set pressione / temperatura forzatura regolazione ventilazione di condensazione in sbrinamento	-50.0 -58 0.0 0	110 230 50.0 725	°C °F Bar Psi	Dec int Dec int
dF16	Allarme di minima in sbrinamento 0= Non abilitato 1= Abilitato	0	1		
dF17	Ritardo allarme di minima all'inversione della valvola 4 vie	0	250	Sec	

dF18	Valvola 4 vie di inversione ciclo 0= ON in cooling 1= ON in heating	0	1		
dF19	Set temperatura / pressione forzatura ciclo di sbrinamento	-50.0 -58 0.0 0	110 230 50.0 725	°C °F bar psi	Dec int Dec int
dF20	Differenziale forzatura ciclo di sbrinamento	0.0 0 0.0 0	25.0 45 50.0 725	°C °F Bar psi	Dec Int Dec Int
dF21	Blocco ventilatori in sbrinamento	0	1		
Pr2	Password	0	999		
Parametri Allarmi					
Parametro	Descrizione	min	max	udm	Risoluzione
AL01	Ritardo pressostato bassa pressione	0	250	Sec	
AL02	Numero massimo interventi ora bassa pressione	0	16		
AL03	Allarme bassa pressione con compressore spento 0= Non attivo a compressore spento 1= Attivo a compressore spento	0	1		
AL04	Ritardo allarme flussostato / termica vent. di mandata (unità aria/aria) da attivazione pompa / ventilatore	0	250	Sec	
AL05	Tempo massimo permanenza allarme flussostato prima di trasformarsi in manuale e bloccare, se in moto, la pompa dell'acqua	0	250	Sec	
AL06	Durata ingresso flussostato / termica vent. di mandata attivo	0	250	Sec	
AL07	Durata ingresso flussostato / termica vent. di mandata non attivo	0	250	Sec	
AL08	Ritardo allarme termica compressore 1-2 alla partenza	0	250	Sec	
AL09	Numero massimo interventi ora termica compressori 1-2	0	16		
AL10	Numero massimo di interventi ora allarme alta temperatura / pressione di condensazione	0	16		
AL11	Set point allarme alta temperatura / pressione di condensazione	-50.0 -58 0.0 0	110 230 50.0 725	°C °F Bar Psi	Dec int Dec int
AL12	Differenziale alta temperatura / pressione	0 0 0 0	25.0 45 50.0 725	°C °F Bar Psi	Dec int Dec int
AL13	Ritardo allarme bassa pressione ingresso analogico	0	250	Sec	
AL14	Set point allarme bassa pressione ingresso analogico	-50.0 -58 0.0 0	110 230 50.0 725	°C °F Bar Psi	Dec int Dec int

AL15	Differenziale bassa temperatura / pressione	0 0 0 0	25.0 45 50.0 725	°C °F Bar Psi	Dec int Dec int
AL16	Numero massimo interventi ora allarme bassa pressione ingresso analogico	0	16		
AL17	Abilita uscita buzzer e relè allarme in OFF o stand-by 0= Uscita buzzer e relè allarme abilitata 1= Uscita buzzer e relè allarme non abilitata	0	1		
AL18	Polarità relè allarme/uscita open collector 0= Uscita senza tensione in condizioni normali, con tensione in presenza di allarme 1= Uscita con tensione in condizioni normali, senza tensione in presenza di allarme	0	1		
AL19	Sonda per allarme antigelo: 0= Legato ai parametri Ar16 in chiller - Ar17 in p.d.c. 1= Su sonda Pb1 2= Su sonda Pb2 3= Su sonda Pb3 4= Su sonda Pb4	0	4		
AL20	Numero massimo di interventi ora allarme generico blocco unità	0	16		
AL21	Tempo di ritardo allarme generico blocco unità con ingresso digitale attivo	0	250	Sec	
AL22	Tempo di ritardo allarme generico blocco unità con ingresso digitale non attivo	0	250	10 sec	10 sec
AL23	Funzionamento allarme generico 0 = solo segnalazione non dipende da AL20 (relè allarme e buzzer attivati) sempre riarmo automatico 1= l'allarme blocca l'unità il reset dell'allarme dipende dal valore del parametro AL20	0	1		
AL24	Set point allarme alta temperatura acqua ingresso impianto	-50.0 -58	110 230	°C °F	Dec int
AL25	Differenziale allarme alta temperatura acqua in ingresso	0.1 0	25.0 45	°C °F	Dec int
AL26	Ritardo allarme alta temperatura acqua in ingresso	0	250	10 sec	10 sec
AL27	Numero massimo di interventi ora allarme alta temperatura acqua ingresso impianto	0	16		
AL28	Ritardo allarme flussostato lato caldo da attivazione / spegnimento pompa acqua	0	250	Sec	
AL29	Tempo massimo permanenza allarme flussostato lato caldo prima di trasformarsi in manuale e bloccare, se in moto, la pompa dell'acqua	0	250	Sec	
AL30	Durata ingresso flussostato lato caldo attivo (pompa non funzionante)	0	250	Sec	
AL31	Durata ingresso flussostato lato caldo non attivo (pompa funzionante)	0	250	Sec	

AL32	Funzionamento flussostato lato caldo 0= disabilitato 1= abilitato solo chiller 2= abilitato solo p.d.c. 3= abilitato chiller e p.d.c.	0	3		
Pr2	Password	0	999		

6.3 SCHEMA ELETTRICO CENTRALINA DIGITALE

MF ID1, MF ID2, MF ID5 = ingressi digitali multifunzione
HP ID3 = ingresso digitale alta pressione
LP ID4 = ingresso digitale bassa pressione
MF RL2, MF RL3, MF RL4, MF RL5 = relè multifunzione
Trigger signal out TK = uscita per connessione a modulo esterno per il controllo del ventilatore di condensazione (a taglio di fase)
Pb1, Pb2, Pb3, Pb4 = ingressi analogici NTC
ingressi digitali Pb3 = traduttore di pressione raziometrico 0.5 Vcc
MF o.c. out = uscita open collector configurabile per il collegamento a relè esterno

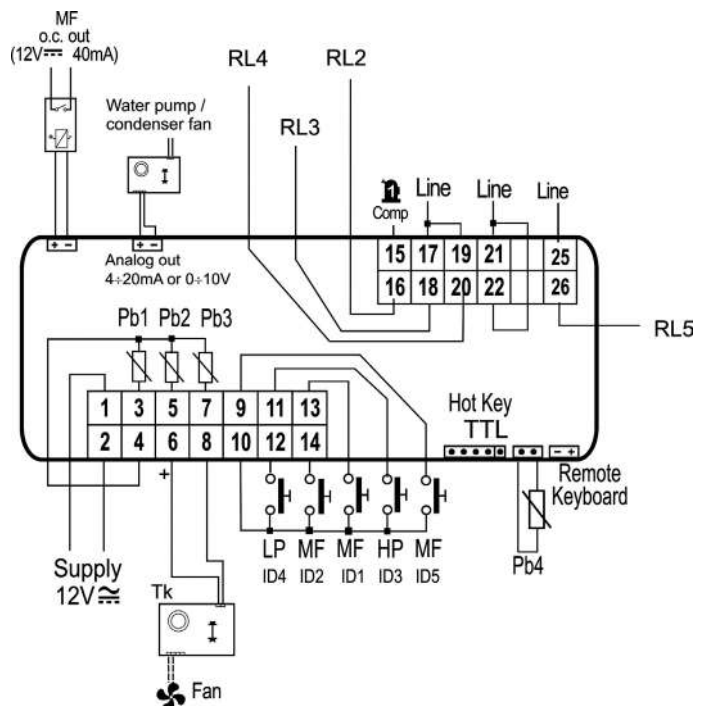

7 - SEZIONE C

SCHEMI ELETTRICI HUB RADIATOR BLACK

7.1 LEGENDA SCHEMI ELETTRICI HUB RADIATOR BLACK

LEGENDA

M1	morsettiera Booster 1
M2	morsettiera Booster 2
Pb1	sonda acqua tecnica
Pb3	sonda batteria Booster
Stc	sonda termica compressore
Tr	trasformatore 230V - 12V
R1	relè gestione priorità sanitario
RD	relè deviatrice
RP	relè pompa impianto
RT	relè montaggio tensione (3)
RR	relè resistenza elettrica
RB	relè compressore Booster 3.0
TA	termostato ambiente
R	resistenza elettrica 2000W (4)
CD	controllore digitale DIXELL
VD	valvola deviatrice (2)
P	pompa impianto
Cr	comando remoto (1)
TM	termostato di minima
MT	magnetotermico differenziale (5)
IR	interruttore resistenza elettrica
DR	deviatore resistenza elettrica
ICS	interruttore centralina solare
IPI	interruttore pompa impianto



N.B. Prima di effettuare le connessioni elettriche assicurarsi di aver dimensionato correttamente la sezione dei cavi di alimentazione sulla base dell'effettiva distanza dal contatore. Prevedere sempre un'apposita protezione magnetotermica

⁽⁵⁾ magnetotermico differenziale **MT**

N.B. Non fornito di serie, da calcolare a cura di un progettista elettrico.



RT (3)

Impostazione relè Monitoraggio tensione

<input checked="" type="checkbox"/>	Umax 253 V
<input checked="" type="checkbox"/>	T 8 s
<input checked="" type="checkbox"/>	Umin %80

OK

U>Umax

U<Umin

QUADRO ELETTRICO SUPER HUB RADIATOR



7.2 Schema elettrico HUB RADIATOR BLACK 3.0 con resistenza di supporto + kit pompa di circolazione + comando remoto

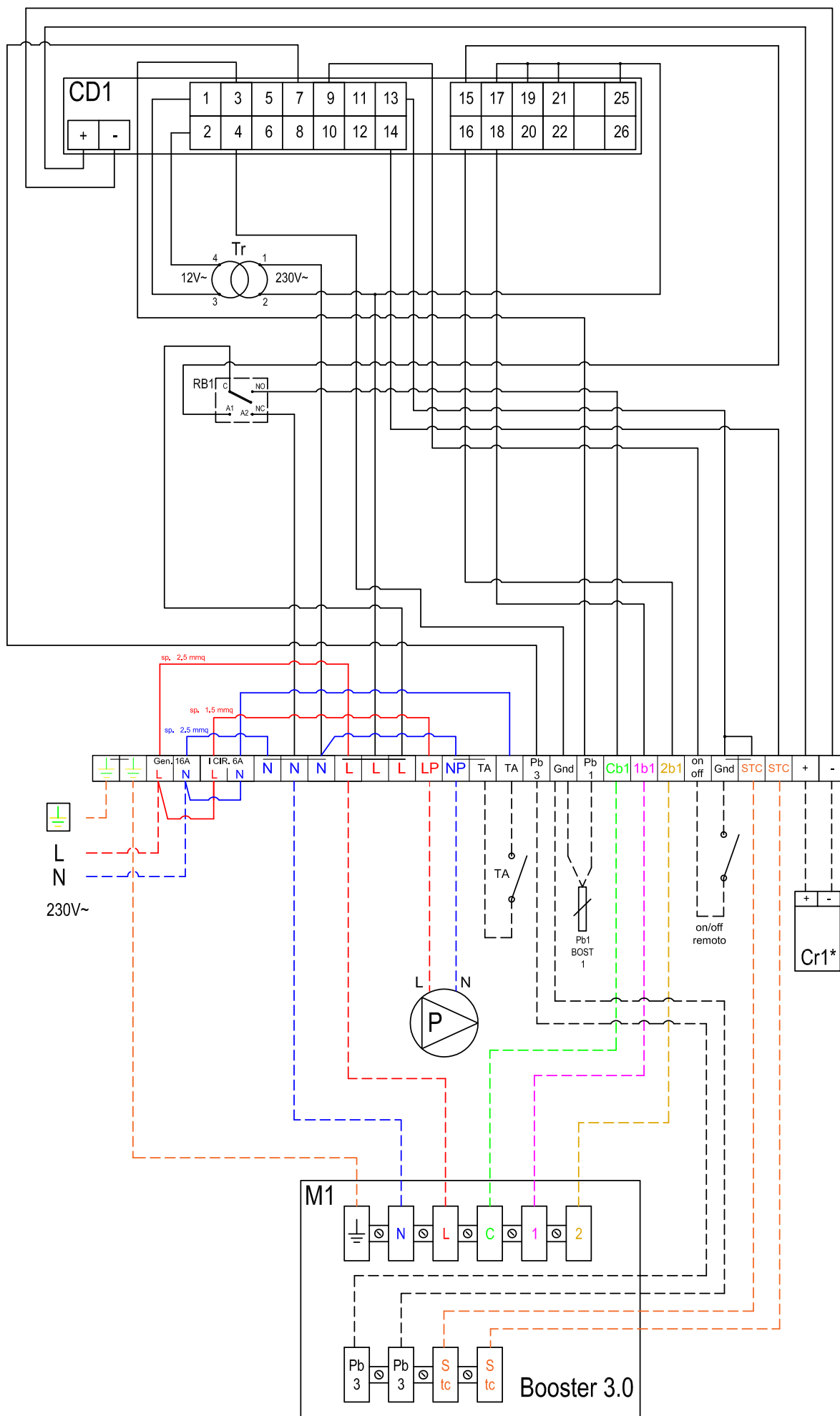

7.3 Schema elettrico HUB RADIATOR BLACK 7.8 con resistenza di supporto + kit pompa di circolazione + comando remoto

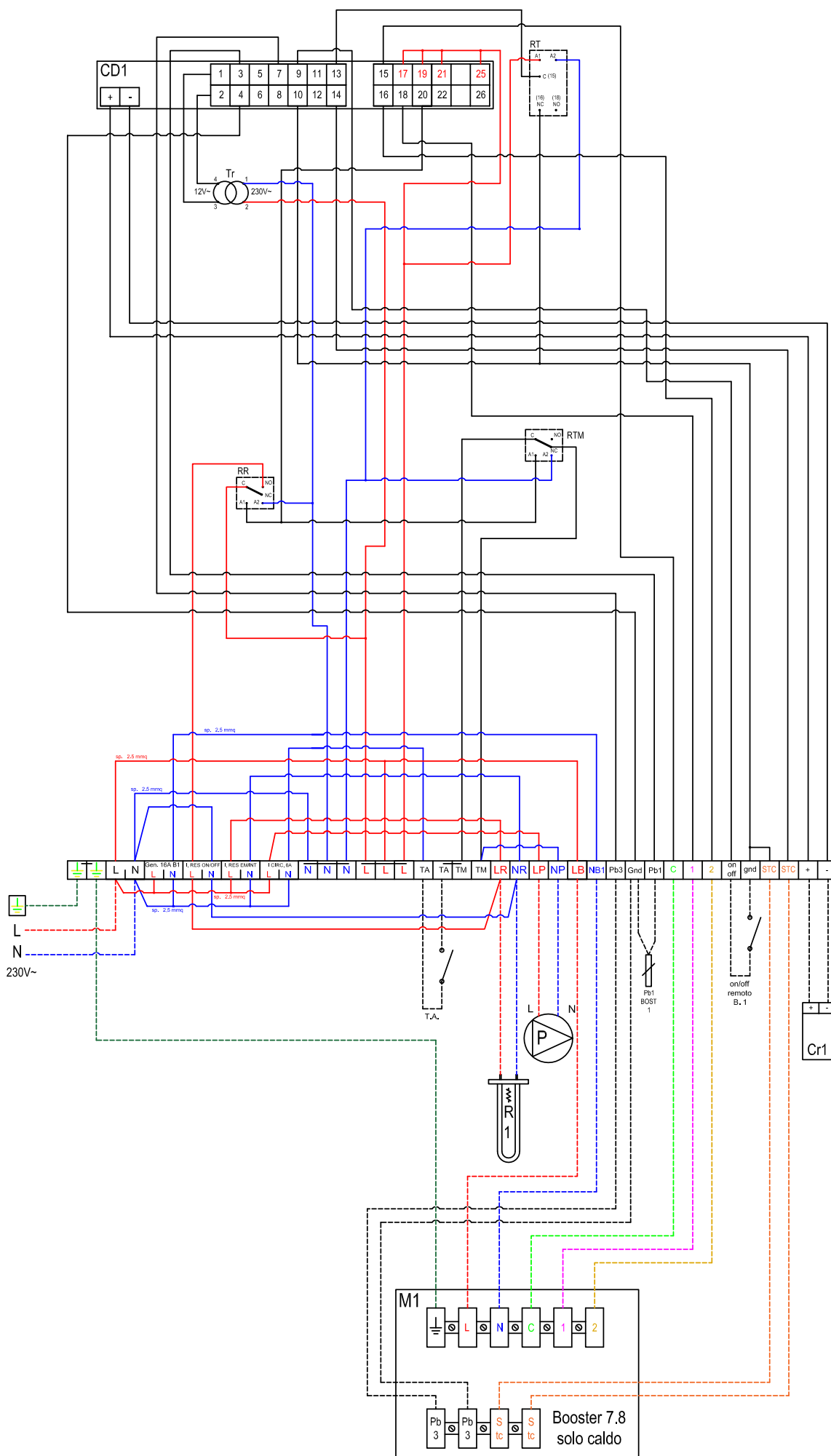

7.4 Schema elettrico HUB RADIATOR BLACK 7.8 + 3.0 con resistenza di supporto + kit pompa di circolazione + comando remoto

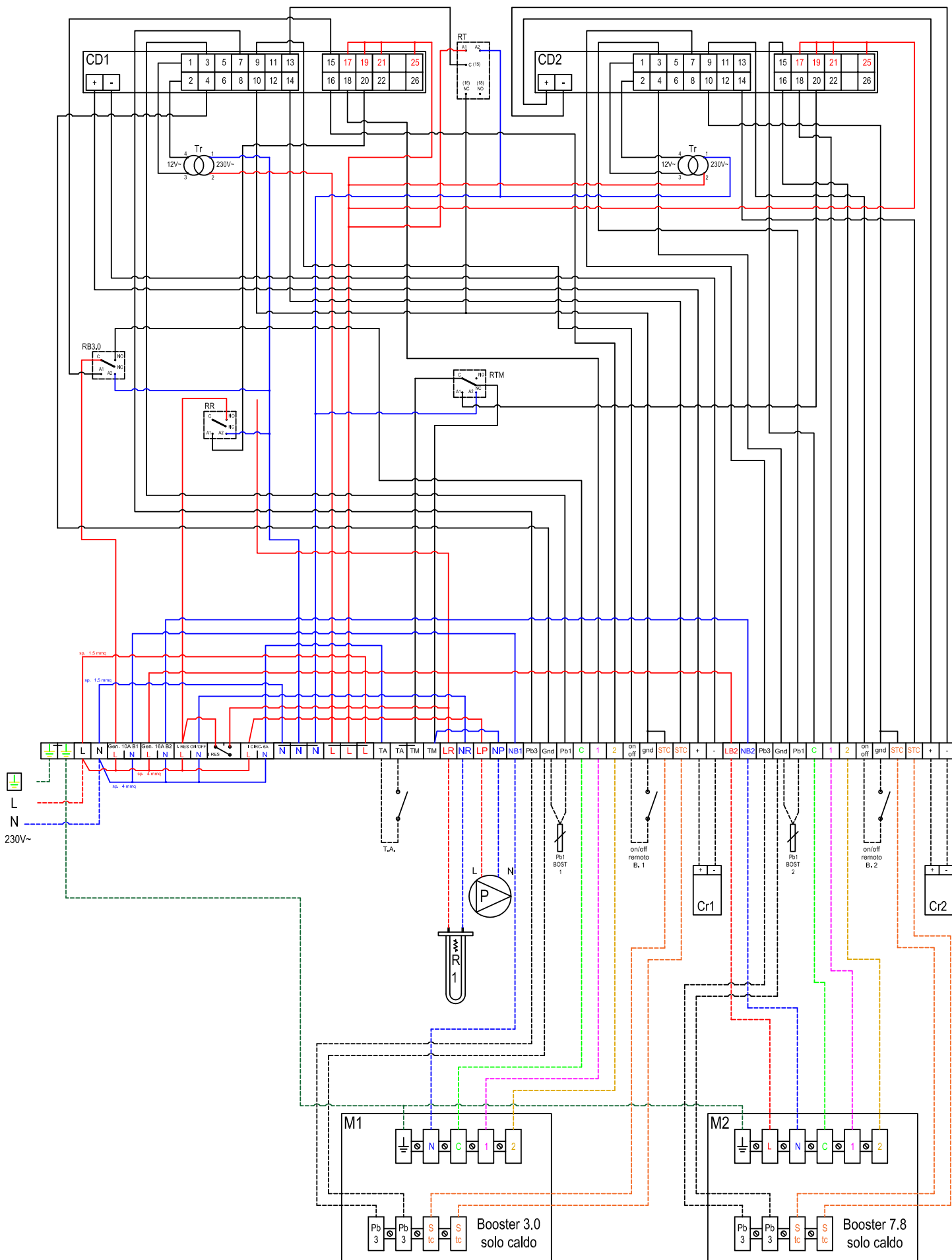

7.5 Schema elettrico HUB RADIATOR BLACK 7.8 + 7.8 + kit pompa di circolazione + resistenza elettrica

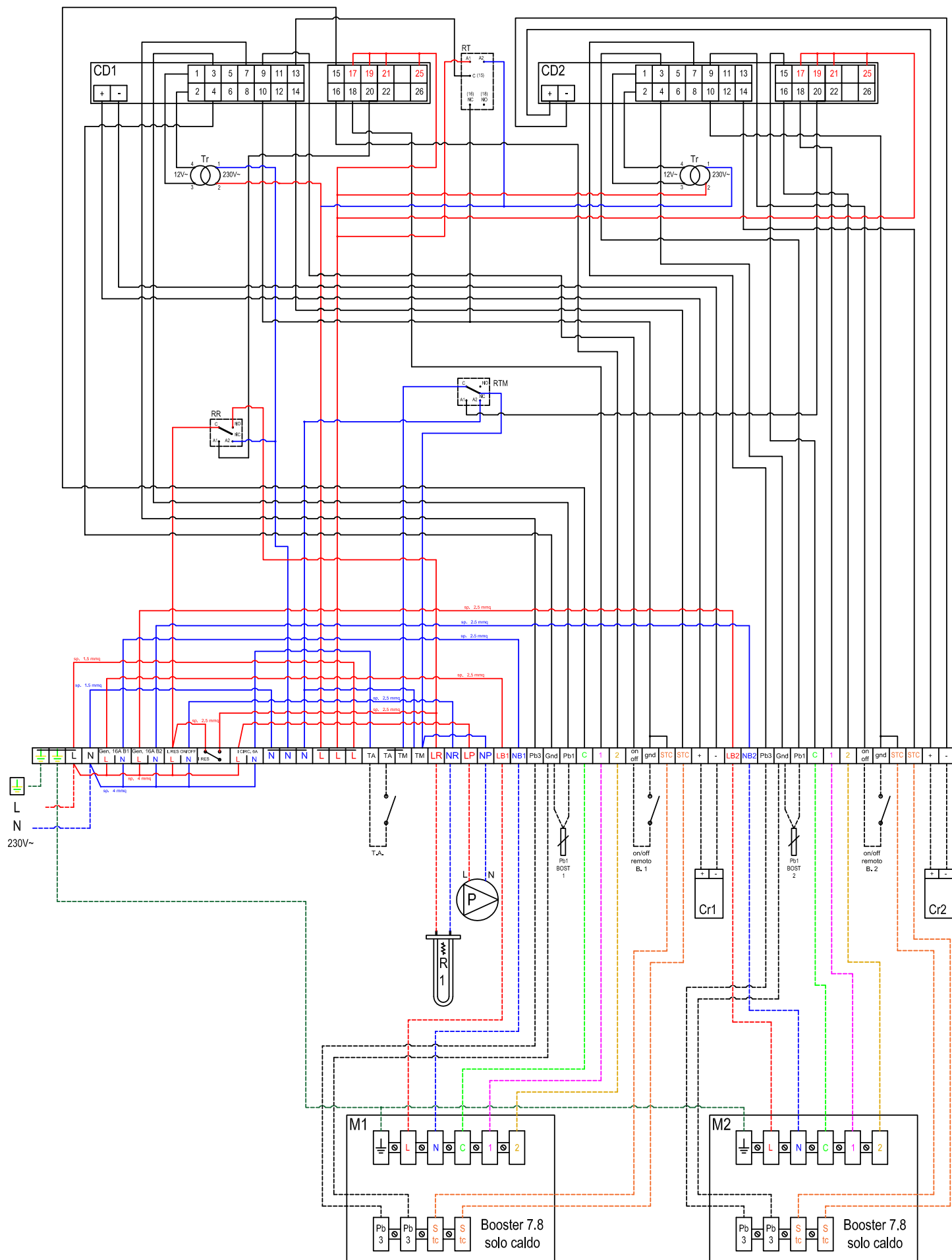

7.6 Schema elettrico HUB RADIATOR BLACK 7.8 + 7.8 + 7.8 trifase + kit pompa di circolazione + resistenza elettrica

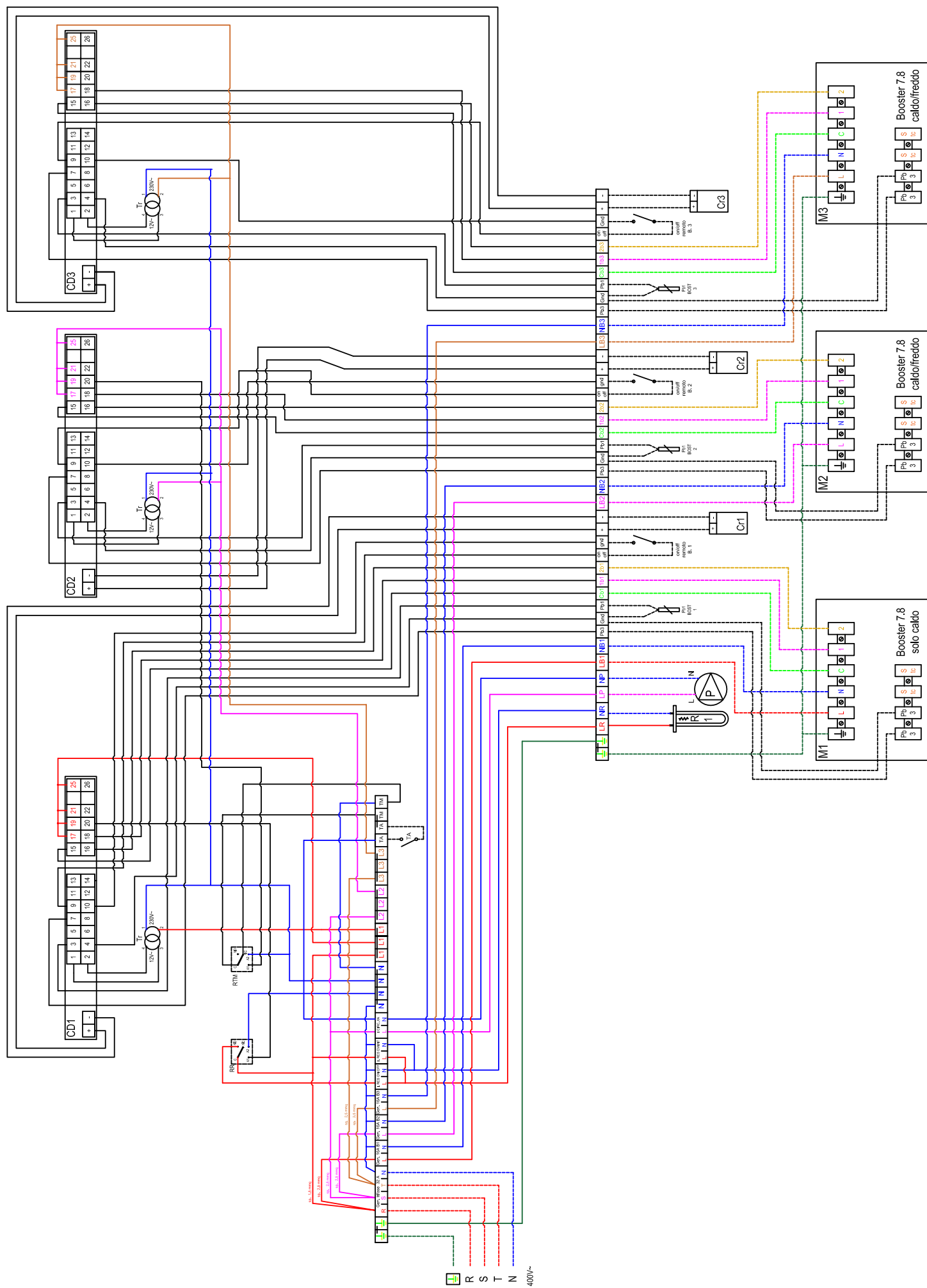

8. CIRCOLATORE HUB RADIATOR BLACK (OPTIONAL)



il circolatore elettronico radiante (opzionale) HUB RADIATOR BLACK può alimentare:

- l'impianto di riscaldamento radiante a pavimento;
- l'impianto di riscaldamento radiante a parete;
- l'impianto di radiatori;
- l'impianto di ventilconvettori solo riscaldamento.

In alcuni casi HUB RADIATOR BLACK può essere collegato contemporaneamente a due o più tipologie di impianti.

Nel caso di impianto radiante a pavimento il circolatore sarà comandato dal termostato ambiente e la temperatura di mandata dell'acqua viene regolata da una valvola a tre vie miscelatrice a punto fisso e il valore può essere impostato per adeguarlo al valore di progetto dell'impianto.

Questa valvola deve essere acquistata a parte come accessorio.

Sulla tubazione di mandata si dovrà installare un termostato di sicurezza che blocca il funzionamento della pompa, se la temperatura di mandata, per qualche ragione, supera il valore di soglia, in modo da evitare il surriscaldamento del pavimento e l'eccessiva dilatazione dello stesso.

Le caratteristiche del circolatore (vedi pag. 11-12-13) vengono riportate le prevalenze utile all'impianto in funzione della portata d'acqua e della potenza termica dell'impianto di riscaldamento.

Si considera normalmente una portata d'acqua tale da ottenere in condizioni nominali un delta di temperatura tra mandata e ritorno di 10 °C.

9. RESISTENZA ELETTRICA HUB RADIATOR BLACK (OPTIONAL)



Tutti i prodotti della serie HUB RADIATOR BLACK possono alloggiare una resistenza elettrica da 1500W, 2000 W e 3000 W monofase.

Tale resistenza può essere utilizzata sia in sostituzione della pompa di calore che ad integrazione della stessa.

la tipologia di funzionamento può essere selezionata utilizzando i tasti presenti sulla placca comandi del mobile di copertura esterno (vedi fig 9).

A) Funzionamento solo pompa di calore

Posizionando l'interruttore on/off res. elettr. su "OFF", la resistenza elettrica non entrerà mai in funzione.

B) Funzionamento pompa di calore e resistenza

Per utilizzare la resistenza ad integrazione basta posizionare l'interruttore EMERG./INTEGR. su **INTEGR.** e l'interruttore ON/OFF res. su **ON**, la resistenza sarà gestita a chiamata dalla centralina DIXELL in base ai parametri impostati di fabbrica.

C) Funzionamento solo resistenza

Posizionare l'interruttore EMERG./INTEGR. su **EMERG.** e l'interruttore ON/OFF su **ON**, la resistenza lavorerà in sostituzione della pompa di calore.

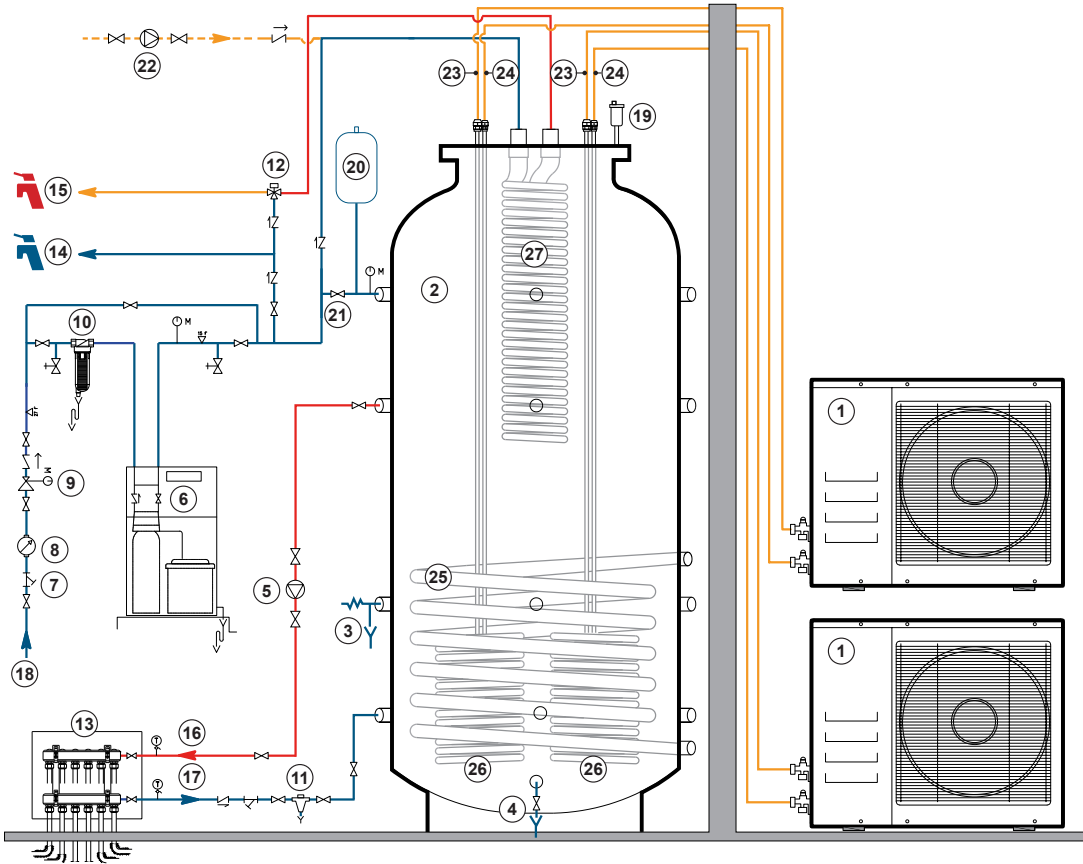

Fig. 9

10 - SEZIONE D

SCHEMI IDRAULICI HUB RADIATOR BLACK

10.1 HUB RADIATOR BLACK con accumulo di acqua tecnica da 800 litri mod. HR BLACK 2S alimentato da 2 Booster esterni HR 7.8 e da un termocamino idro a vaso aperto e predisposizione solare termico



- 1 Moto-evaporante esterna Booster HR 7.8 solo caldo
- 2 Unità di accumulo tecnico da 800 l HR BLACK 2S
- 3 Valvola di sicurezza
- 4 Rubinetto di svuotamento
- 5 Circolatore elettronico inverter impianto
- 6 Addolcitore
- 7 Filtro ad "Y"
- 8 Contatore acquedotto
- 9 Riduttore di pressione
- 10 Filtro dissabbiatore
- 11 Defangatore magnetico
- 12 Pompa di ricircolo ACS
- 13 Collettore impianto
- 14 Mandata acqua fredda
- 15 Mandata ACS
- 16 Mandata impianto
- 17 Ritorno impianto
- 18 Ingresso rete idrica
- 19 Valvola jolly di sfioro aria
- 20 Vaso di espansione impianto
- 21 Rubinetto di reintegro impianto
- 22 Pompa di ricircolo ACS
- 23 Linea frigorifera R410A da 1/4" (liquido)
- 24 Linea frigorifera R410A da 5/8" (gas)
- 25 Scambiatore fisso inferiore per predisposizione solare termico
- 26 Scambiatore brevettato ad immersione Booster esterno
- 27 Scambiatore in rame alettato per produzione ACS senza legionella
- 28 Numero 3 collettori solari SKY
- 29 Circolatore solare termico
- 30 Piscina esterna
- 31 Gruppo di circolazione per il sistema di filtraggio della piscina
- 32 Sistema di filtraggio piscina
- 33 Scambiatore di calore a fascio tubiero in acciaio inox acqua tecnica/acqua clorata
- 34 Unità di accumulo tecnico da 500 l HR BLACK 2S
- 35 Circolatore elettronico inverter scambiatore piscina
- 36 Valvola di sicurezza solare
- 37 Vaso di espansione solare

10.2 HUB RADIATOR BLACK con accumulo di acqua tecnica da 500 litri alimentato da 2 Booster esterni HR 7.8 e da 3 collettori solari termici a lastra piana SKY per produzione di ACS, riscaldamento ambiente tramite terminali idronici e riscaldamento piscina esterna

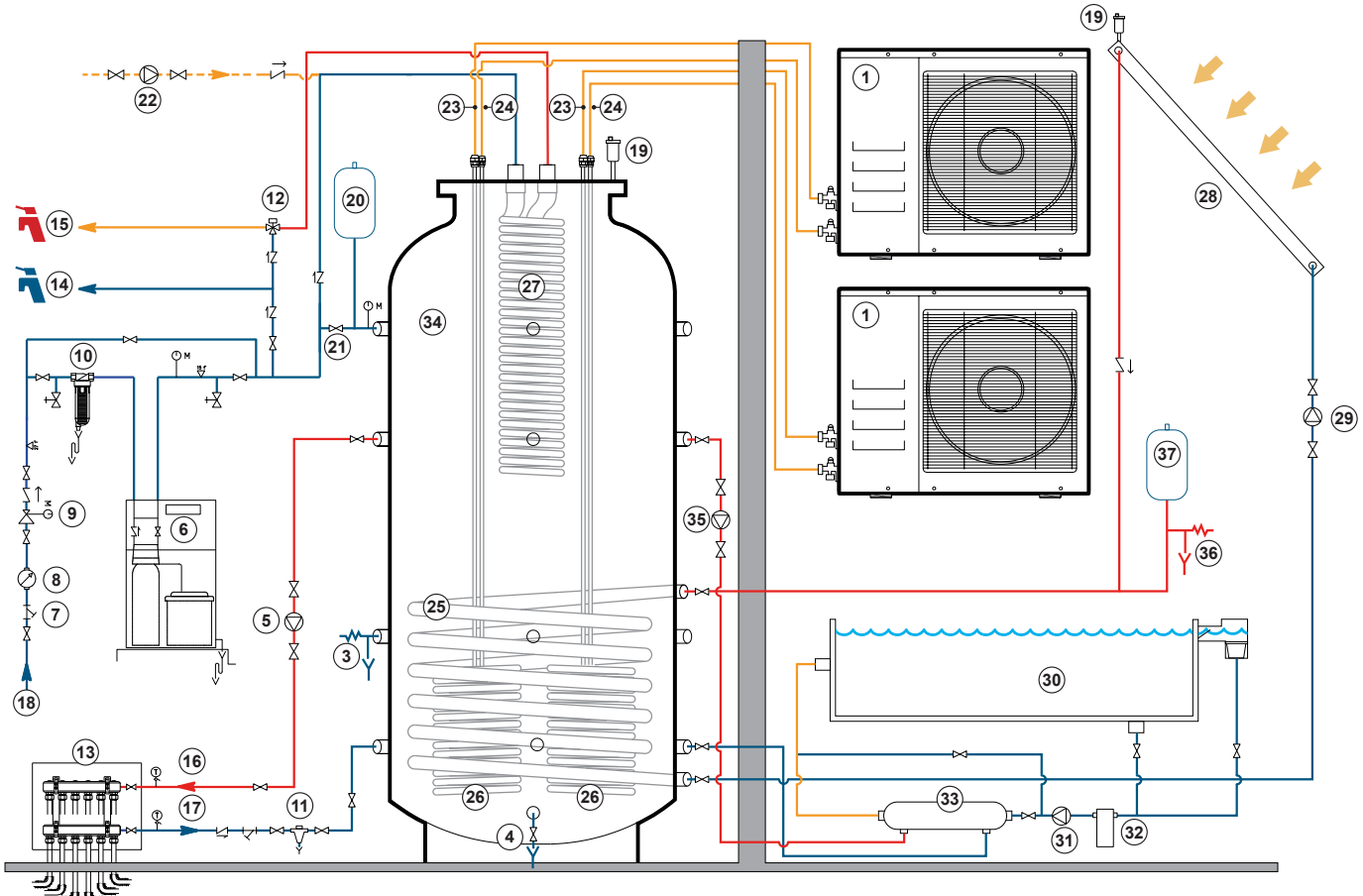

10.3 HUB RADIATOR BLACK con accumulo di acqua tecnica da 300 litri alimentato da 1 Booster esterno HR 9.0 INVETER per produzione di ACS e riscaldamento ambiente tramite terminali idronici

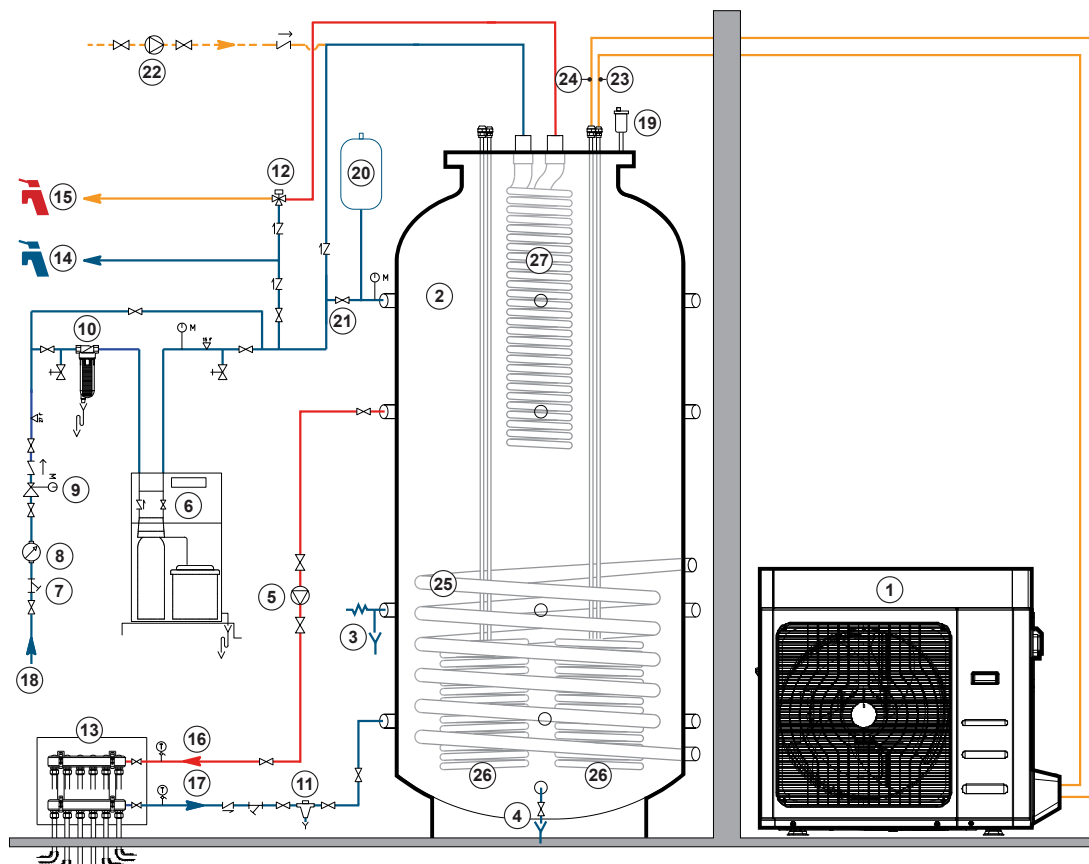

- 1 Moto-evaporante esterna Booster HR 9.0 INV. solo caldo
- 2 Unità di accumulo tecnico da 300 l HR BLACK 2S
- 3 Valvola di sicurezza
- 4 Rubinetto di svuotamento
- 5 Circolatore elettronico inverter impianto
- 6 Addolcitore
- 7 Filtro ad "Y"
- 8 Contatore acquedotto
- 9 Riduttore di pressione
- 10 Filtro dissabbiatore
- 11 Defangatore magnetico
- 12 Valvola miscelatrice ACS
- 13 Collettore impianto
- 14 Mandata acqua fredda
- 15 Mandata ACS
- 16 Mandata impianto
- 17 Ritorno impianto
- 18 Ingresso rete idrica
- 19 Valvola jolly di sfioro aria
- 20 Vaso di espansione impianto
- 21 Rubinetto di reintegro impianto
- 22 Pompa di ricircolo ACS
- 23 Linea frigorifera R410A da 3/8" (liquido)
- 24 Linea frigorifera R410A da 5/8" (gas)
- 25 Scambiatore fisso inferiore per predisposizione solare termico
- 26 Scambiatore brevettato ad immersione Booster esterno
- 27 Scambiatore in rame alettato per produzione ACS senza legionella
- 28 Numero 3 collettori solari SKY
- 29 Circolatore solare termico
- 30 Piscina esterna
- 31 Gruppo di circolazione per il sistema di filtraggio della piscina
- 32 Sistema di filtraggio piscina
- 33 Scambiatore di calore a fascio tubiero in acciaio inox acqua tecnica/acqua clorata
- 34 Unità di accumulo tecnico da 500 l HR BLACK 2S
- 35 Circolatore elettronico inverter scambiatore piscina
- 36 Valvola di sicurezza solare
- 37 Vaso di espansione solare

11. AVVERTENZE

11.1 QUALIFICAZIONE DELL'INSTALLATORE

ATTENZIONE! È previsto dalla legislazione vigente in materia (legge 5 marzo 1990 n. 46 e relativo Regolamento di attuazione) che l'installazione venga effettuata da una Ditta abilitata in grado di assicurare, oltre che la corretta realizzazione dell'impianto, anche le necessarie verifiche prima della messa in funzione.

11.2 INFORMAZIONI PRELIMINARI

Prima di iniziare l'installazione è necessario assicurarsi che siano state espletate le fasi progettuali e di ottenimento delle autorizzazioni eventualmente necessarie (per es.: enti locali - Comune, ecc.), oltre alle opportune verifiche tecniche (per es.: valutazione d'impatto acustico).

Si raccomanda allo scopo di affidarsi ad un termotecnico qualificato che garantisca il corretto svolgimento delle suddette fasi, siano esse facoltative od obbligatorie.

11.3 TRASPORTO E MANIPOLAZIONE

L'apparecchio viene spedito su pallet in legno, con protezioni in cartone e materiale plastico. L'apparecchio può essere movimentato da parte di personale idoneamente equipaggiato e con attrezzature adeguate al peso del prodotto, quali carrello elevatore o transpallet, avendo cura di distribuire sugli appoggi il peso, che risulta sbilanciato verso il compressore (lato attacchi idrici). L'eventuale sollevamento tramite cinghie o funi potrà essere effettuato, vincolando le funi a due tubi metallici robusti inseriti nelle traverse presenti sotto la base della macchina.

Assicurare il blocco delle funi nei punti di ancoraggio ai tubi tramite idonei fermi o copiglie di sicurezza; proteggere tramite cartone o altro materiale adeguato i punti di contatto tra le funi e l'apparecchio.

All'atto della consegna, controllare che durante il trasporto non si siano verificati danneggiamenti visibili sull'imballaggio e/o sull'apparecchio. In caso di constatazione di danni, esporre immediatamente formale reclamo allo spedizioniere. Non installare apparecchi danneggiati nel trasporto.

È vietato disperdere nell'ambiente le parti dell'imballo, o lasciarle alla portata dei bambini in quanto, potenziale fonte di pericolo.

11.4 UTILIZZO DELLE ISTRUZIONI

Il presente manuale costituisce parte integrante del prodotto e deve essere consegnato al proprietario dell'apparecchio, affinché lo conservi accuratamente per qualsiasi utilizzo futuro o per consultazione.

ATTENZIONE! Quando si esegue l'installazione o si interviene sull'apparecchio osservare tutte le istruzioni riportate in questo manuale e quant'altro applicabile al prodotto, secondo le norme di sicurezza nazionali. Le modifiche dei collegamenti di ogni genere e/o il mancato rispetto delle presenti istruzioni provocano l'immediata decadenza della garanzia e della responsabilità del produttore.

11.5 VERIFICHE GENERALI IMPIANTO

ATTENZIONE! Prima di riempire l'impianto occorre assicurarsi che le tubazioni non contengano materiale estraneo, come sabbia, scorie, scaglie di ruggine e quant'altro, possa danneggiare lo scambiatore. È buona norma effettuare il lavaggio dell'impianto, by-passando l'unità, prima di effettuare il riempimento dello stesso.

Effettuare il caricamento dell'impianto, avendo cura di verificare l'apertura delle valvole d'intercettazione e la chiusura del rubinetto di scarico impianto.

ATTENZIONE!

- **Connettere prima l'unità interna e successivamente l'unità esterna, fissando saldamente le tubazioni.**
- **Fare attenzione che lo scarico non sia allentato.**
- **Assicurarsi che le condutture ausiliarie siano state isolate.**
- **Assicurarsi che lo scarico defluisca correttamente. Fissare lo scarico alle altre tubazioni.**
- **Evitare che i cavi di alimentazione vengano a contatto con le tubazioni.**
- **Installare nell'impianto delle valvole motorizzate di zona per evitare che l'acqua contenuta nell'accumulo non circoli liberamente quando non è necessario, ovvero quando non c'è il consenso dalla termoregolazione.**

12. AVVIAMENTO

12.1 VERIFICHE DI PRIMO AVVIAMENTO

Prima di procedere con la messa in funzione dell'apparecchio occorre accertarsi che:

- le condizioni di sicurezza e tutte le prescrizioni riportate nel presente manuale siano state rispettate;
- il fissaggio al piano d'appoggio sia stabile e le zone di rispetto siano libere da qualsiasi ostacolo o materiale che impediscano l'agevole accessibilità all'apparecchio;
- i collegamenti idraulici ed elettrici, con particolare attenzione alla messa a terra, siano stati eseguiti correttamente;
- i dispositivi di intercettazione, carico, scarico e sfiato dell'impianto si trovino nelle corrette condizioni operative e siano stati adeguatamente controllati.

ATTENZIONE! L'avviamento dell'apparecchio, in condizioni di mancato rispetto delle prescrizioni del presente manuale e/o delle norme vigenti in materia di sicurezza ed impiantistica, comporta la decadenza delle condizioni di garanzia.

12.2 MESSA IN FUNZIONE

L'avviamento dell'apparecchio e la selezione del modo di funzionamento possono essere eseguiti agendo direttamente nella tastiera del microprocessore con il tasto "SOLE".

Tenere premuto per almeno 2/3 secondi, al rilascio il LED con l'indicazione del sole inizierà a lampeggiare (conteggio compressore).

Dopo qualche minuto il LED diventerà fisso, e la macchina entrerà in funzione, riscaldando l'acqua tecnica dell'unità interna fino alla temperatura di SET-POINT. A questo punto la macchina entra a regime ed effettuerà tutti i cicli di accensione e spegnimento in maniera automatica ed autonoma.

Dopo aver avviato l'apparecchio verificare il corretto funzionamento dell'impianto, con particolare attenzione a quanto segue:

- la pompa dell'acqua non deve emettere rumorosità anomala, in quanto tale situazione indica che l'aria non è stata spurgata correttamente o che la portata dell'acqua non è sufficiente (possibili ostruzioni, intasamenti o erogata regolazione dei dispositivi sull'impianto);
- la tensione misurata nei morsetti di alimentazione deve essere compresa nel range 210-240 Volt per i modelli con alimentazione monofase. Valori più bassi indicano una caduta di tensione nella linea elettrica troppo elevata, con conseguenti possibili danneggiamenti del compressore, che possono altresì verificarsi anche per tensioni maggiori di quelle sopra indicate;
- il salto termico misurato tra ingresso e uscita dell'apparecchio deve essere compreso tra 3 °C e 8 °C; valori minori di 3 °C indicano un'eccessiva portata d'acqua, viceversa la portata sarà troppo bassa con valori maggiori di 8 °C;
- se le condizioni di cui sopra non vengono realizzate, spegnere la macchina ed apportare le azioni correttive per permettere il regolare funzionamento dell'impianto.

13. RIPARAZIONE - SOSTITUZIONE COMPONENTI

Per l'intervento sui componenti sotto elencati e/ o per la loro sostituzione è necessaria una specifica competenza tecnica, per cui si raccomanda di rivolgersi sempre ad un Centro Assistenza Tecnica autorizzato. Ai fini della sicurezza e della qualità si raccomanda di utilizzare per le sostituzioni componenti e ricambi originali.

Operare sempre in condizioni di massima sicurezza, in conformità alle vigenti norme in materia.

Prima di qualsiasi intervento sull'apparecchio, togliere l'alimentazione elettrica agendo sull'interruttore generale e successivamente sul sezionatore a bordo macchina.

Per le eventuali operazioni di svuotamento e carica di gas refrigerante, si raccomanda l'utilizzo di apparecchiature specifiche per il recupero del refrigerante, ai fini della salvaguardia dell'ambiente.

13.1 CIRCUITO FRIGORIFERO

Per qualunque motivo fosse necessaria la riparazione del circuito frigorifero, con conseguente contaminazione, come nel caso di bruciatura degli avvolgimenti elettrici del compressore o guasto del circuito con completa vuotatura, occorre sempre eseguire quanto segue:

- sostituzione filtro disidratatore;
- pulizia del circuito;
- essiccazione e vuoto spinto;
- test di tenuta e ripristino della carica.

13.2 ESSICCAZIONE E VUOTO DELL'IMPIANTO

L'essiccazione e il vuoto spinto sono necessari per evacuare l'aria, l'umidità, e tutti i gas che potrebbero trovarsi in soluzione con l'olio del compressore.

Se nell'impianto è presente acqua in fase liquida, occorre riscaldare leggermente le parti in cui si è depositata, al fine di favorirne l'evaporazione.

La capacità della pompa ad alto vuoto deve essere adeguata al sistema in cui si deve operare; si raccomanda l'utilizzo di una pompa con una portata di almeno 90 litri/minuto.

Il grado di vuoto deve essere verificato con apposito vacuometro per medio vuoto, possibilmente elettronico, con risoluzione in micron della scala.

- Effettuazione del vuoto spinto:
- collegare la pompa al sistema mediante tubi, connessioni da 1/4 SAE femmina girevoli, alle prese di pressione riportate sugli attacchi in aspirazione e in mandata nel compressore;
- collegare un vacuometro
- effettuare il vuoto fino al valore di almeno 350, 500 micron per un tempo minimo di almeno 30 minuti.

13.3 PULIZIA DEL CIRCUITO

ATTENZIONE! Nel caso di bruciatura del motore, con perforazione degli avvolgimenti, è necessario pulire accuratamente il circuito frigorifero per evitare successive bruciature o guasti.

Le operazioni di pulizia hanno lo scopo di eliminare tutti i depositi di carbonio o altri allo stato solido e, secondo il metodo usato, devono essere eliminati tutti i contaminanti che sono stati introdotti per la pulizia del circuito o per effetto delle operazioni effettuate.

ATTENZIONE! Non inalare i vapori di refrigeranti provenienti da compressori bruciati, in quanto si può essere in presenza di prodotti tossici. Evitare del tutto i contatti con la pelle dell'olio residuo del compressore bruciato, in quanto è generalmente acido.

13.4 CARICA DI REFRIGERANTE

ATTENZIONE! Per nessuna ragione il gas refrigerante allo stato liquido deve essere caricato in aspirazione sul compressore in quanto tale condizione comporta il danneggiamento del

compressore.

Le operazioni da compiersi sono le seguenti:

- collegare la bombola (o il cilindro di carica) al sistema mediante tubi e attacchi da 1/4 SAE femmina girevoli alla presa di pressione nel lato liquido degli scambiatori aria/gas refrigerante;
- inserire refrigerante allo stato liquido:
 - a) fino al raggiungimento della carica necessaria;
 - b) fino al raggiungimento dell'equilibrio delle pressioni tra bombola e circuito frigorifero;
- avviare l'apparecchio e, se necessario, inserire il refrigerante rimanente fino al raggiungimento dei valori prescritti. L'operazione di messa a punto della carica va fatta utilizzando la presa di aspirazione del compressore, inserendo il refrigerante allo stato liquido in modo graduale;
- effettuare il controllo della carica refrigerante.

ATTENZIONE! Accertarsi che gli strumenti utilizzati siano in buono stato e opportunamente tarati.

13.5 VERIFICA DEL SURRISCALDAMENTO

- avviare l'apparecchio;
- inserire nella presa di pressione, posizionata nel tubo grande in prossimità del compressore, il manometro di bassa per la misura della pressione;
- attendere la stabilizzazione dei valori per circa 20 minuti;
- misurare il valore di temperatura sul tubo grande (fase vapore), in prossimità della presa di pressione utilizzando un'apposita sonda a contatto;
- leggere il valore di temperatura nel manometro, in corrispondenza del valore di pressione rilevato.

La temperatura letta al termometro deve essere maggiore della temperatura letta al manometro di un valore compreso tra 3 °C e 8 °C per il funzionamento in modo cooling, tra 1 °C e 5 °C per il funzionamento in modo heating.

14. MANUTENZIONE

ATTENZIONE! Prima di ogni operazione di controllo, manutenzione, o quant'altro comporti l'accesso alle parti interne dell'apparecchio, togliere l'alimentazione elettrica generale.

14.1 PULIZIA DEGLI SCAMBIATORI

La pulizia dello scambiatore alettato aria/gas refrigerante deve essere eseguita almeno due volte l'anno, all'inizio della stagione di funzionamento e ogni qualvolta si renda necessario per condizioni di installazione particolari. Mantenere lo scambiatore pulito comporta un rendimento costante nel tempo, con riduzione dei costi di gestione.

Per eseguire le operazioni di pulizia, utilizzare un aspirapolvere o un pennello a spatole morbide, evitando di danneggiare le alette dello scambiatore. Se possibile utilizzare un leggero getto di aria compressa da passare con attenzione negli spazi delle alette.

14.2 CONTROLLO ANNUALE

Per mantenere efficiente il sistema, si consiglia di far compiere le seguenti verifiche da un Centro Assistenza Tecnica Autorizzato:

- controllo carica di refrigerante e parametri di funzionamento;
- verifica tensione di alimentazione ed assorbimento elettrico;
- funzionalità dei dispositivi di comando e di sicurezza;
- pulizia del filtro dell'acqua e degli scambiatori;
- controllo dell'impianto idraulico, della presenza di aria nelle tubazioni ed eventuale integrazione di riempimento;
- controllo e serraggio delle connessioni elettriche ed idrauliche;
- verifica dell'involucro, con particolare attenzione agli inneschi di corrosione. **Per gli apparecchi installati in prossimità del mare è necessario un controllo periodico da effettuarsi almeno una volta l'anno.**

15. GENERALITÀ

La marcatura CE dei prodotti comporta il controllo costante della produzione, con lo scopo di garantire la conformità degli apparecchi alle caratteristiche di sicurezza e di prestazioni dei campioni verificati.

Il costruttore provvede ai controlli su tutta la produzione ed in modo particolare al collaudo finale, in cui i parametri di progetto sono controllati con dei test elettrici e funzionali, in ottemperanza agli standard del sistema di assicurazione qualità aziendale.

I servizi di assistenza e manutenzione possono essere eseguiti da un Centro Assistenza Tecnica autorizzato. Per conoscere il nominativo del Centro più vicino chiamare direttamente la A2B Accorroni E.G. S.r.l. o consultare il sito www.accorroni.it.

15.1 UTILIZZO DELLE ISTRUZIONI

Leggere attentamente questa sezione del manuale riservata all'utente, oltre alla precedente "Sezione A" in cui si possono trovare le informazioni generali sull'apparecchio e sulle sue caratteristiche tecniche.

Il mancato rispetto di quanto indicato in questo manuale comporta la decadenza delle condizioni di garanzia. Il presente manuale costituisce parte integrante del prodotto e deve essere conservato accuratamente per qualsiasi utilizzo futuro o per consultazione.

15.2 USI IMPROPRI - RACCOMANDAZIONI

Gli apparecchi sono progettati e realizzati per il riscaldamento dell'acqua in impianti di climatizzazione invernale e produzione di ACS e devono essere utilizzati unicamente a questo scopo, in rapporto alle loro specifiche tecniche e prestazioni.

Tutti gli usi non espressamente indicati in questo manuale sono considerati impropri e non sono consentiti; in particolare non è prevista l'utilizzazione degli apparecchi in processi industriali e/o l'installazione in ambienti con atmosfera corrosiva o esplosiva.

Controlli per la richiesta di primo avviamento HUB RADIATOR

Installatore _____ Progettista _____

Ubicazione impianto

Via _____ N° _____

Città _____ CAP _____ Provincia _____

Modello Sistema Installato _____ matricola U.I. _____

Data di installazione _____ Matricole UE _____

Tipo Impianto

- Radiatori Raffrescamento estivo Fan-Coil
 Produzione ACS Pannelli Radianti Riscaldamento

Check list unità esterna/e

SI NO VALORE

L'unità esterna è posizionata all'esterno dell'edificio			
L'unità esterna è perfettamente in piano su entrambi gli assi			
Presenza di antivibranti tra unità esterna e suolo o mensola			
Verifica le distanze di rispetto riportate sul manuale			
Distanza tra unità interna ed esterna (max 15 m) allegato A			
Dislivello tra unità interna ed esterna (max 5 m) allegato A			
Le tubazioni delle linee frigorifere (1/4" - 3/8") per HR 3.0 o (1/4" - 5/8") per HR 7.8			
Controllo di tenuta delle cartelle			
Controllo di eventuali schiacciate dei tubi in rame			
Controllo della coibentazione delle linee frigorifere			
Le linee frigorifere sono state pressate con azoto a 40 bar per almeno 12 h			
L'impianto frigorifero è stato messo in vuoto			
Collegamento scarico condensa con idonea pendenza			
Sono state rispettate le distanze riportate nell'allegato B			

Check list cablaggi elettrici

Magnetotermico adeguato e dedicato all'unità interna			
Distanza tra contattore elettrico e unità interna			
Sezione cavo Elettrico di alimentazione adeguato			
Collegamento del termostato ambiente			
È stato eseguito il corretto serraggio delle connessioni elettriche			
Sezione cavo Elettrico di alimentazione tra interna ed esterna			
Cavo di comunicazione dell'unità interna ed esterna (3x1,0 mm ²) (contatti C,1,2)			
Cavo di segnale tra interna ed esterna (4x0,75 mm ² per PB3 e STC)			
È stata eseguita un idonea messa a terra			

Check list unità interna
SI NO VALORE

Sono state rispettate tutte le condizioni di sicurezza			
L'unità è fissata al piano d'appoggio			
È stato verificato il corretto dimensionamento del vaso di espansione <i>(indicare il volume)</i>			
Unità installata in locale al riparo da agenti atmosferici			
È presente una valvola di intercettazione nel circuito termico			
Il circuito idraulico è stato lavato o pulito <i>(solo in caso di sostituzione del vecchio generatore)</i>			
Il circuito idraulico è stato caricato e sfiato			
È presente un defangatore magnetico in corrispondenza del ritorno impianto			
Tubazioni di mandata e ritorno impianto coibentate			
Realizzazione collegamento tra valvola di sicurezza e scarico idrico			
Sono state installate valvole di sfiato aria nei punti più alti dell'impianto			
È presente un disgiuntore idraulico			
È presente un addolcitore			
È presente un riduttore di pressione			

Note:

Attenzione la mancata effettuazione del primo avviamento per cause non dipendenti dall'unità comporterà una seconda visita la quale sarà a voi direttamente addebitata dal Centro Assistenza Tecnica locale.

Firma dell'installatore _____ Data _____

Allegato A

16.1 Allegati A - B



Tabella 1 - Distanze ammissibili UNITÀ INTERNA - UNITÀ ESTERNA

Modelli	HR 3.0	HR 7.8	HR 9.0 INVERTER
A Lunghezza massima consentita senza aggiunta di refrigerante	5*m	5*m	5*m
B Lunghezza minima consentita gas refrigerante	3*m	3*m	3*m
C Lunghezza massima tubazione gas refrigerante	15*m	15*m	15*m
D Dislivello massimo ammissibile tra U.E e U.I.	5*m	5*m	5*m
E Quantità refrigerante addizionale oltre i 5 metri	20*g/m	20*g/m	20*g/m

La mancata osservanza di tale applicazione comporterà la **non accensione da parte dell'assistenza autorizzata**

Allegato B

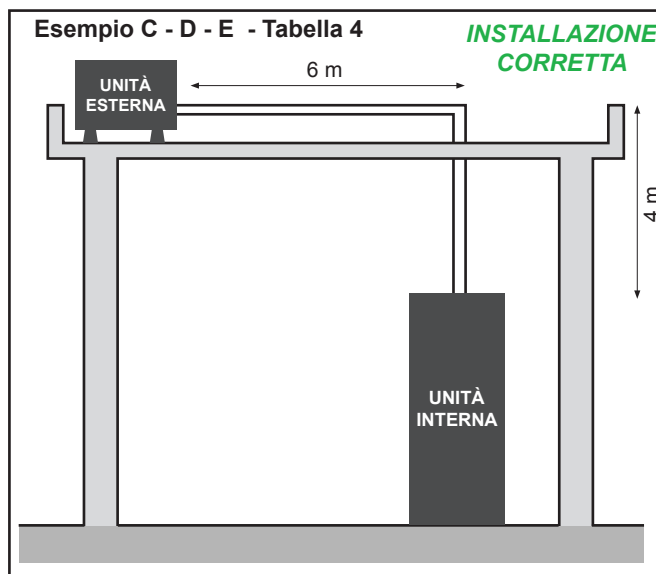
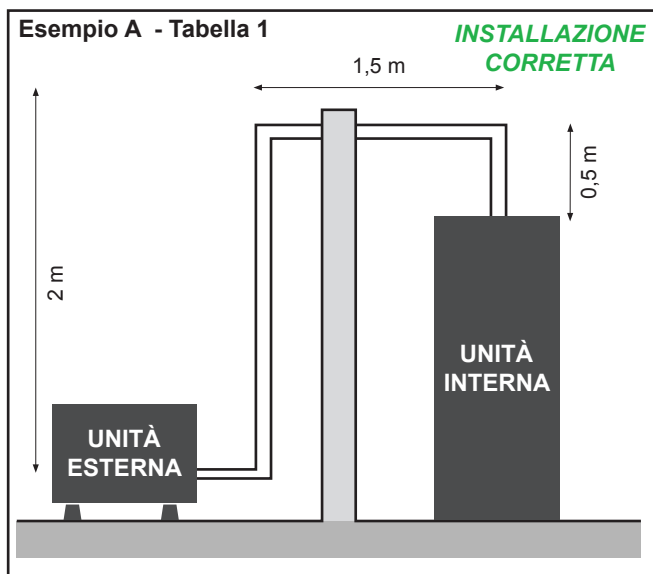
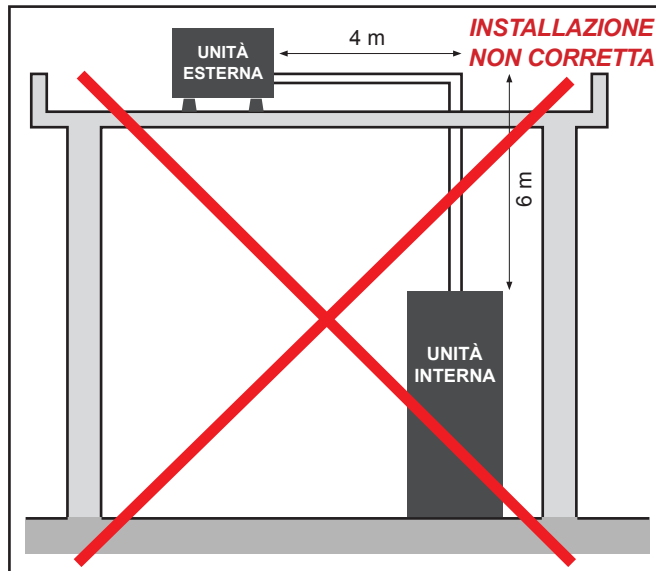
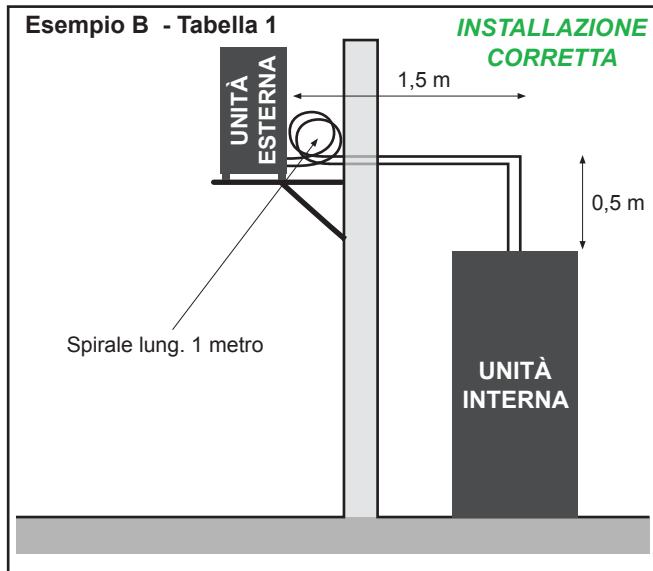
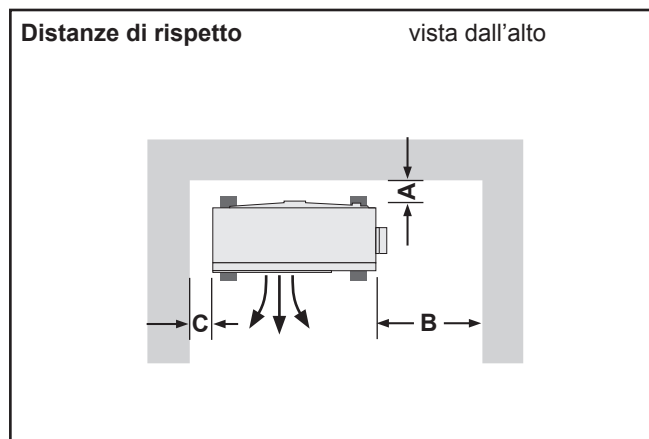
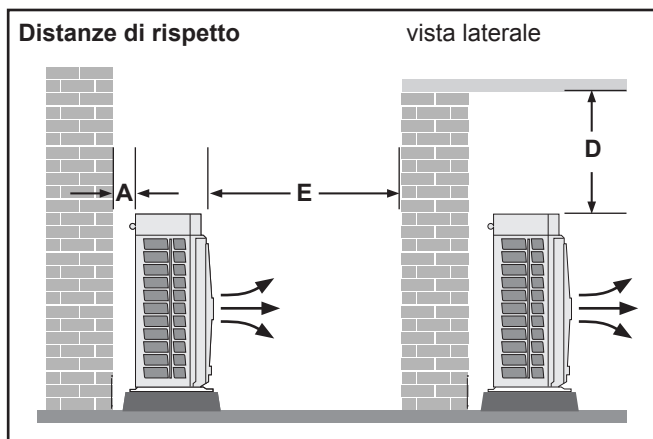

LEGENDA: (A = 15 cm) - (B = 50 cm) - (C = 15 cm) - (D = 60 cm) - (E = 100 cm)

A2B ACCORRONI E.G. s.r.l.

SCHEDA PRIMA ACCENSIONE SISTEMA BREVETTATO A PdC HUB RADIATOR (allegato 1)

SIG. \DITTA _____ Cod. Fisc. - P. Iva _____

DATI C.A.T.

CITTÀ _____ VIA _____

CAP _____ TEL. _____ INDIRIZZO E.MAIL _____

DATI IMPIANTO

CITTÀ _____ VIA _____

DATA INSTALLAZIONE _____ DATA COLLAUDO _____

TIPOLOGIA:

- | | | | |
|---|---|--|---|
| <input type="checkbox"/> HUB RADIATOR MINI | <input type="checkbox"/> HUB RADIATOR MINI XL | <input type="checkbox"/> HUB RADIATOR PLUS | <input type="checkbox"/> HUB RADIATOR DHP |
| <input type="checkbox"/> HUB RADIATOR PACK C | <input type="checkbox"/> HUB RADIATOR PACK CF | <input type="checkbox"/> HUB RADIATOR AP | <input type="checkbox"/> SUPER HUB RADIATOR |
| <input type="checkbox"/> SUPER HUB RADIATOR TOP | <input type="checkbox"/> POWER UNIT | <input type="checkbox"/> GRUPPI FRIGORIFERI VT | <input type="checkbox"/> HUB RADIATOR BLACK |

UNITA' ESTERNA BOOSTER:

MODELLO	MATRICOLA	DIAMETRO TUBAZIONI	MODELLO	MATRICOLA
_____	_____	_____	_____	_____
_____	_____	_____	_____	_____
_____	_____	_____	_____	_____

BOOSTER POSIZIONATO/I

- | | | | | | |
|----------------------------------|----------------------------------|-------------------------------------|------------------------------------|--|--------------------------------------|
| <input type="checkbox"/> A TERRA | <input type="checkbox"/> A MURO | <input type="checkbox"/> A FINESTRA | <input type="checkbox"/> SU STAFFE | <input type="checkbox"/> ANTIVIBRANTI | |
| <input type="checkbox"/> MENSOLE | <input type="checkbox"/> A TETTO | <input type="checkbox"/> ALTRO | <input type="checkbox"/> SU BASI | <input type="checkbox"/> A SOSPENSIONE | <input type="checkbox"/> A RINGHIERA |

INSTALLAZIONE CON PONTEGGIO SI NO METRI _____ NECESSARIO PER MANUTENZIONE ORDINARIA SI NO

NECESSARIO PER MANUTENZIONE STRAORDINARIA SI NO

AGG. GAS SI NO QUANTITÀ _____

DISLIVELLO TRA BOOSTER ED ACCUMULO

UNITÀ INTERNA PIÙ ALTA DELL'UNITÀ ESTERNA SIFONE SI NO DOVE _____ METRI DISLIVELLO _____

UNITÀ ESTERNA PIÙ ALTA DELL'UNITÀ INTERNA SIFONE SI NO DOVE _____ METRI DISLIVELLO _____

DISTANZA TRA BOOSTER ED ACCUMULO

BOOSTER 1 _____ BOOSTER 4 _____ BOOSTER 7 _____

BOOSTER 2 _____ BOOSTER 5 _____ BOOSTER 8 _____

BOOSTER 3 _____ BOOSTER 6 _____ BOOSTER 9 _____

SALDATURE (DA PARTE DELL'INSTALLATORE)

SALDATURE SU: MACCHINA INTERNA MACCHINA ESTERNA LINEA FRIGORIFERA

SPECIFICARE DOVE SONO STATE NECESSARIE LE SALDATURE _____

PROVE EFFETTUATE

VUOTO IMPIANTO SI NO MESSA A TERRA IMPIANTO APPARTAM. PRESENTE
VERIFICA PERDITE SI NO MESSA IN PRESSIONE CON AZOTO SI NO
PROVE SINGOLE UNITÀ SI NO VERIFICA RIEMPIMENTO ACCUMULO SI NO
CABLAGGI CORRETTI SI NO VERIFICA GRUPPO REINTEGRO SI NO

MISURA TENSIONE DI RETE VALORE VOLT** _____

****ATTENZIONE! sotto i 215 V non accendere la macchina**

MISURARE LA TEMPERATURA CON TUTTI I BOOSTER IN FUNZIONE ED EVENTUALE IMPIANTO FOTOVOLTAICO SPENTO

FUNZIONAMENTO IN POMPA DI CALORE BOOSTER 1

TEMPERATURA DI EVAPORAZIONE U.E. °C (Pb3) _____

TEMPERATURA ACQUA TECNICA °C (Pb1) _____

TEMPERATURA DI INIZIO CONDENSAZIONE °C* _____

PRESSIONE DI INIZIO CONDENSAZIONE (Bar) _____

CORRENTE ASSORBITA COMPRESSORE (A) _____

NB

Attendere che la temperatura dell'acqua tecnica arrivi ad almeno 50 °C prima di effettuare le misurazioni

***misurare la temperatura** direttamente sul tubo di rame che esce dalla parte superiore del compressore a circa 8 cm di distanza dalla calotta

FUNZIONAMENTO IN POMPA DI CALORE BOOSTER 2

TEMPERATURA DI EVAPORAZIONE U.E. °C (Pb3) _____

TEMPERATURA ACQUA TECNICA °C (Pb1) _____

TEMPERATURA DI INIZIO CONDENSAZIONE °C* _____

PRESSIONE DI INIZIO CONDENSAZIONE (Bar) _____

CORRENTE ASSORBITA COMPRESSORE (A) _____

NB

Attendere che la temperatura dell'acqua tecnica arrivi ad almeno 50 °C prima di effettuare le misurazioni

***misurare la temperatura** direttamente sul tubo di rame che esce dalla parte superiore del compressore a circa 8 cm di distanza dalla calotta

FUNZIONAMENTO IN POMPA DI CALORE BOOSTER 3

TEMPERATURA DI EVAPORAZIONE U.E. °C (Pb3) _____

TEMPERATURA ACQUA TECNICA °C (Pb1) _____

TEMPERATURA DI INIZIO CONDENSAZIONE °C* _____

PRESSIONE DI INIZIO CONDENSAZIONE (Bar) _____

CORRENTE ASSORBITA COMPRESSORE (A) _____

NB

Attendere che la temperatura dell'acqua tecnica arrivi ad almeno 50 °C prima di effettuare le misurazioni

***misurare la temperatura** direttamente sul tubo di rame che esce dalla parte superiore del compressore a circa 8 cm di distanza dalla calotta

FUNZIONAMENTO IN POMPA DI CALORE BOOSTER 4

TEMPERATURA DI EVAPORAZIONE U.E. °C (Pb3) _____

TEMPERATURA ACQUA TECNICA °C (Pb1) _____

TEMPERATURA DI INIZIO CONDENSAZIONE °C* _____

PRESSIONE DI INIZIO CONDENSAZIONE (Bar) _____

CORRENTE ASSORBITA COMPRESSORE (A) _____

NB

Attendere che la temperatura dell'acqua tecnica arrivi ad almeno 50 °C prima di effettuare le misurazioni

***misurare la temperatura** direttamente sul tubo di rame che esce dalla parte superiore del compressore a circa 8 cm di distanza dalla calotta

FUNZIONAMENTO IN POMPA DI CALORE BOOSTER 5

TEMPERATURA DI EVAPORAZIONE U.E. °C (Pb3) _____

TEMPERATURA ACQUA TECNICA °C (Pb1) _____

TEMPERATURA DI INIZIO CONDENSAZIONE °C* _____

PRESSIONE DI INIZIO CONDENSAZIONE (Bar) _____

CORRENTE ASSORBITA COMPRESSORE (A) _____

NB

Attendere che la temperatura dell'acqua tecnica arrivi ad almeno 50 °C prima di effettuare le misurazioni

***misurare la temperatura** direttamente sul tubo di rame che esce dalla parte superiore del compressore a circa 8 cm di distanza dalla calotta

FUNZIONAMENTO IN POMPA DI CALORE BOOSTER 6

TEMPERATURA DI EVAPORAZIONE U.E. °C (Pb3) _____
TEMPERATURA ACQUA TECNICA °C (Pb1) _____
TEMPERATURA DI INIZIO CONDENSAZIONE °C* _____
PRESSIONE DI INIZIO CONDENSAZIONE (Bar) _____
CORRENTE ASSORBITA COMPRESSORE (A) _____

NB

**Attendere che la temperatura dell'acqua tecnica
arrivi ad almeno 50 °C prima di effettuare le misurazioni**

***misurare la temperatura** direttamente sul tubo di rame che esce dalla parte superiore del compressore a circa 8 cm di distanza dalla calotta

FUNZIONAMENTO IN REFRIGERAZIONE BOOSTER 1 (HR DHP - HR TOP - GRUPPI FRIGO HUB RADIATOR)

TEMPERATURA DI CONDENSAZIONE U.E. °C (Pb3) _____
TEMPERATURA ACQUA TECNICA °C (Pb1) _____
TEMPERATURA DI ASPIRAZIONE °C* _____
PRESSIONE DI ASPIRAZIONE (Bar) _____
CORRENTE ASSORBITA COMPRESSORE (A) _____

NB

**Attendere che la temperatura dell'acqua tecnica
arrivi ad almeno 8 °C prima di effettuare le misurazioni**

***misurare la temperatura** direttamente sul tubo di rame che esce dalla parte superiore del compressore a circa 8 cm di distanza dalla calotta

FUNZIONAMENTO IN REFRIGERAZIONE BOOSTER 2 (HR DHP - HR TOP - GRUPPI FRIGO HUB RADIATOR)

TEMPERATURA DI CONDENSAZIONE U.E. °C (Pb3) _____
TEMPERATURA ACQUA TECNICA °C (Pb1) _____
TEMPERATURA DI ASPIRAZIONE °C* _____
PRESSIONE DI ASPIRAZIONE (Bar) _____
CORRENTE ASSORBITA COMPRESSORE (A) _____

NB

**Attendere che la temperatura dell'acqua tecnica
arrivi ad almeno 8 °C prima di effettuare le misurazioni**

***misurare la temperatura** direttamente sul tubo di rame che esce dalla parte superiore del compressore a circa 8 cm di distanza dalla calotta

FUNZIONAMENTO IN REFRIGERAZIONE BOOSTER 3 (HR DHP - HR TOP - GRUPPI FRIGO HUB RADIATOR)

TEMPERATURA DI CONDENSAZIONE U.E. °C (Pb3) _____
TEMPERATURA ACQUA TECNICA °C (Pb1) _____
TEMPERATURA DI ASPIRAZIONE °C* _____
PRESSIONE DI ASPIRAZIONE (Bar) _____
CORRENTE ASSORBITA COMPRESSORE (A) _____

NB

**Attendere che la temperatura dell'acqua tecnica
arrivi ad almeno 8 °C prima di effettuare le misurazioni**

***misurare la temperatura** direttamente sul tubo di rame che esce dalla parte superiore del compressore a circa 8 cm di distanza dalla calotta

FUNZIONAMENTO IN REFRIGERAZIONE BOOSTER 4 (HR DHP - HR TOP - GRUPPI FRIGO HUB RADIATOR)

TEMPERATURA DI CONDENSAZIONE U.E. °C (Pb3) _____
TEMPERATURA ACQUA TECNICA °C (Pb1) _____
TEMPERATURA DI ASPIRAZIONE °C* _____
PRESSIONE DI ASPIRAZIONE (Bar) _____
CORRENTE ASSORBITA COMPRESSORE (A) _____

NB

**Attendere che la temperatura dell'acqua tecnica
arrivi ad almeno 8 °C prima di effettuare le misurazioni**

***misurare la temperatura** direttamente sul tubo di rame che esce dalla parte superiore del compressore a circa 8 cm di distanza dalla calotta

FUNZIONAMENTO IN REFRIGERAZIONE BOOSTER 5 (HR DHP - HR TOP - GRUPPI FRIGO HUB RADIATOR)

TEMPERATURA DI CONDENSAZIONE U.E. °C (Pb3) _____
TEMPERATURA ACQUA TECNICA °C (Pb1) _____
TEMPERATURA DI ASPIRAZIONE °C* _____
PRESSIONE DI ASPIRAZIONE (Bar) _____
CORRENTE ASSORBITA COMPRESSORE (A) _____

NB

**Attendere che la temperatura dell'acqua tecnica
arrivi ad almeno 8 °C prima di effettuare le misurazioni**

***misurare la temperatura** direttamente sul tubo di rame che esce dalla parte superiore del compressore a circa 8 cm di distanza dalla calotta

FUNZIONAMENTO IN REFRIGERAZIONE BOOSTER 6 (HUB RADIATOR DHP - HUB RADIATOR TOP - GRUPPI FRIGORIFERI VT)

TEMPERATURA DI CONDENSAZIONE U.E. °C (Pb3) ... _____

TEMPERATURA ACQUA TECNICA °C (Pb1) _____

TEMPERATURA DI ASPIRAZIONE °C* _____

PRESSIONE DI ASPIRAZIONE (Bar) _____

CORRENTE ASSORBITA COMPRESSORE (A) _____

NB

**Attendere che la temperatura dell'acqua tecnica
arrivi ad almeno 8 °C prima di effettuare le misurazioni**

***misurare la temperatura** direttamente sul tubo di rame che esce dalla parte superiore del compressore a circa 8 cm di distanza dalla calotta

NOTE

N.B. INSTALLAZIONE ESEGUITA COME CONCORDATO CON IL CLIENTE

INSTALLATORE

FIRMA

C.A.T.

FIRMA

CLIENTE

FIRMA

Condizioni generali di garanzia A2B ACCORRONI E.G.

DISPOSIZIONI GENERALI

Premessa:

Per "Prodotto" da qui in avanti e per l'intero documento, si intende e si deve fare esclusivo riferimento al prodotto a marchio **A2B ACCORRONI E.G.**.
Per "Acquirente" da qui in avanti e per l'intero di documento, si intende e si deve far riferimento alla persona fisica o giuridica che ha acquistato il Prodotto, indipendentemente se il venditore sia **A2B ACCORRONI E.G.** o altro soggetto commercializzante i Prodotti a marchio **A2B ACCORRONI E.G.**.

- La presente garanzia relativa ai Prodotti a marchio **A2B ACCORRONI E.G.** è soggetta alla normativa comunitaria vigente 99/44/CE, alla legislazione nazionale DL 24/02 e DL 206/2005 applicabili ai beni di consumo;
- La presente garanzia è fornita esclusivamente per i Prodotti in oggetto installati in Italia, RSM e Città del Vaticano;
- La presente garanzia viene rilasciata sui Prodotti in oggetto e ha validità di ventiquattro (24) mesi decorrenti dalla data di acquisto del Prodotto (data documento fiscale rilasciato all'atto dell'acquisto) a cui si riferisce qualora l'acquirente lo acquisti per fini estranei alla propria attività imprenditoriale, commerciale e professionale ("Il Consumatore"). Al contrario la presente garanzia avrà dodici (12) mesi di durata dalla data di acquisto del Prodotto (data documento fiscale rilasciato all'atto dell'acquisto) qualora il Prodotto al quale si riferisce sia acquistato per fini inerenti alla propria attività imprenditoriale, commerciale e professionale. I termini di garanzia di cui sopra sono validi a condizione che i Prodotti siano messi in funzione entro i 3 mesi dalla data di uscita dagli stabilimenti di **A2B ACCORRONI E.G.**;
- Per i Prodotti per i quali è previsto l'obbligatorietà della prima accensione, pena la decadenza della garanzia, questa decorrerà dall'avviamento degli stessi Prodotti da dimostrarsi mediante idonea documentazione e purché ciò avvenga entro 6 mesi dall'uscita del magazzino di **A2B ACCORRONI E.G.** del medesimo Prodotto. I Prodotti per i quali è prevista la prima accensione obbligatoria sono quelli appartenenti alla categoria **Energie Rinnovabili, Climatizzazione** nel catalogo commerciale o nel listino;
- L'Acquirente del Prodotto deve rivolgersi al rivenditore, ossia al soggetto con il quale ha finalizzato il contratto di acquisto del Prodotto, per qualsiasi richiesta inerente la garanzia sullo stesso.

1) EFFICACIA E OPERATIVITÀ

- La presente garanzia è operativa ed efficace alla condizione che siano osservate le istruzioni e le avvertenze per la corretta installazione, la conduzione, l'uso e la manutenzione che accompagnano il Prodotto e nel rispetto delle leggi in vigore. Con riferimento a ciò, il Prodotto deve essere installato a regola d'arte ed a personale qualificato nel rispetto di leggi e regolamenti in vigore (UNI-EN, UNICIG, V.V.FF,

CEI, ...*). Inoltre deve essere montato solamente su impianti realizzati da personale munito di PEF/F-Gas (Patentino Europeo Frigoristi) come da DPR 43/2012. Si precisa che comunque l'installatore resta il solo responsabile dell'installazione.

- La presente garanzia è fornita esclusivamente tramite i centri assistenza (CAT) da **A2B ACCORRONI E.G.**.
- L'Acquirente del Prodotto deve conservare ed esibire il documento fiscale rilasciato all'atto dell'acquisto per poter usufruire della garanzia con le durate sopra descritte e relative uscite senza addebito da parte dei Cat. In caso contrario verrà preso come termine di decorrenza la data del Ddt di uscita del Prodotto dagli stabilimenti di **A2B ACCORRONI E.G.**.
- La garanzia e gli interventi che si svolgeranno all'interno dei periodi descritti sopra in conformità alle normative precedentemente citate, incluso il primo avviamento per i Prodotti che lo richiedono, riguarderanno esclusivamente il Prodotto in sé, non si estenderanno all'impianto e non potranno essere assimilati in alcun modo a collaudi e/o verifiche dello stesso che sono riservati per legge a installatori e manutentori abilitati e comunque a carico e sotto la responsabilità dell'Acquirente del Prodotto e degli stessi. Nessun intervento, dall'avviamento all'intervento in garanzia e fuori garanzia, solleva il proprietario dell'impianto dal rispetto e dalle verifiche necessarie secondo normative o si sostituisce allo stesso. Quest'ultimo inoltre, a proprie spese, è responsabile nel garantire ai Cat le condizioni di operatività in sicurezza per ogni intervento come da D. Lgs 81/08, nonché il rispetto della manutenzione ordinaria da effettuarsi come da manuale allegato al Prodotto.

2) ESCLUSIONI

Dalla presente garanzia vengono esclusi i Prodotti o i casi riguardanti gli stessi che presentano anche solo una delle seguenti caratteristiche:

- mancanza di gas refrigerante e quindi necessità di ricarica;
- i Prodotti con matricola o etichetta dell'unità e/o della documentazione accompagnatoria illeggibili, mancanti o alterate;
- i Prodotti che non abbiano rispettato anche solo in parte le istruzioni di installazione, conduzione, uso e manutenzioni contenute nel manuale accompagnatorio del Prodotto;
- i Prodotti installati senza la presenza di una protezione elettrica adeguata e del collegamento con massa a terra;
- i Prodotti installati da personale non qualificato secondo quanto richiesto dalle normative vigenti, sprovvisti di Pef e abilitazioni, collegati a impianti elettrici /idraulici/ del gas sprovvisti della documentazione necessaria per legge (conformità, certificazione degli impianti, libretto...*);
- i Prodotti che riportano un incremento di danni derivati dall'ulteriore utilizzo degli stessi da parte dell'acquirente una volta manifestato il malfunzionamento e/o nel tentativo di porre rimedio a quanto rilevato inizialmente;
- gli interventi da effettuarsi con autoscalse, ponteggi, trabattelli, sistemi di elevazione o di sollevamento e/o di trasporto; i costi per interventi che richiedano misure di sicurezza non presenti già nella configurazione installativa*. Questi costi rimangono a carico dell'Acquirente: si ricorda che i centri assistenza (CAT) sono autorizzati ad intervenire solo nei casi in cui i Prodotti siano installati ad altezza non superiore ai 2 mt da un piano lavorativo stabile sul quale si possa operare a norma del D. Lgs 81/08. In tutti gli altri casi sarà cura e responsabilità dell'Acquirente/Consumatore disporre le attrezzature necessarie e sostenere i costi per la messa in sicurezza dei tecnici durante l'intervento;

- le eventuali avarie di trasporto (graffi, ammaccature e simili*);
- i danni da usura, degrado, mancato utilizzo, errata installazione, rotture accidentali, sbalzi di tensione elettrica*;
- le anomalie o il difettoso funzionamento dell'alimentazione elettrica, idraulica, del gas, dei camini o delle canne fumarie (qualora richieste dal Prodotto)*;
- i danni e le avarie causate da trascuratezza, negligenza, manomissione, mancata regolare manutenzione (pulizia filtri aria, pulizia batterie evaporanti, pulizia batterie condensanti, pulizia fori di scarico condensa, serraggio dei morsetti elettrici, disassemblaggio, incapacità d'uso, riparazione effettuate da personale non autorizzato *, e tutto quanto previsto dal manuale di uso del Prodotto);
- i Prodotti che presentano occlusioni delle tubazioni, interne ed esterne anche sottotraccia, del circuito frigorifero dovute alla mancanza di pulizia e/o al mancato corretto svolgimento dell'operazione di vuoto all'impianto;
- le guarnizioni in gomma e componenti in gomma, materiali di consumo quali olio, filtri, refrigeranti, le parti in plastica, mobili o asportabili*;
- la rottura o il malfunzionamento del telecomando.
- i Prodotti dove si rileva l'utilizzo di ricambi non originali e/o non adeguati;
- i Prodotti sui quali è stato eseguito il primo avviamento (ove richiesto) o la manutenzione da personale diverso dai Cat **A2B ACCORRONI E.G.**;
- i Prodotti non avviati entro 3 mesi dal Ddt di uscita dagli stabilimenti di **A2B ACCORRONI E.G.**. In questo caso è a carico dell'acquirente dimostrare che quanto rilevato rientra in garanzia;
- i danni causati dalla mancata adozione degli ordinari accorgimenti per mantenere il Prodotto in buono stato: non evitando surriscaldamento, corrosioni, incrostazioni, rotture provocate da evitate vagante, condense, aggressività o acidità dell'acqua, trattamenti disincrostanti impropri, mancanza di acqua, depositi di fanghi o di calcare, mancanza di alimentazione elettrica o di gas*;
- i danni provocati dal posizionamento del Prodotto in ambienti umidi, polverosi o comunque non idonei alla sua corretta operatività;
- i danni provocati da uno stoccaggio del Prodotto in ambienti inadeguati alla sua corretta conservazione prima dell'installazione;
- i danni provocati dall'inefficienza/inadeguatezza di strutture o impianti (elettrico, idraulico*) collegati al Prodotto;
- i danni provocati dall'errato dimensionamento del Prodotto in base al suo uso;
- i danni provocati da atti dolosi, di forza maggiore (eventi atmosferici, incendio, fulmini, interferenze elettriche, ossidazione, ruggine, terremoti, furto)* e/o casi fortuiti;
- i danni derivati dal mancato contenimento dell'inquinamento atmosferico ed acustico fatti salvi i limiti normativi in essere;
- Tutto quanto elencato in questo punto determina che l'intervento è completamente a carico dell'Acquirente/Consumatore che dovrà corrispondere al centro assistenza (CAT) intervenuto i costi per l'uscita a domicilio, di verifica e di trasporto, il materiale utilizzato, la manodopera*, sia che la fornitura sia avvenuta direttamente tramite **A2B ACCORRONI E.G.** o tramite altro soggetto che commercializza il Prodotto;

* Questi elenchi di situazioni sono a titolo esemplificativo ma non esaustivo

3) TIPOLOGIE, MODALITÀ E TEMPISTICHE DI INTERVENTO

- Al fine di segnalare il presunto difetto di conformità del Prodotto, quale condizione necessaria per l'attivazione della garanzia, l'Acquirente/Consumatore del Prodotto, tramite il rivenditore, ossia il soggetto con il quale ha finalizzato il contratto di acquisto del Prodotto, dovrà contattare l'ufficio post-vendita di **A2B ACCORRONI E.G.**.
- Al momento della segnalazione dovranno essere forniti i dati identificativi ed i contatti dell'Utente finale, oltre al codice identificativo del Prodotto in questione (modello e n° matricola). Tali indicazioni saranno necessarie per consentire ad **A2B ACCORRONI E.G.** di accertare la data di uscita del medesimo Prodotto dai propri magazzini, in mancanza del codice identificativo, la garanzia non potrà trovare applicazione.
- Ricevuta la segnalazione **A2B ACCORRONI E.G.** provvederà ad informare i propri centri assistenza autorizzati (CAT) competenti per area territoriale e per tipologia di Prodotto. Il CAT fisserà con l'utente finale un appuntamento per effettuare un sopralluogo sul Prodotto in questione mediante un proprio incaricato.
- Qualora durante tale sopralluogo il centro assistenza (CAT) dovesse riscontrare un difetto di conformità del Prodotto lo stesso centro assistenza (CAT) si attiverà per effettuare la necessaria riparazione. **A2B ACCORRONI E.G.** di riserva di decidere l'eventuale sostituzione del Prodotto o di parte dello stesso nel caso in cui, a suo insindacabile giudizio, la riparazione non sia economicamente conveniente. Riparazione o sostituzione non comporteranno costi aggiuntivi per l'Utente finale o per il rivenditore da cui lo stesso Utente finale abbia acquistato il medesimo Prodotto. Il tal caso anche le spese del predetto sopralluogo non saranno addebitate.
- L'Acquirente/Consumatore deve segnalare il malfunzionamento e/o difettosità nel periodo vigente di garanzia e comunque entro e non oltre i due mesi dalla scoperta del difetto o dell'avaria.
- gli interventi effettuati dai centri assistenza (CAT), durante il normale orario lavorativo, eventuali ritiri e verifiche del Prodotto, riparazioni e sostituzioni, avverranno in un congruo termine temporale compatibile con le esigenze organizzative e produttive di **A2B ACCORRONI E.G.**.
- eventuali interventi, riparazioni o sostituzioni del Prodotto non daranno comunque luogo a prolungamenti o a rinnovi della garanzia né alla modifica della sua scadenza originale. Le parti sostituite in garanzia rimarranno di proprietà di **A2B ACCORRONI E.G.**.
- nella sostituzione di parte del Prodotto o del Prodotto completo potranno essere impiegati parti o Prodotti identici o con pari caratteristiche.

Le procedure di assistenza precedentemente descritte potranno subire variazioni e/o aggiornamenti da parte di **A2B ACCORRONI E.G.** Si precisa che tutto quanto sopra descritto non si estende mai all'obbligo di risarcimento danni e rimborsi spese o costi di qualsiasi natura subiti da persone o cose, e che nessuno, tranne che **A2B ACCORRONI E.G.**, è autorizzato a modificare i termini sopra né a rilasciarne altri sia verbali che scritti. Per qualsiasi controversia il foro competente è il Tribunale di **Ancona**.

DICHIARAZIONE DI CONFORMITÀ DECLARATION OF CONFORMITY

Fornitore Supplier: A2B Accorroni E.G. srl

Indirizzo Address: 60027 Osimo (AN) – Via D’Ancona,37 Tel. 071/723991

Apparecchi Appliances: Hub Radiator Mini, Hub Radiator Plus, Hub Radiator Plus Solar, Hub Radiator AP, Super Hub Radiator, Hub Radiator Black

Con riferimento agli apparecchi in oggetto nelle versioni di serie per la pompa di calore con serbatoio ad accumulo integrato, la A2B Accorroni E.G. srl;

With reference to the appliances in question in the standard versions for the heat pump with integrated storage tank, the A2B Accorroni E.G. srl;

DICHIARACHE i prodotti di cui sopra - DECLARES that the above products

MEETS THE REQUIREMENTS OF DIRECTIVE 2006/42/CE
SONO CONFORMI AI REQUISITI DELLA DIRETTIVA 2006/42/CE

1. The unit is in CAT. I, so it's free from the application of Directive 2014/68/UE (Reference to Art. I, paragraph 2, point f) L'attrezzatura a pressione rientra nella CAT. I. L'unità è quindi esente dall'applicazione della normativa PED 2014/68/UE (Riferimento Art. I, paragrafo 2 punto f).
 2. Harmonized standards applied to designing and manufacture : UNI EN 378 - 1, UNI EN378 - 2, UNI EN 12735 - 1
Norme armonizzate applicate alla progettazione ed alla costruzione : UNI EN 378 - 1, UNI EN378 - 2, UNI EN 12735 - 1
 3. Others European Directives and harmonized standards applied to the equipment: 2014/35/UE, 2014/30/UE, 2011/65/UE, 2012/19/UE, CEI EN 60335 - 2 - 40, CEI EN 55014 - 1, CEI EN 55014 - 2, CEI EN 61000 - 3 - 2, CEI EN 61000 - 3 - 3, CEI EN 62233
- Eventuali altre Direttive Europee e norme armonizzate applicate all'attrezzatura: 2014/35/UE, 2014/30/UE, 2011/65/UE, 2012/19/UE, CEI EN 60335 - 2 - 40, CEI EN 55014 - 1, CEI EN 55014 - 2, CEI EN 61000 - 3 - 2, CEI EN 61000 - 3 - 3, CEI EN 62233

e conformi alla direttiva CE sui prodotti da costruzione e rispettano i requisiti della seguente direttiva:
and comply with the EC Construction Products Directive and meet the requirements of the following directive:

- 89/106 / EEC Construction Products Directive, Appendix III - 2 - ii - 3 In accordance with
- En12897 Storage water heater (reference for the type of construction only partially applicable)
- 89/106/CEE Direttiva sui prodotti da costruzione, appendice III – 2 – ii – 3 In conformità a
- En12897 Scaldacqua ad accumulo (riferimento per il tipo di costruzione applicabile solo in parte)

Osimo, Maggio 2021



A2B Accorroni E.G. srl

Il legale Rappresentante

The legal representative

A. Tamura Lorenza



A2B Accorroni E.G. s.r.l.
Via d'Ancona, 37 - 60027 Osimo (An) - Tel. 071.723991
web site: www.accorroni.it - e-mail: a2b@accorroni.it