



**ESPLOSI RICAMBI
CLIMATIZZAZIONE**



ELENCO RICAMBI



Serie	HPE EVO INVERTER R32
Modello	HPE EVO 5
Modello	HPE EVO 7
Modello	HPE EVO 9
Modello	HPE EVO 12 / 12T Trifase
Modello	HPE EVO 14 / 14T Trifase
Modello	HPE EVO 16 / 16T Trifase

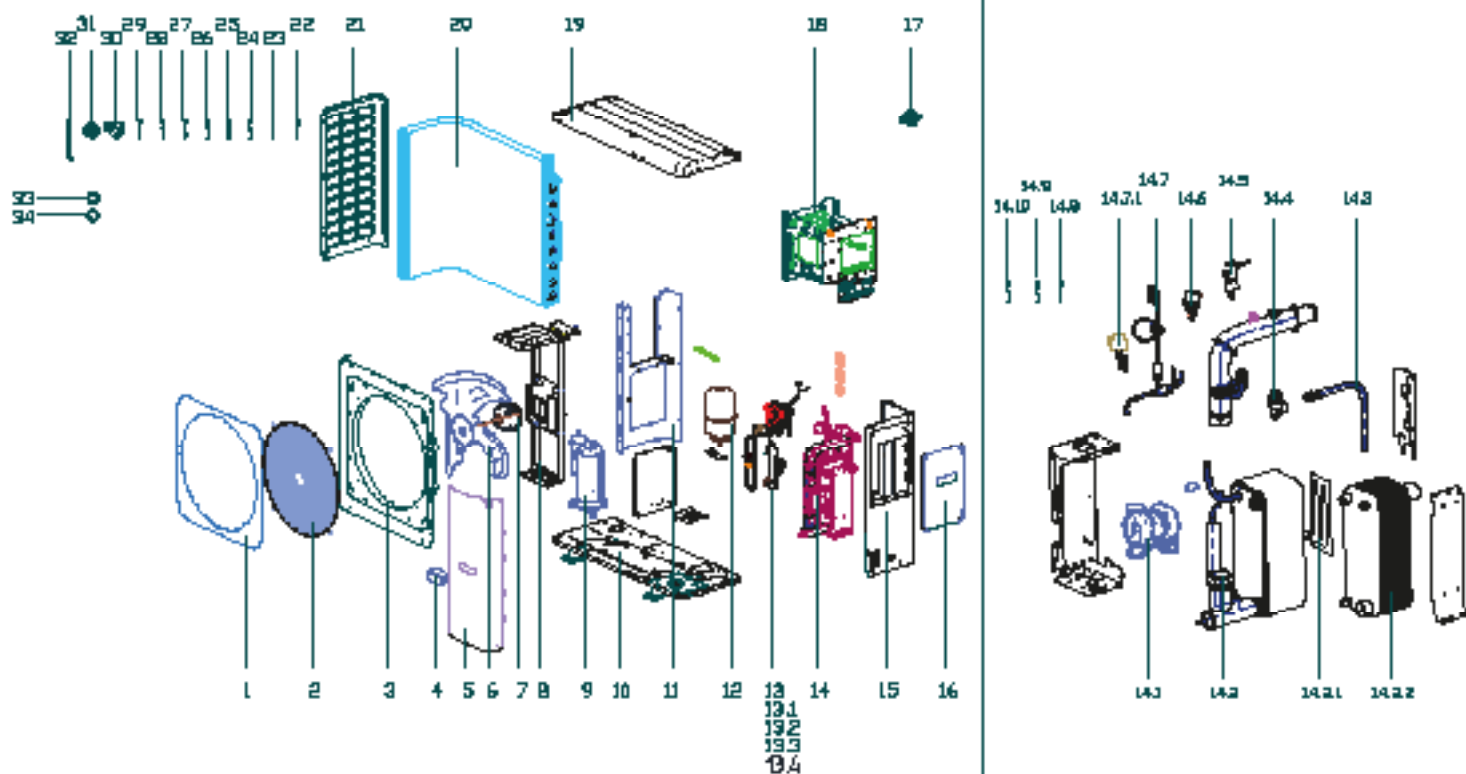

FOOTNOTES

1	12127000001137	PANNELLO	14.7	15427000005465	GRUPPO VALVOLA DI ESPANSIONE
2	12927000001414	GRIGLIA VENTILATORE	14.7.1	15500213000906	VALVOLA DI ESPANSIONE ELETTRONICA
3	122270000009453	PANNELLO ANTERIORE DESTRO	14.8	11201007000136	SONDA TEMPERATURA TUBO
4	12100701000196	MANIGLIA	14.9	11201007001983	SONDA TEMPERATURA ACQUA
5	12227000012886	GRUPPO PIASTRA LATERALE ANTERIORE DESTRA	14.10	11201007001980	SONDA TEMPERATURA ACQUA
6	12100105001021	VENTOLA ASSIALE	15	12227000015350	GRUPPO PIASTRA LATERALE POSTERIORE DESTRA
7	11002015011748	MOTORE DC BRUSHLESS	16	12227000015351	MANIGLIA GRANDE LATERALE
8	12227000012340	STAFFA DI SOSTEGNO MOTORE	17	17317100006315	COMANDO A FILO
9	11103020008741	COMPRESSORE ROTATIVO DC INVERTER	18	17227000005122	ASSIEME SCATOLA PARTE E
10	12227000015432	BASAMENTO UNITÀ ESTERNA	19	12227000012341	PANNELLO DI COPERTURA SUPERIORE
11	12227000015391	ASSIEME PANNELLO DIVISORIO	20	15827000002128 B	GRUPPO BATTERIA UNITÀ ESTERNA B
12	15500509000001	VASO ESPANSIONE	21	12227000007803	GRIGLIA DI PROTEZIONE BATTERIA
13	15427000005464	GRUPPO VALVOLA A QUATTRO VIE	22	11201007002463	SONDA TEMPERATURA SCARICO
13.1	15500216000103	GRUPPO VALVOLA A QUATTRO VIE	23	11201007000382	SONDA TEMPERATURA TUBO
13.2	17400516000808	REGOLATORE DI PRESSIONE	25	11201007000136	SONDA TEMPERATURA TUBO
13.3	17400516000024	REGOLATORE DI PRESSIONE	26	11201007000039	SONDA TEMPERATURA AMBIENTE
13.4	11201008001052	SENSORE DI PRESSIONE	27	11201007000223	SONDA TEMPERATURA ACQUA
14	12210600002189	GRUPPO MODULO IDRAULICO	28	17402001000339	RESISTENZA ELETTRICA COMPRESSORE
14.1	17400802002873	CIRCOLATORE DI PRESSIONE	29	17402001000043	RESISTENZA ELETTRICA COMPRESSORE RISCALDATORE DELLA VALVOLA DI PRESSIONE DIFFERENZIALE
14.2	15725300000743	GRUPPO SCAMBIATORE DI CALORE			
14.2.1	17402001000083	RESISTENZA ELETTRICA SCAMBIATORE A PIASTRE			
14.2.2	15700101001176	SCAMBIATORE A PIASTRE			
14.3	121005090000532	TUBO DI COLLEGAMENTO	30	15500504000150	FILTRO A Y
14.5	17400510000474	FLUSSOSTATO ACQUA	31	15525300000148	GRUPPO TAPPO DI SCARICO
14.6	15500211000047	VALVOLA DI SCARICO	32	12110600000269	TUBO DI COLLEGAMENTO
			34	12600701001469	ANELLO DI TENUTA

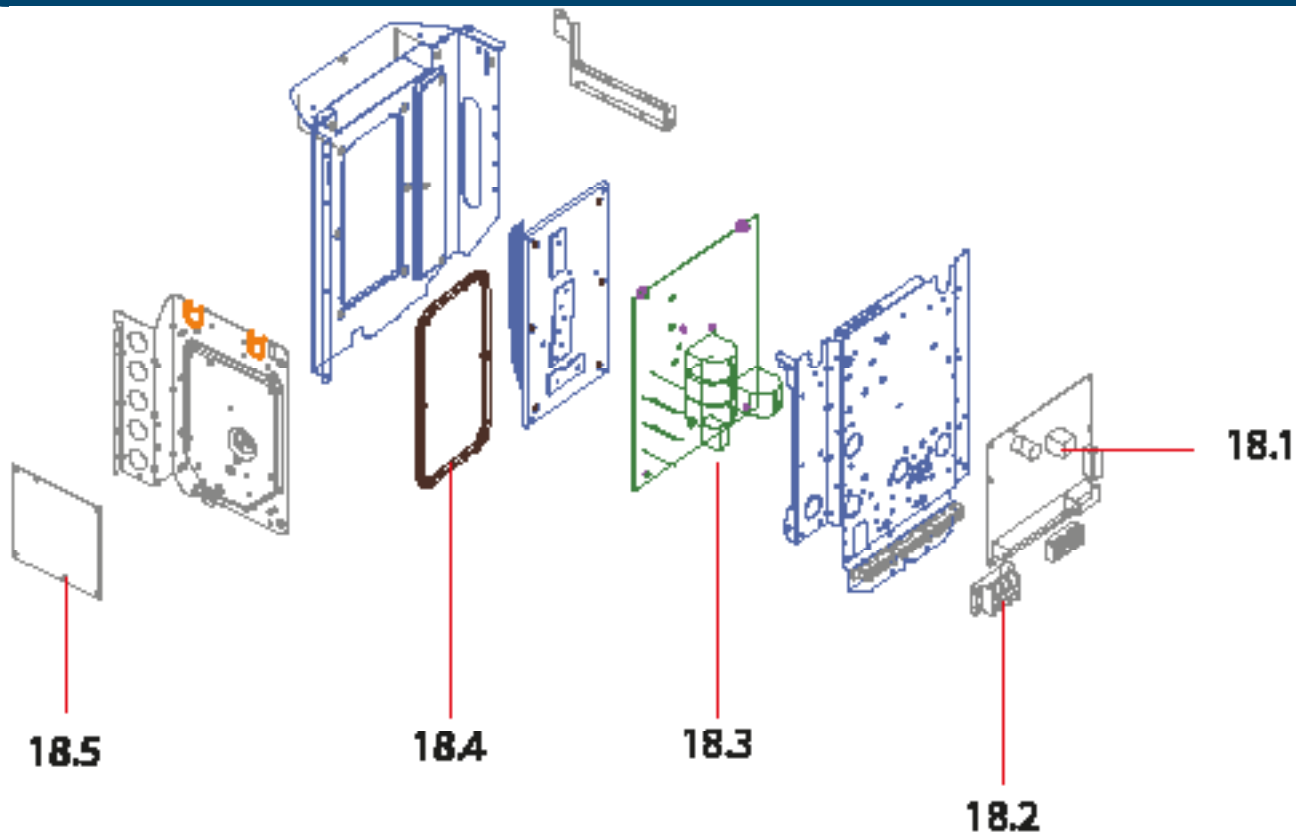

Pos.	Codice	Descrizione	Pos.	Codice	Descrizione
------	--------	-------------	------	--------	-------------

18.1	17110600000810	QUADRO ESTERNO DI CONTROLLO PRINCIPALE			
18.2	17400401000073	GIUNTO A FILO			
18.3	17125300004343	MONTAGGIO SCHEDA MODULO			
18.4	12627000000806	GUARNIZIONE DI TENUTA			
18.5	17125300004283	PANNELLO QUADRO DI CONTROLLO ESTERNO			

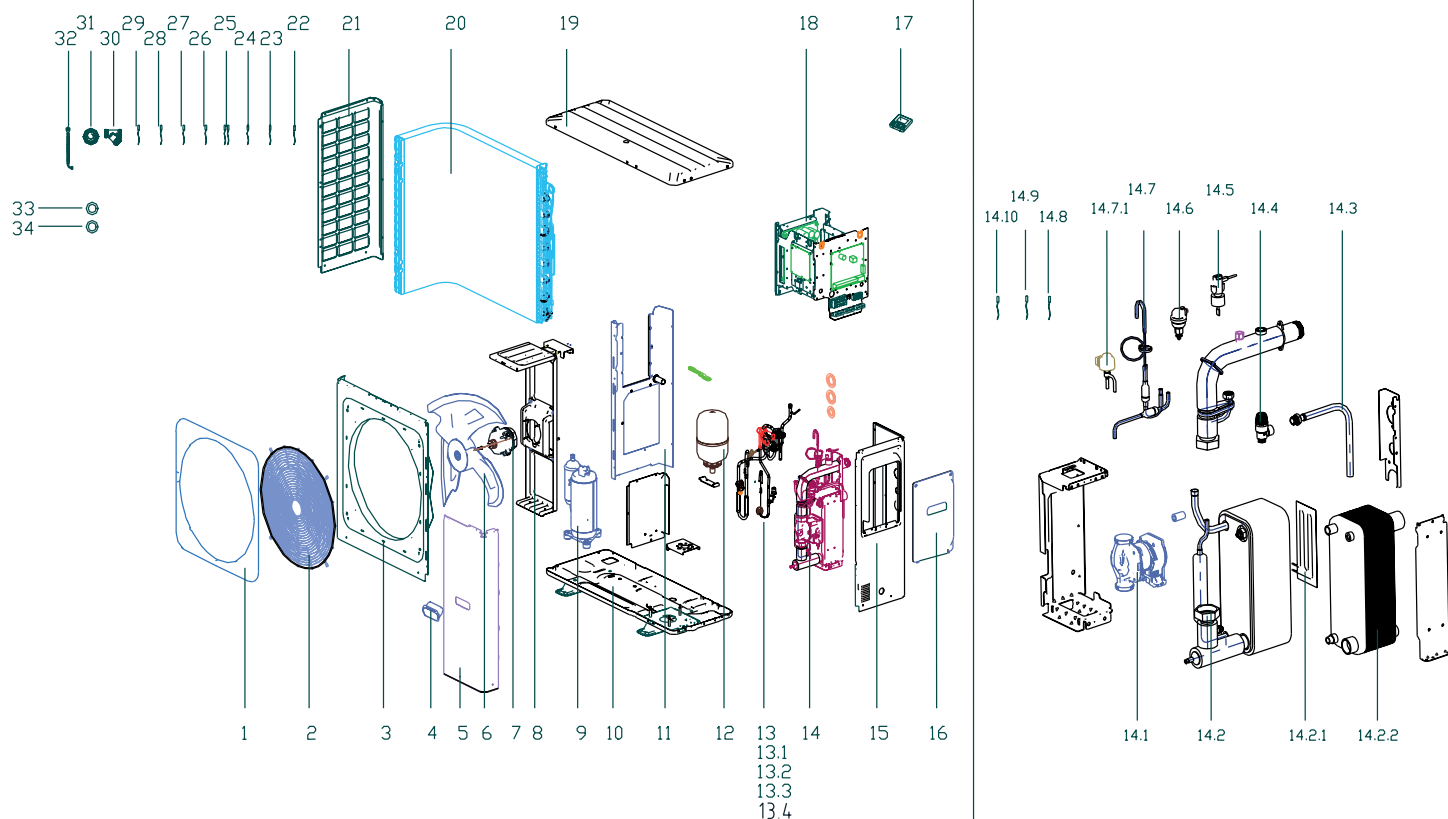

Pos.	Codice	Descrizione	Pos.	Codice	Descrizione
1	12127000001137	PANNELLO	14.7	15427000005465	GRUPPO VALVOLA DI ESPANSIONE
2	12927000001414	GRIGLIA VENTILATORE	14.7.1	15500213000906	VALVOLA DI ESPANSIONE ELETTRONICA
3	122270000009453	PANNELLO ANTERIORE DESTRO	14.8	11201007000136	SONDA TEMPERATURA TUBO
4	12100701000196	MANIGLIA	14.9	11201007001983	SONDA TEMPERATURA ACQUA
5	12227000012886	GRUPPO PIASTRA LATERALE ANTERIORE DESTRA	14.10	11201007001980	SONDA TEMPERATURA ACQUA
6	12100105001021	VENTOLA ASSIALE	15	12227000015350	GRUPPO PIASTRA LATERALE POSTERIORE DESTRA
7	11002015011748	MOTORE DC BRUSHLESS	16	12227000015351	MANIGLIA GRANDE LATERALE
8	12227000012340	STAFFA DI SOSTEGNO MOTORE	17	17317100006315	COMANDO A FILO
9	11103020008741	COMPRESSORE ROTATIVO DC INVERTER	18	17227000005122	ASSIEME SCATOLA PARTE E
10	12227000015432	BASAMENTO UNITÀ ESTERNA	19	12227000012341	PANNELLO DI COPERTURA SUPERIORE
11	12227000015391	ASSIEME PANNELLO DIVISORIO	20	15827000002128	GRUPPO BATTERIA UNITÀ ESTERNA B
12	15500509000001	VASO ESPANSIONE	21	12227000007803	GRIGLIA DI PROTEZIONE BATTERIA
13	15427000005464	GRUPPO VALVOLA A QUATTRO VIE	22	11201007002463	SONDA TEMPERATURA SCARICO
13.1	15500216000103	GRUPPO VALVOLA A QUATTRO VIE	23	11201007000382	SONDA TEMPERATURA TUBO
13.2	17400516000808	REGOLATORE DI PRESSIONE	25	11201007000136	SONDA TEMPERATURA TUBO
13.3	17400516000024	REGOLATORE DI PRESSIONE	26	11201007000039	SONDA TEMPERATURA AMBIENTE
13.4	11201008001052	SENSORE DI PRESSIONE	27	11201007000223	SONDA TEMPERATURA ACQUA
14	12210600002189	GRUPPO MODULO IDRAULICO	28	17402001000339	RESISTENZA ELETTRICA COMPRESSORE
14.1	17400802002873	CIRCOLATORE DI PRESSIONE	29	17402001000043	RESISTENZA ELETTRICA COMPRESSORE RISCALDATORE DELLA VALVOLA DI PRESSIONE DIFFERENZIALE
14.2	15725300000743	GRUPPO SCAMBIATORE DI CALORE			
14.2.1	17402001000083	RESISTENZA ELETTRICA SCAMBIATORE A PIASTRE	30	15500504000150	FILTRO A Y
14.2.2	15700101001176	SCAMBIATORE A PIASTRE	31	15525300000148	GRUPPO TAPPO DI SCARICO
14.3	121005090000532	TUBO DI COLLEGAMENTO	32	12110600000269	TUBO DI COLLEGAMENTO
14.5	17400510000474	FLUSSOSTATO ACQUA	34	12600701001469	ANELLO DI TENUTA
14.6	15500211000047	VALVOLA DI SCARICO			

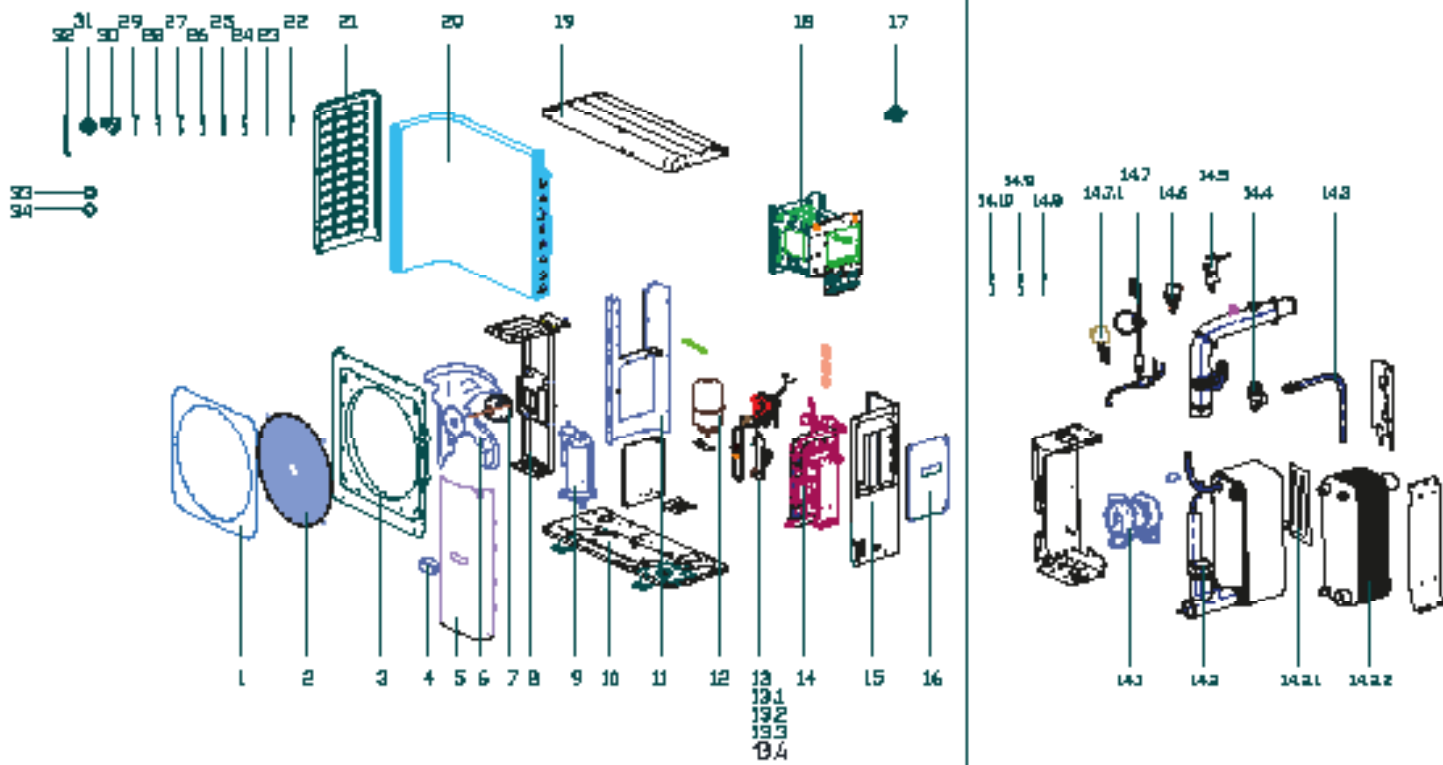

Pos.	Codice	Descrizione	Pos.	Codice	Descrizione
1	12127000001137	PANNELLO	14.7	15427000005465	GRUPPO VALVOLA DI ESPANSIONE
2	12927000001414	GRIGLIA VENTILATORE	14.7.1	15500213000906	VALVOLA DI ESPANSIONE ELETTRONICA
3	122270000009453	PANNELLO ANTERIORE DESTRO	14.8	11201007000136	SONDA TEMPERATURA TUBO
4	12100701000196	MANIGLIA	14.9	11201007001983	SONDA TEMPERATURA ACQUA
5	12227000012886	GRUPPO PIASTRA LATERALE ANTERIORE DESTRA	14.10	11201007001980	SONDA TEMPERATURA ACQUA
6	12100105001021	VENTOLA ASSIALE	15	12227000015350	GRUPPO PIASTRA LATERALE POSTERIORE DESTRA
7	11002015011748	MOTORE DC BRUSHLESS	16	12227000015351	MANIGLIA GRANDE LATERALE
8	12227000012340	STAFFA DI SOSTEGNO MOTORE	17	17317100006315	COMANDO A FILO
9	11103020008741	COMPRESSORE ROTATIVO DC INVERTER	18	17227000005122	ASSIEME SCATOLA PARTE E
10	12227000015432	BASAMENTO UNITÀ ESTERNA	19	12227000012341	PANNELLO DI COPERTURA SUPERIORE
11	12227000015391	ASSIEME PANNELLO DIVISORIO	20	15827000002128 B	GRUPPO BATTERIA UNITÀ ESTERNA B
12	15500509000001	VASO ESPANSIONE	21	12227000007803	GRIGLIA DI PROTEZIONE BATTERIA
13	15427000005464	GRUPPO VALVOLA A QUATTRO VIE	22	11201007002463	SONDA TEMPERATURA SCARICO
13.1	15500216000103	GRUPPO VALVOLA A QUATTRO VIE	23	11201007000382	SONDA TEMPERATURA TUBO
13.2	17400516000808	REGOLATORE DI PRESSIONE	25	11201007000136	SONDA TEMPERATURA TUBO
13.3	17400516000024	REGOLATORE DI PRESSIONE	26	11201007000039	SONDA TEMPERATURA AMBIENTE
13.4	11201008001052	SENSORE DI PRESSIONE	27	11201007000223	SONDA TEMPERATURA ACQUA
14	12210600002189	GRUPPO MODULO IDRAULICO	28	17402001000339	RESISTENZA ELETTRICA COMPRESSORE
14.1	17400802002873	CIRCOLATORE DI PRESSIONE	29	17402001000043	RESISTENZA ELETTRICA COMPRESSORE RISCALDATORE DELLA VALVOLA DI PRESSIONE DIFFERENZIALE
14.2	15725300000743	GRUPPO SCAMBIATORE DI CALORE			
14.2.1	17402001000083	RESISTENZA ELETTRICA SCAMBIATORE A PIASTRE	30	15500504000150	FILTRO A Y
14.2.2	15700101001176	SCAMBIATORE A PIASTRE	31	15525300000148	GRUPPO TAPPO DI SCARICO
14.3	121005090000532	TUBO DI COLLEGAMENTO	32	12110600000269	TUBO DI COLLEGAMENTO
14.5	17400510000474	FLUSSOSTATO ACQUA	34	12600701001469	ANELLO DI TENUTA
14.6	15500211000047	VALVOLA DI SCARICO			

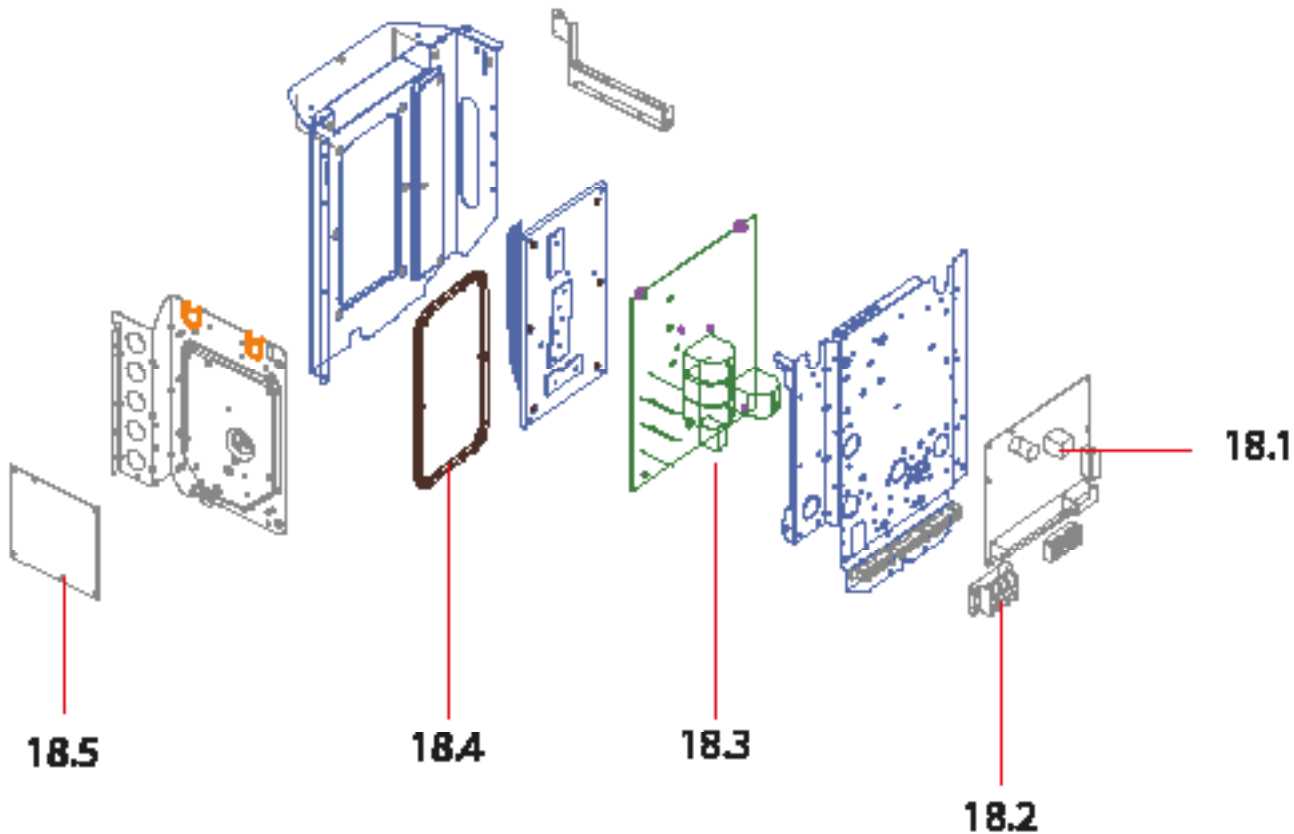

Pos.	Codice	Descrizione	Pos.	Codice	Descrizione
------	--------	-------------	------	--------	-------------

18.1	17110600000810	QUADRO ESTERNO DI CONTROLLO PRINCIPALE
------	----------------	--

18.2	17400401000073	GIUNTO A FILO
------	----------------	---------------

18.3	17125300004343	MONTAGGIO SCHEDA MODULO
------	----------------	-------------------------

18.4	12627000000806	GUARNIZIONE DI TENUTA
------	----------------	-----------------------

18.5	17125300004283	PANNELLO QUADRO DI CONTROLLO ESTERNO
------	----------------	--------------------------------------

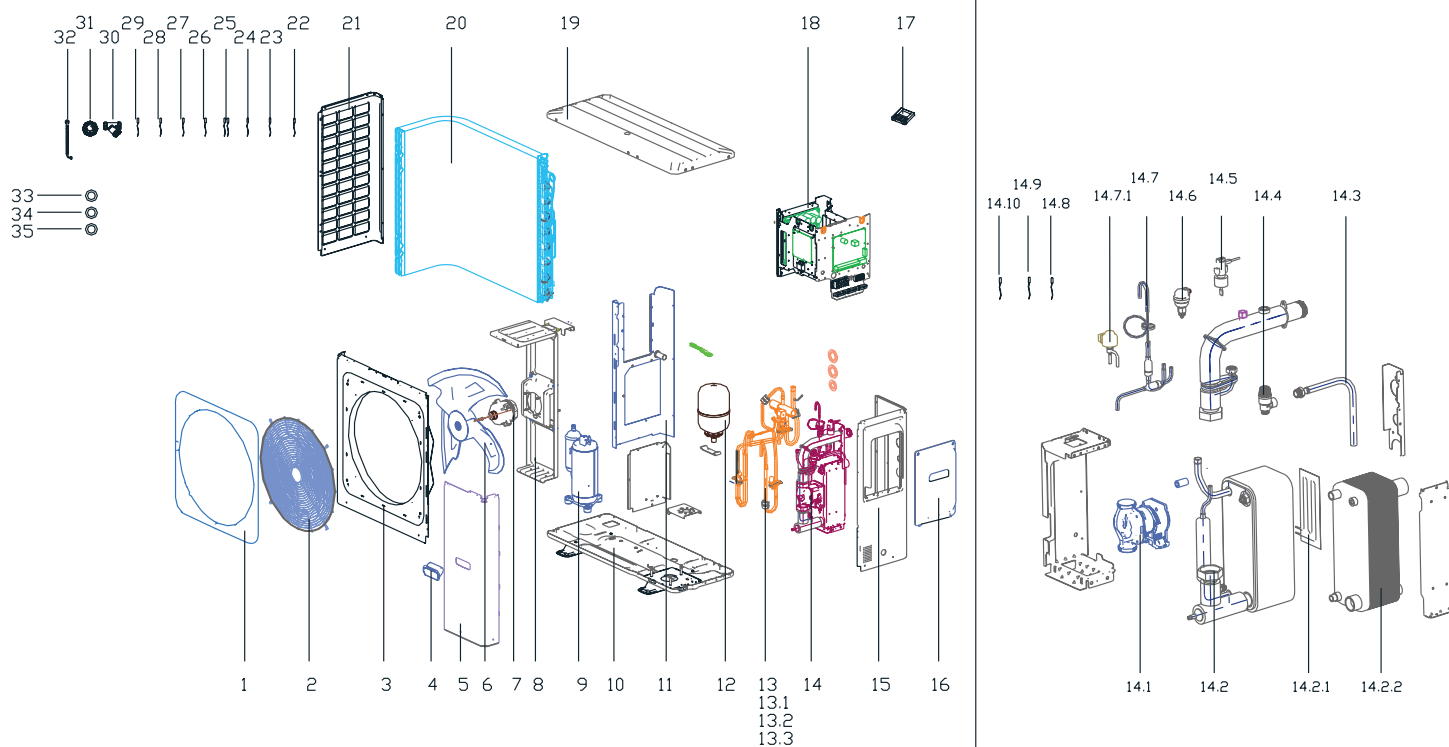

Pos.	Codice	Descrizione	Pos.	Codice	Descrizione
1	12127000001137	PANNELLO	14.7.1	15500213002049	VALVOLA DI ESPANSIONE ELETTRONICA
2	12927000001414	GRIGLIA VENTILATORE	14.8	11201007000136	SONDA TEMPERATURA TUBO
3	122270000009453	PANNELLO ANTERIORE DESTRO	14.9	11201007001983	SONDA TEMPERATURA ACQUA
4	12100701000196	MANIGLIA	14.10	11201007001980	SONDA TEMPERATURA ACQUA
5	12227000012886	GRUPPO PIASTRA LATERALE ANTERIORE DESTRA	15	12227000015350	GRUPPO PIASTRA LATERALE POSTERIORE DESTRA
6	12100105001021	VENTOLA ASSIALE	16	12227000015351	MANIGLIA GRANDE LATERALE
7	11002015011748	MOTORE DC BRUSHLESS	17	17317100006315	COMANDO A FILO
8	12227000012449	STAFFA DI SOSTEGNO MOTORE	18	17227000005122	ASSIEME SCATOLA PARTE E
9	11103020008740	COMPRESSORE ROTATIVO DC INVERTER	19	12227000012341	PANNELLO DI COPERTURA SUPERIORE
10	12227000015352	BASAMENTO UNITÀ ESTERNA	20	15827000002128	GRUPPO BATTERIA UNITÀ ESTERNA B
11	12227000015391	ASSIEME PANNELLO DIVISORIO	21	12227000007803	GRIGLIA DI PROTEZIONE BATTERIA
12	15500509000001	VASO ESPANSIONE	22	11201007002463	SONDA TEMPERATURA SCARICO
13	15427000005448	GRUPPO VALVOLA A QUATTRO VIE	23	11201007000382	SONDA TEMPERATURA TUBO
13.1	15500216001041	GRUPPO VALVOLA A QUATTRO VIE	25	11201007000136	SONDA TEMPERATURA TUBO
13.2	17400516000788	REGOLATORE DI PRESSIONE	26	11201007000039	SONDA TEMPERATURA AMBIENTE
13.3	17400516000024	REGOLATORE DI PRESSIONE	27	11201007000223	SONDA TEMPERATURA ACQUA
14	12210600002309	GRUPPO MODULO IDRAULICO	28	17402001000065	RESISTENZA ELETTRICA COMPRESSORE
14.1	17400802002735	CIRCOLATORE DI PRESSIONE	29	17402001000043	RESISTENZA ELETTRICA COMPRESSORE RISCALDATORE DELLA VALVOLA DI PRESSIONE DIFFERENZIALE
14.2	15725300000723	GRUPPO SCAMBIATORE DI CALORE	30	15500504000152	FILTRO A Y
14.2.1	17402001000083	RESISTENZA ELETTRICA SCAMBIATORE A PIASTRE	31	15525300000148	GRUPPO TAPPO DI SCARICO
14.2.2	15700101001036	SCAMBIATORE A PIASTRE	32	12110600000269	TUBO DI COLLEGAMENTO
14.3	121005090000532	TUBO DI COLLEGAMENTO	34	12600701001469	ANELLO DI TENUTA
14.5	17400510000007	FLUSSOSTATO ACQUA			
14.6	15500211000047	VALVOLA DI SCARICO			
14.7	15427000005444	GRUPPO VALVOLA DI ESPANSIONE			

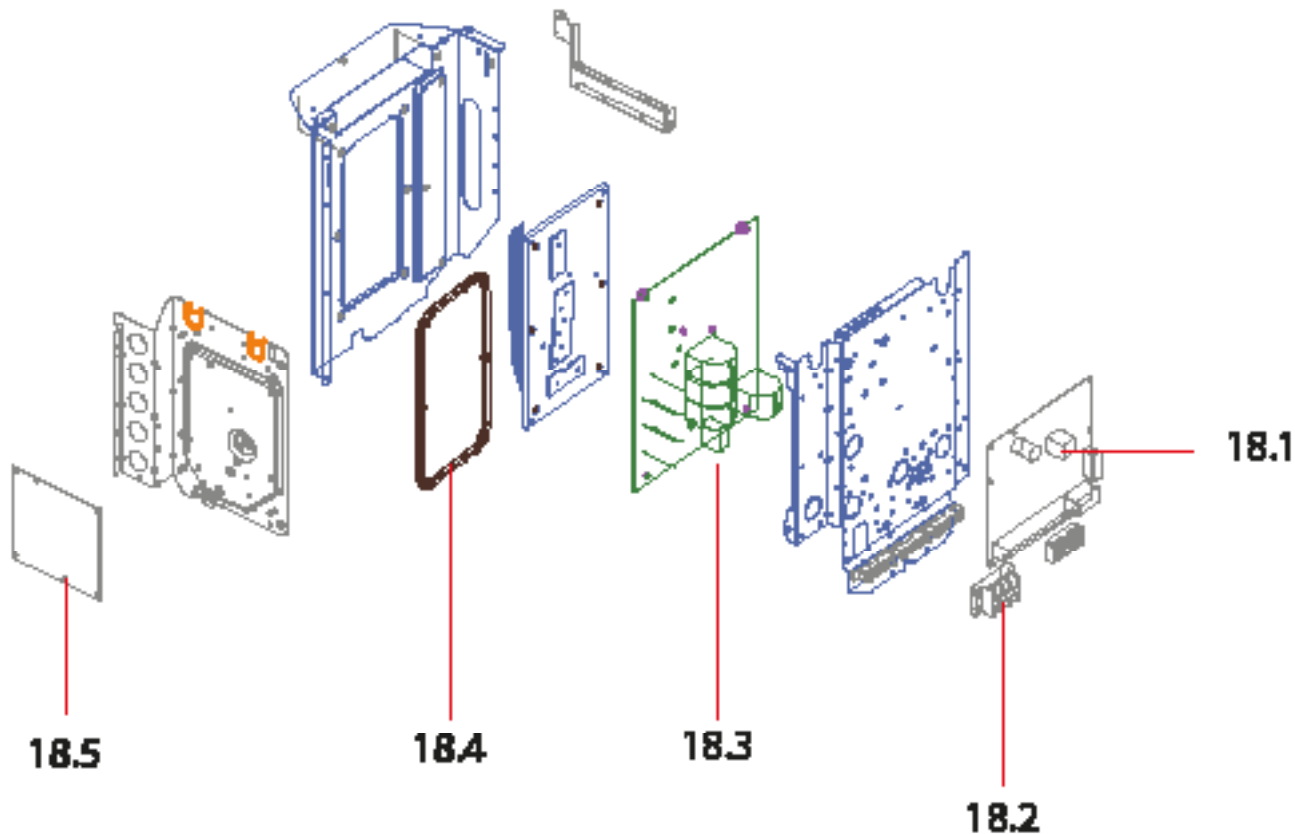

Pos.	Codice	Descrizione	Pos.	Codice	Descrizione
18.1	17110600000810	QUADRO ESTERNO DI CONTROLLO PRINCIPALE			
18.2	17400401000073	GIUNTO A FILO			
18.3	17125300004343	MONTAGGIO SCHEDA MODULO			
18.4	12627000000806	GUARNIZIONE DI TENUTA			
18.5	17125300004283	PANNELLO QUADRO DI CONTROLLO ESTERNO			

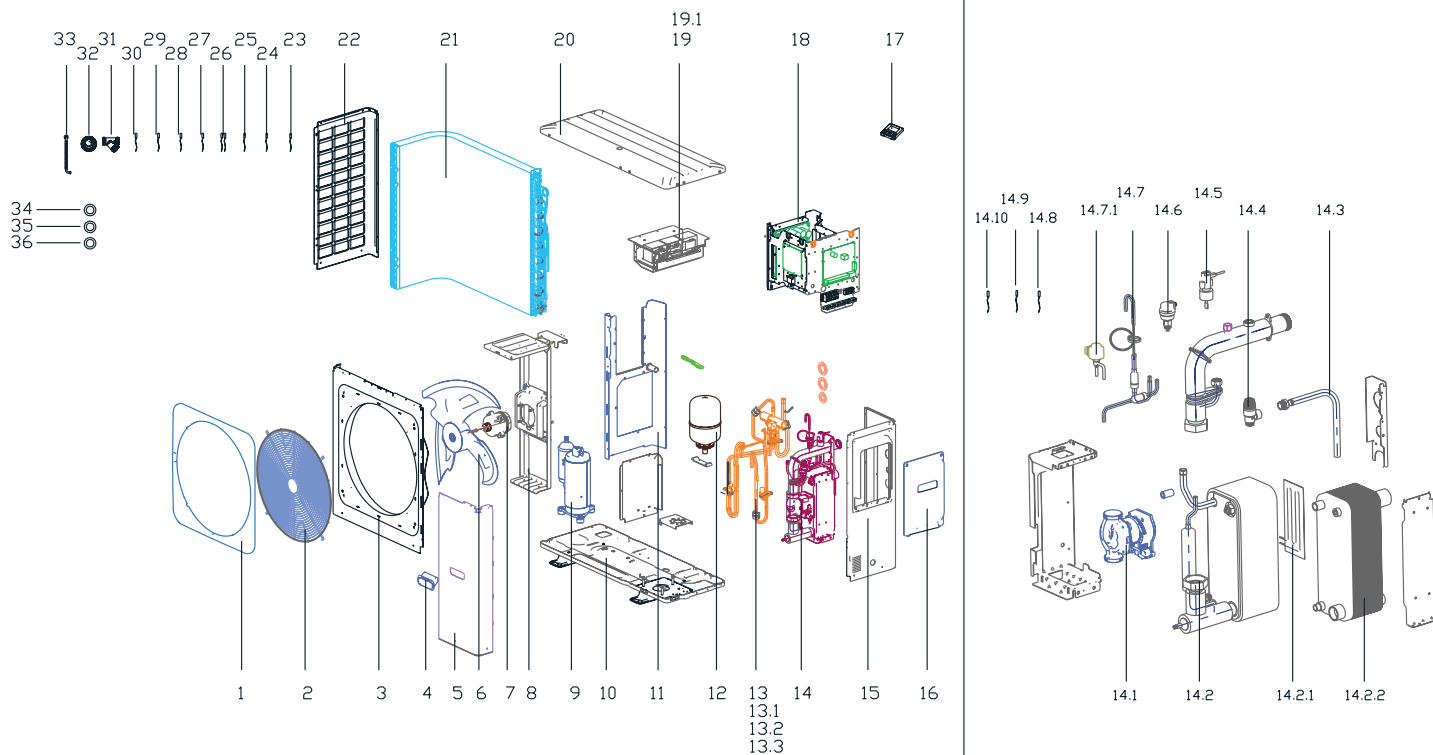

Pos.	Codice	Descrizione	Pos.	Codice	Descrizione
1	12127000001137	PANNELLO	14.8	11201007000136	SONDA TEMPERATURA TUBO
2	12927000001414	GRIGLIA VENTILATORE	14.9	11201007001983	SONDA TEMPERATURA ACQUA
3	122270000009453	PANNELLO ANTERIORE DESTRO	14.10	11201007001980	SONDA TEMPERATURA ACQUA
4	12100701000196	MANIGLIA	15	12227000015350	GRUPPO PIASTRA LATERALE POSTERIORE DESTRA
5	12227000012886	PIASTRA LATERALE ANTERIORE DESTRA	16	12227000015351	MANIGLIA GRANDE LATERALE
6	12100105001021	VENTOLA ASSIALE	17	17317100006315	COMANDO A FILO
7	11002015015048	MOTORE DC BRUSHLESS	18	172270000005021	ASSIEME SCATOLA PARTE E
8	12227000012449	STAFFA DI SOSTEGNO MOTORE	19	17225300002740	ASSEMBLAGGIO SCATOLA INDUTTIVA
9	11103020008740	COMPRESSORE ROTATIVO DC INVERTER	19.1	17400306001423	REATTORE
10	12227000015352	BASAMENTO UNITÀ ESTERNA	20	12227000012341	PANNELLO DI COPERTURA SUPERIORE
11	12227000015391	ASSIEME PANNELLO DIVISORIO	21	15827000002108	GRUPPO BATTERIA UNITÀ ESTERNA B
12	15500509000001	VASO ESPANSIONE	22	12227000007803	GRIGLIA DI PROTEZIONE BATTERIA
13	15427000005448	GRUPPO VALVOLA A QUATTRO VIE	23	11201007002463	SONDA TEMPERATURA SCARICO
13.1	15500216001041	GRUPPO VALVOLA A QUATTRO VIE	24	11201007000382	SONDA TEMPERATURA TUBO
13.2	17400516000788	REGOLATORE DI PRESSIONE	26	11201007000136	SONDA TEMPERATURA TUBO
13.3	17400516000024	REGOLATORE DI PRESSIONE	27	11201007000039	SONDA TEMPERATURA AMBIENTE
14	12210600002130	GRUPPO MODULO IDRAULICO	28	11201007000223	SONDA TEMPERATURA ACQUA
14.1	17400802002873	CIRCOLATORE DI PRESSIONE	29	17402001000065	RESISTENZA ELETTRICA COMPRESSORE
14.2	15725300000723	GRUPPO SCAMBIATORE DI CALORE	30	17402001000043	RESISTENZA ELETTRICA COMPRESSORE RISCALDATORE DELLA VALVOLA DI PRESSIONE DIFFERENZIALE
14.2.1	17402001000083	RESISTENZA ELETTRICA SCAMBIATORE A PIASTRE			
14.2.2	15700101001036	SCAMBIATORE A PIASTRE			
14.3	12100509000532	TUBO DI COLLEGAMENTO	31	15500504000152	FILTRO A Y
14.5	17400510000007	FLUSSOSTATO ACQUA	32	15525300000148	GRUPPO TAPPO DI SCARICO
14.6	15500211000047	VALVOLA DI SCARICO	33	12110600000269	TUBO DI COLLEGAMENTO
14.7	15427000005444	GRUPPO VALVOLA DI ESPANSIONE	35	12600701001469	ANELLO DI TENUTA
14.7.1	15500213002049	VALVOLA DI ESPANSIONE ELETTRONICA	36	12625300001074	ANELLO DI TENUTA (2 pz)

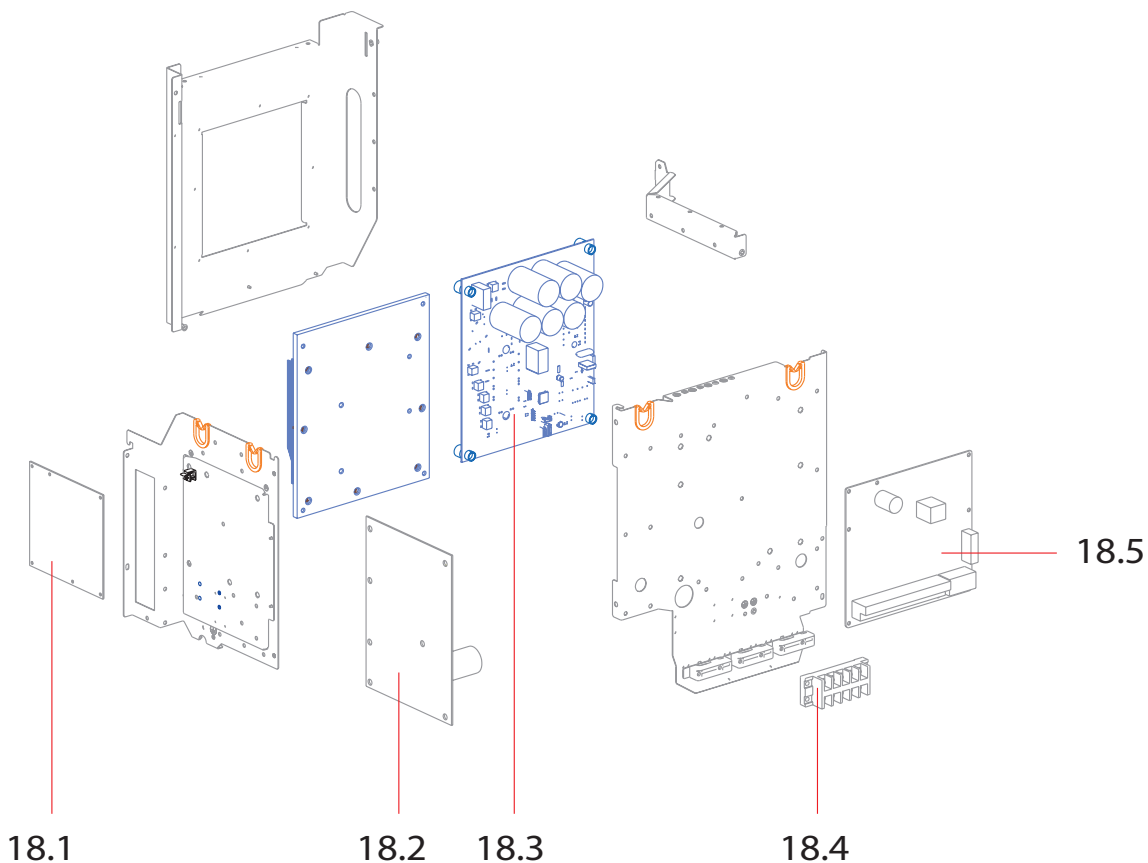

Pos.	Codice	Descrizione	Pos.	Codice	Descrizione
------	--------	-------------	------	--------	-------------

18.1	17125300004283	QUADRO ESTERNO DI CONTROLLO PRINCIPALE			
18.2	17127000010816	PIASTRA DI MONTAGGIO SCHEDA FILTRO			
18.3	17127000010817	SCHEDA MODULO COMPRESSORE			
18.4	17400401000049	GIUNTO A FILO			
18.5	17110600000810	MODULO IDRAULICO PRINCIPALE			

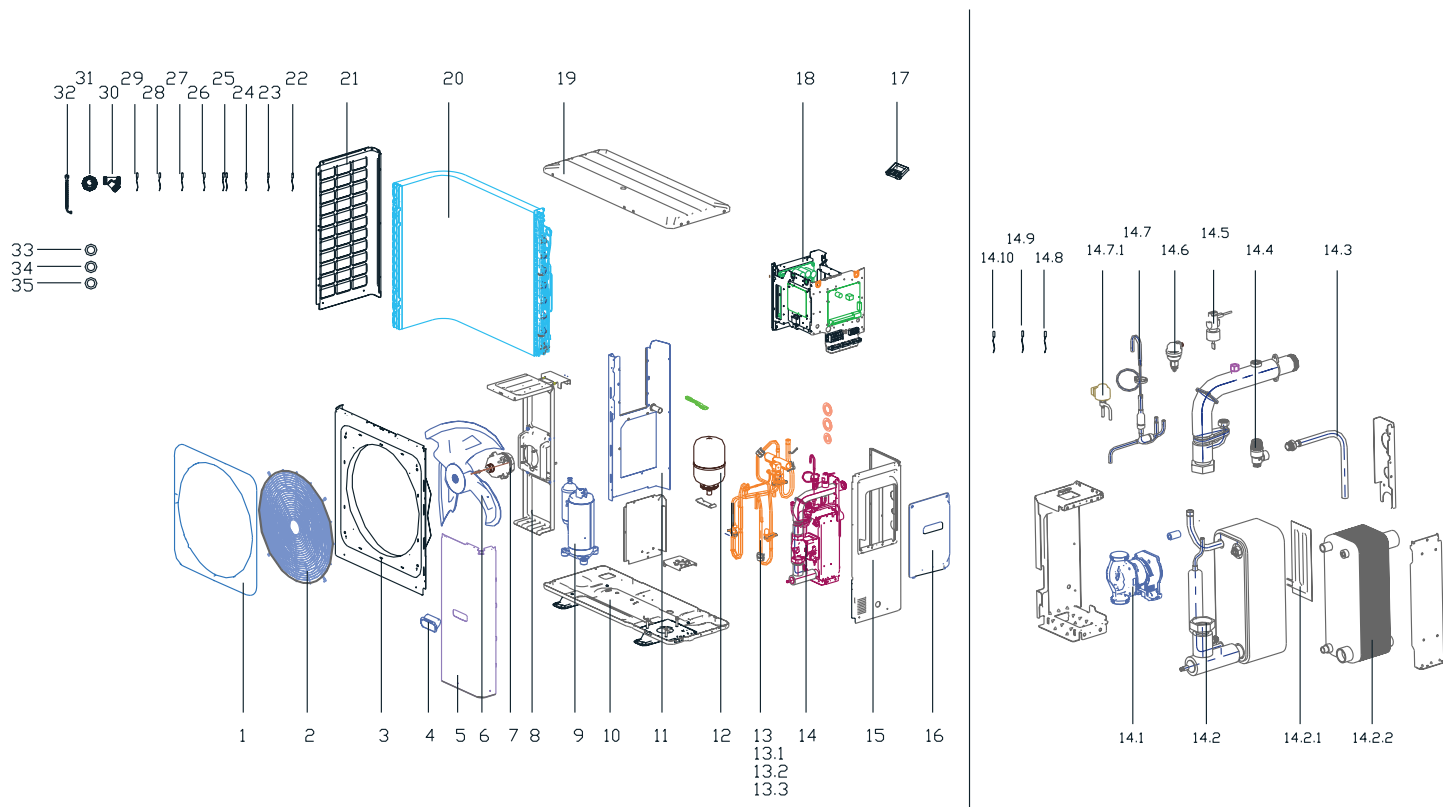

Pos.	Codice	Descrizione	Pos.	Codice	Descrizione
1	12127000001137	PANNELLO	14.7	15500213002049	VALVOLA DI ESPANSIONE ELETTRONICA
2	12927000001414	GRIGLIA VENTILATORE	14.8	11201007000136	SONDA TEMPERATURA TUBO
3	122270000009453	PANNELLO ANTERIORE DESTRO	14.9	11201007001983	SONDA TEMPERATURA ACQUA
4	12100701000196	MANIGLIA	14.10	11201007001980	SONDA TEMPERATURA ACQUA
5	12227000012886	GRUPPO PIASTRA LATERALE ANTERIORE DESTRA	15	12227000015350	GRUPPO PIASTRA LATERALE POSTERIORE DESTRA
6	12100105001021	VENTOLA ASSIALE	16	12227000015351	MANIGLIA GRANDE LATERALE
7	11002015011748	MOTORE DC BRUSHLESS	17	17317100006315	COMANDO A FILO
8	12227000012449	STAFFA DI SOSTEGNO MOTORE	18	17227000005122	ASSIEME SCATOLA PARTE E
9	11103020008740	COMPRESSORE ROTATIVO DC INVERTER	19	12227000012341	PANNELLO DI COPERTURA SUPERIORE
10	12227000015352	BASAMENTO UNITÀ ESTERNA	20	15827000002108	GRUPPO BATTERIA UNITÀ ESTERNA B
11	12227000015391	ASSIEME PANNELLO DIVISORIO	21	12227000007803	GRIGLIA DI PROTEZIONE BATTERIA
12	15500509000001	VASO ESPANSIONE	22	11201007002463	SONDA TEMPERATURA SCARICO
13	15427000005448	GRUPPO VALVOLA A QUATTRO VIE	23	11201007000382	SONDA TEMPERATURA TUBO
13.1	15500216001041	GRUPPO VALVOLA A QUATTRO VIE	25	11201007000136	SONDA TEMPERATURA TUBO
13.2	17400516000788	REGOLATORE DI PRESSIONE	26	11201007000039	SONDA TEMPERATURA AMBIENTE
13.3	17400516000024	REGOLATORE DI PRESSIONE	27	11201007000223	SONDA TEMPERATURA ACQUA
14	12210600002309	GRUPPO MODULO IDRAULICO	28	17402001000065	RESISTENZA ELETTRICA COMPRESSORE
14.1	17400802002735	CIRCOLATORE DI PRESSIONE	29	17402001000043	RESISTENZA ELETTRICA COMPRESSORE RISCALDATORE DELLA VALVOLA DI PRESSIONE DIFFERENZIALE
14.2	15725300000723	GRUPPO SCAMBIATORE DI CALORE			
14.2.1	17402001000083	RESISTENZA ELETTRICA SCAMBIATORE A PIASTRE	30	15500504000152	FILTRO A Y
14.2.2	15700101001036	SCAMBIATORE A PIASTRE	31	15525300000148	GRUPPO TAPPO DI SCARICO
14.3	12100509000532	TUBO DI COLLEGAMENTO	32	12110600000269	TUBO DI COLLEGAMENTO
14.5	17400510000007	FLUSSOSTATO ACQUA	34	12600701001469	ANELLO DI TENUTA
14.6	15500211000047	VALVOLA DI SCARICO	35	12625300001074	ANELLO DI TENUTA (2 pz)
14.7	15427000005444	GRUPPO VALVOLA DI ESPANSIONE			

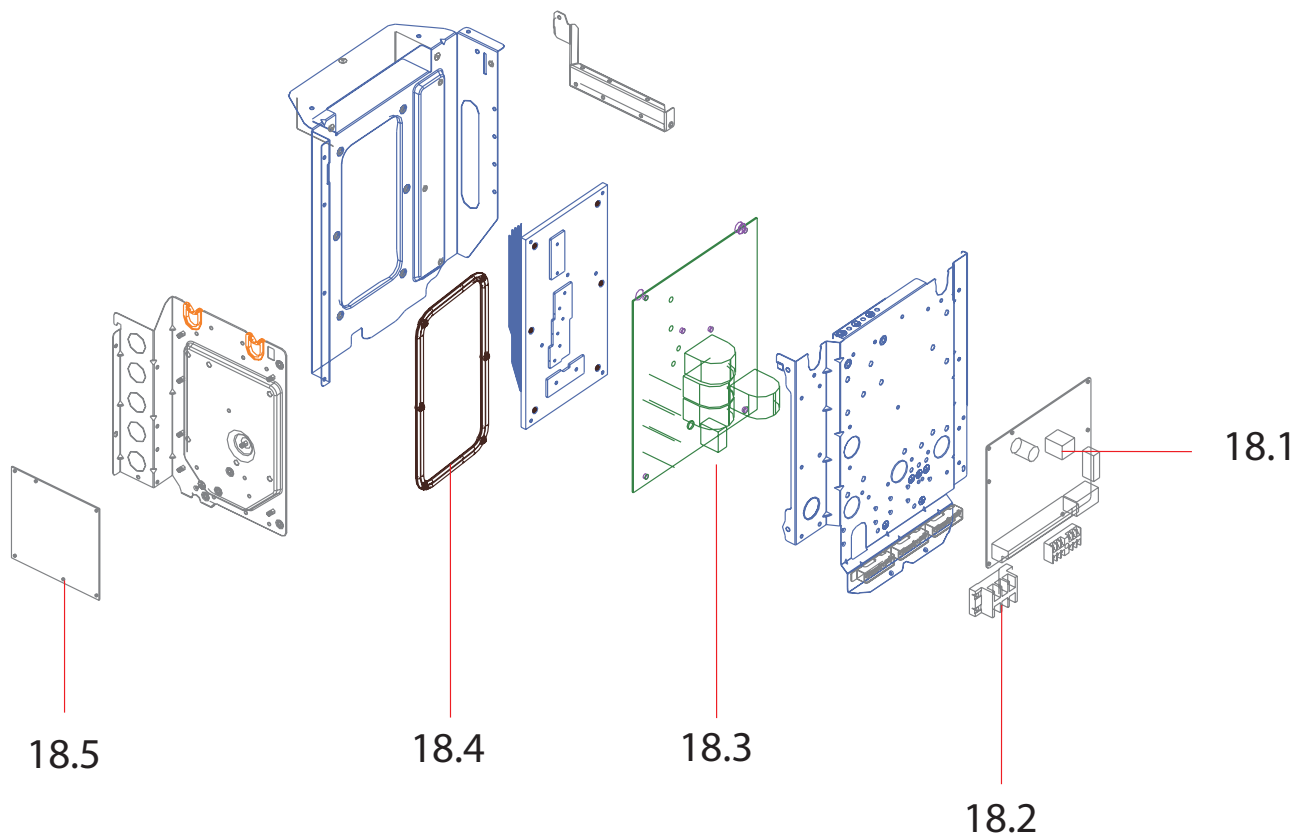

Pos.	Codice	Descrizione	Pos.	Codice	Descrizione
18.1	17110600000810	MODULO IDRAULICO PRINCIPALE			
18.2	17400401000073	GIUNTO A FILO			
18.3	17125300004343	MONTAGGIO SCHEDA MODULO			
18.4	12627000000806	GUARNIZIONE DI TENUTA			
18.5	17125300004283	PANNELLO QUADRO DI CONTROLLO ESTERNO			

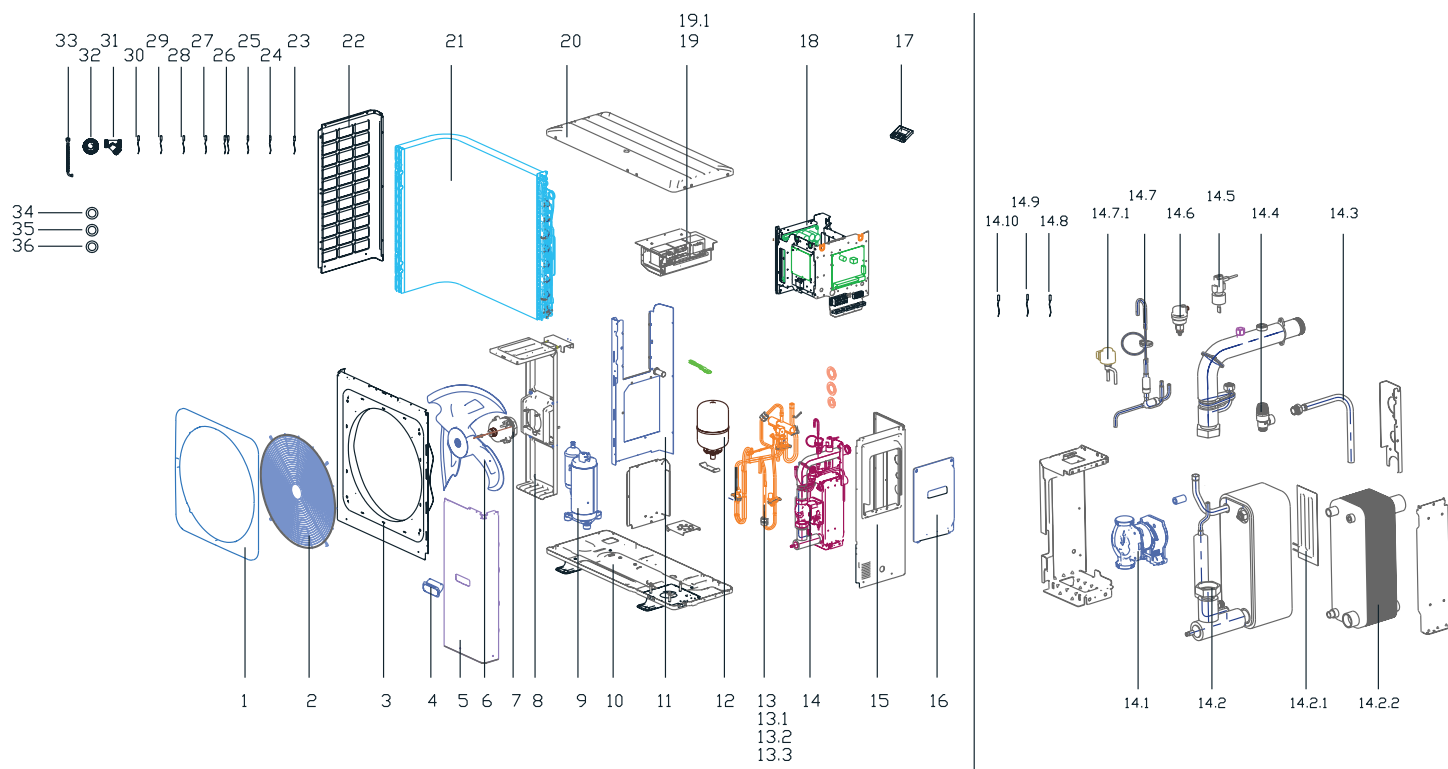

Pos.	Codice	Descrizione	Pos.	Codice	Descrizione
1	12127000001137	PANNELLO	14.8	11201007000136	SONDA TEMPERATURA TUBO
2	12927000001414	GRIGLIA VENTILATORE	14.9	11201007001983	SONDA TEMPERATURA ACQUA
3	122270000009453	PANNELLO ANTERIORE DESTRO	14.10	11201007001980	SONDA TEMPERATURA ACQUA
4	12100701000196	MANIGLIA	15	12227000015350	GRUPPO PIASTRA LATERALE POSTERIORE DESTRA
5	12227000012886	PIASTRA LATERALE ANTERIORE DESTRA	16	12227000015351	MANIGLIA GRANDE LATERALE
6	12100105001021	VENTOLA ASSIALE	17	17317100006315	COMANDO A FILO
7	11002015015048	MOTORE DC BRUSHLESS	18	172270000005021	ASSIEME SCATOLA PARTE E
8	12227000012449	STAFFA DI SOSTEGNO MOTORE	19	17225300002740	ASSEMBLAGGIO SCATOLA INDUTTIVA
9	11103020008740	COMPRESSORE ROTATIVO DC INVERTER	19.1	17400306001423	REATTORE
10	12227000015352	BASAMENTO UNITÀ ESTERNA	20	12227000012341	PANNELLO DI COPERTURA SUPERIORE
11	12227000015391	ASSIEME PANNELLO DIVISORIO	21	15827000002108	GRUPPO BATTERIA UNITÀ ESTERNA B
12	15500509000001	VASO ESPANSIONE	22	12227000007803	GRIGLIA DI PROTEZIONE BATTERIA
13	15427000005448	GRUPPO VALVOLA A QUATTRO VIE	23	11201007002463	SONDA TEMPERATURA SCARICO
13.1	15500216001041	GRUPPO VALVOLA A QUATTRO VIE	24	11201007000382	SONDA TEMPERATURA TUBO
13.2	17400516000788	REGOLATORE DI PRESSIONE	26	11201007000136	SONDA TEMPERATURA TUBO
13.3	17400516000024	REGOLATORE DI PRESSIONE	27	11201007000039	SONDA TEMPERATURA AMBIENTE
14	12210600002130	GRUPPO MODULO IDRAULICO	28	11201007000223	SONDA TEMPERATURA ACQUA
14.1	17400802002873	CIRCOLATORE DI PRESSIONE	29	17402001000065	RESISTENZA ELETTRICA COMPRESSORE
14.2	15725300000723	GRUPPO SCAMBIATORE DI CALORE	30	17402001000043	RESISTENZA ELETTRICA COMPRESSORE RISCALDATORE DELLA VALVOLA DI PRESSIONE DIFFERENZIALE
14.2.1	17402001000083	RESISTENZA ELETTRICA SCAMBIATORE A PIASTRE			
14.2.2	15700101001036	SCAMBIATORE A PIASTRE			
14.3	12100509000532	TUBO DI COLLEGAMENTO	31	15500504000152	FILTRO A Y
14.5	17400510000007	FLUSSOSTATO ACQUA	32	15525300000148	GRUPPO TAPPO DI SCARICO
14.6	15500211000047	VALVOLA DI SCARICO	33	12110600000269	TUBO DI COLLEGAMENTO
14.7	15427000005444	GRUPPO VALVOLA DI ESPANSIONE	35	12600701001469	ANELLO DI TENUTA
14.7.1	15500213002049	VALVOLA DI ESPANSIONE ELETTRONICA	36	12625300001074	ANELLO DI TENUTA (2 pz)

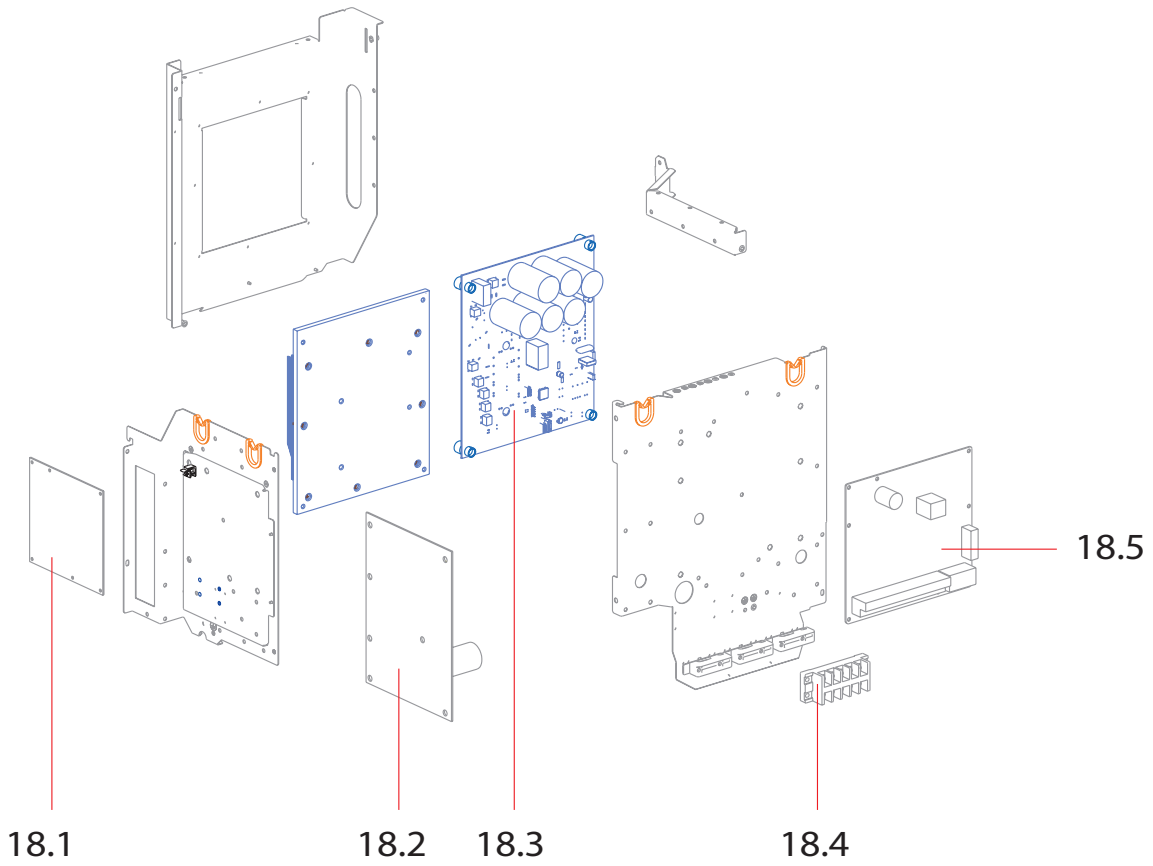

Pos.	Codice	Descrizione	Pos.	Codice	Descrizione
18.1	17125300004283	QUADRO ESTERNO DI CONTROLLO PRINCIPALE			
18.2	17127000010816	PIASTRA DI MONTAGGIO SCHEDA FILTRO			
18.3	17127000010817	SCHEDA MODULO COMPRESSORE			
18.4	17400401000049	GIUNTO A FILO			
18.5	17110600000810	MODULO IDRAULICO PRINCIPALE			

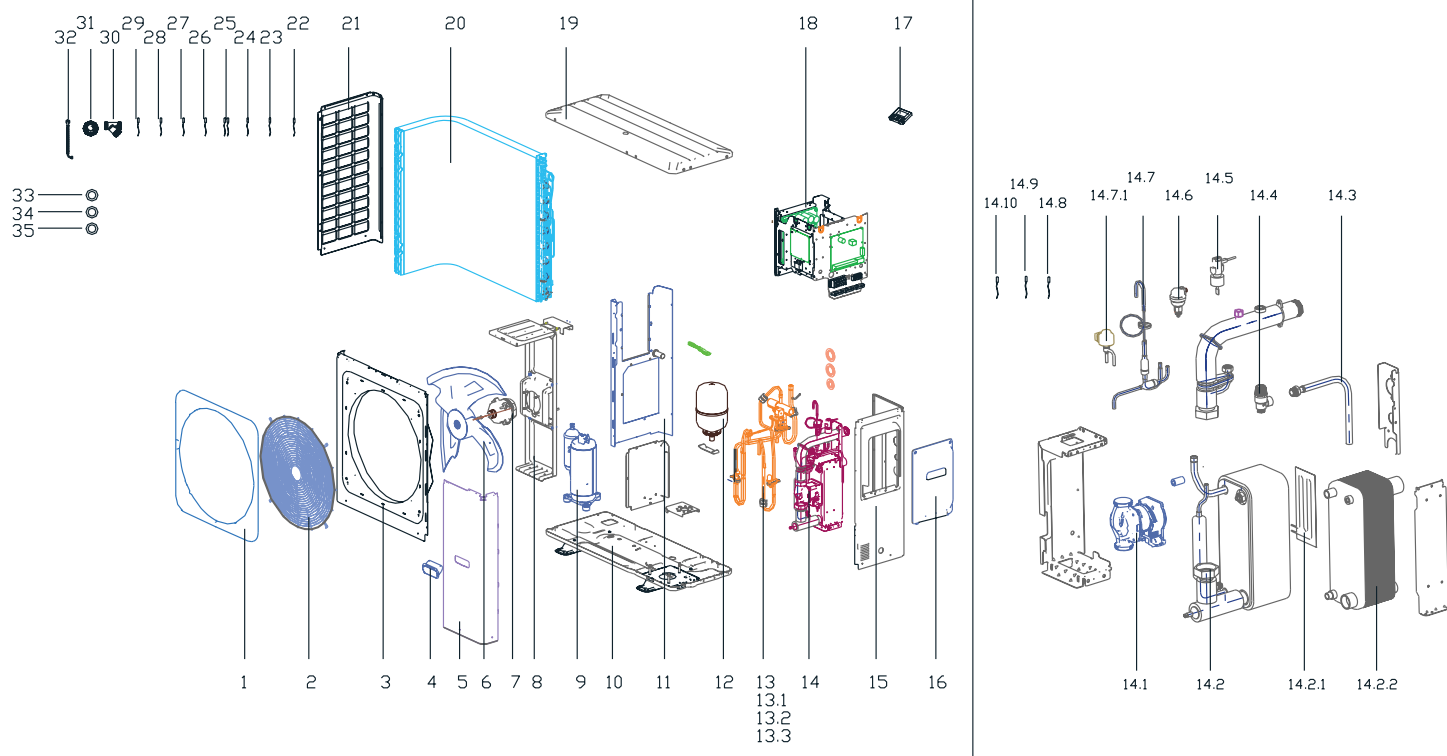

Pos.	Codice	Descrizione	Pos.	Codice	Descrizione
1	12127000001137	PANNELLO	14.7.1	15500213002049	VALVOLA DI ESPANSIONE ELETTRONICA
2	12927000001414	GRIGLIA VENTILATORE	14.8	11201007000136	SONDA TEMPERATURA TUBO
3	122270000009453	PANNELLO ANTERIORE DESTRO	14.9	11201007001983	SONDA TEMPERATURA ACQUA
4	12100701000196	MANIGLIA	14.10	11201007001980	SONDA TEMPERATURA ACQUA
5	12227000012886	GRUPPO PIASTRA LATERALE ANTERIORE DESTRA	15	12227000015350	GRUPPO PIASTRA LATERALE POSTERIORE DESTRA
6	12100105001021	VENTOLA ASSIALE	16	12227000015351	MANIGLIA GRANDE LATERALE
7	11002015011748	MOTORE DC BRUSHLESS	17	17317100006315	COMANDO A FILO
8	12227000012449	STAFFA DI SOSTEGNO MOTORE	18	17227000005122	ASSIEME SCATOLA PARTE E
9	11103020008740	COMPRESSORE ROTATIVO DC INVERTER	19	12227000012341	PANNELLO DI COPERTURA SUPERIORE
10	12227000015352	BASAMENTO UNITÀ ESTERNA	20	15827000002108	GRUPPO BATTERIA UNITÀ ESTERNA B
11	12227000015391	ASSIEME PANNELLO DIVISORIO	21	12227000007803	GRIGLIA DI PROTEZIONE BATTERIA
12	15500509000001	VASO ESPANSIONE	22	11201007002463	SONDA TEMPERATURA SCARICO
13	15427000005448	GRUPPO VALVOLA A QUATTRO VIE	23	11201007000382	SONDA TEMPERATURA TUBO
13.1	15500216001041	GRUPPO VALVOLA A QUATTRO VIE	25	11201007000136	SONDA TEMPERATURA TUBO
13.2	17400516000788	REGOLATORE DI PRESSIONE	26	11201007000039	SONDA TEMPERATURA AMBIENTE
13.3	17400516000024	REGOLATORE DI PRESSIONE	27	11201007000223	SONDA TEMPERATURA ACQUA
14	12210600002309	GRUPPO MODULO IDRAULICO	28	17402001000065	RESISTENZA ELETTRICA COMPRESSORE
14.1	17400802002735	CIRCOLATORE DI PRESSIONE	29	17402001000043	RESISTENZA ELETTRICA COMPRESSORE RISCALDATORE DELLA VALVOLA DI PRESSIONE DIFFERENZIALE
14.2	15725300000723	GRUPPO SCAMBIATORE DI CALORE			
14.2.1	17402001000083	RESISTENZA ELETTRICA SCAMBIATORE A PIASTRE	30	15500504000152	FILTRO A Y
14.2.2	15700101001036	SCAMBIATORE A PIASTRE	31	15525300000148	GRUPPO TAPPO DI SCARICO
14.3	12100509000532	TUBO DI COLLEGAMENTO	32	12110600000269	TUBO DI COLLEGAMENTO
14.5	17400510000007	FLUSSOSTATO ACQUA	34	12600701001469	ANELLO DI TENUTA
14.6	15500211000047	VALVOLA DI SCARICO	35	12625300001074	ANELLO DI TENUTA (2 pz)
14.7	15427000005444	GRUPPO VALVOLA DI ESPANSIONE			

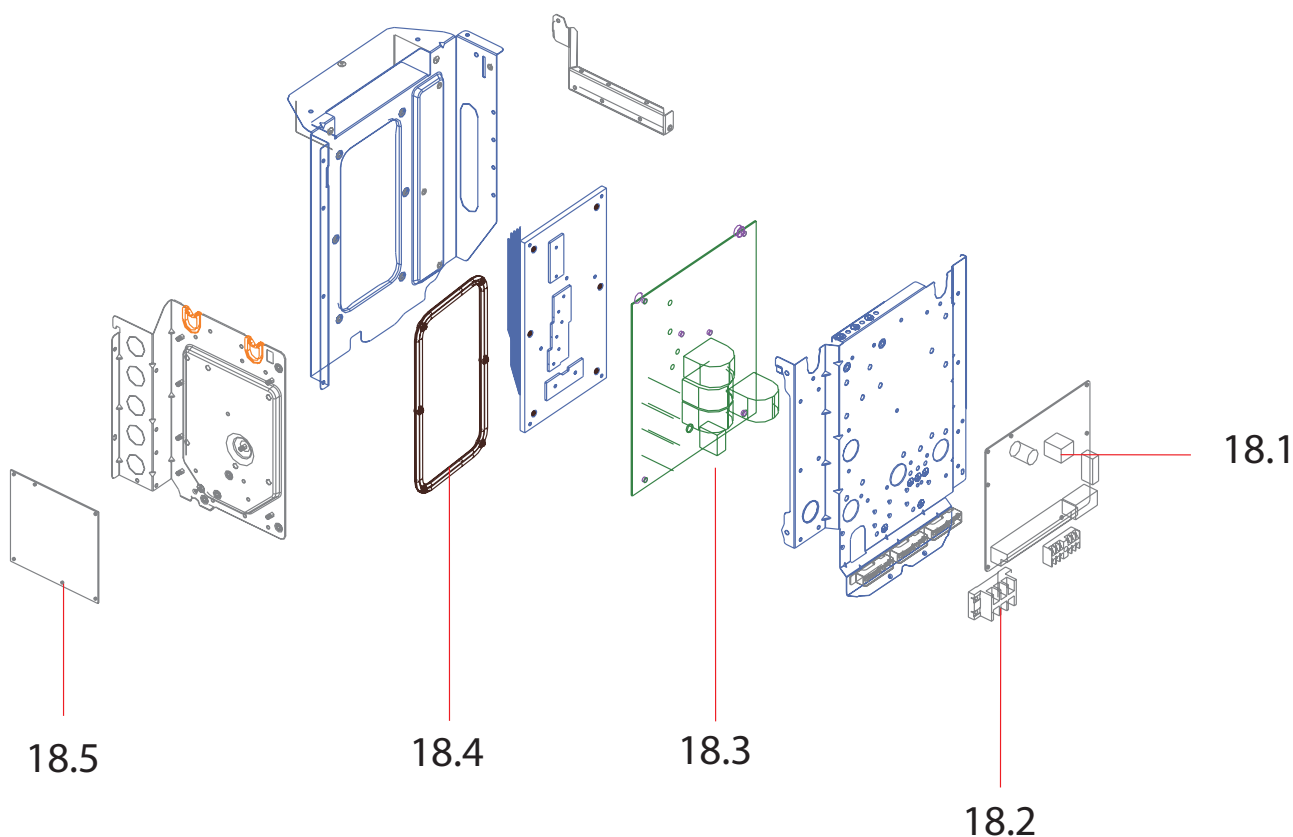

Pos.	Codice	Descrizione	Pos.	Codice	Descrizione
------	--------	-------------	------	--------	-------------

18.1	17110600000810	MODULO IDRAULICO PRINCIPALE			
18.2	17400401000073	GIUNTO A FILO			
18.3	17125300004343	MONTAGGIO SCHEDA MODULO			
18.4	12627000000806	GUARNIZIONE DI TENUTA			
18.5	17125300004283	PANNELLO QUADRO DI CONTROLLO ESTERNO			

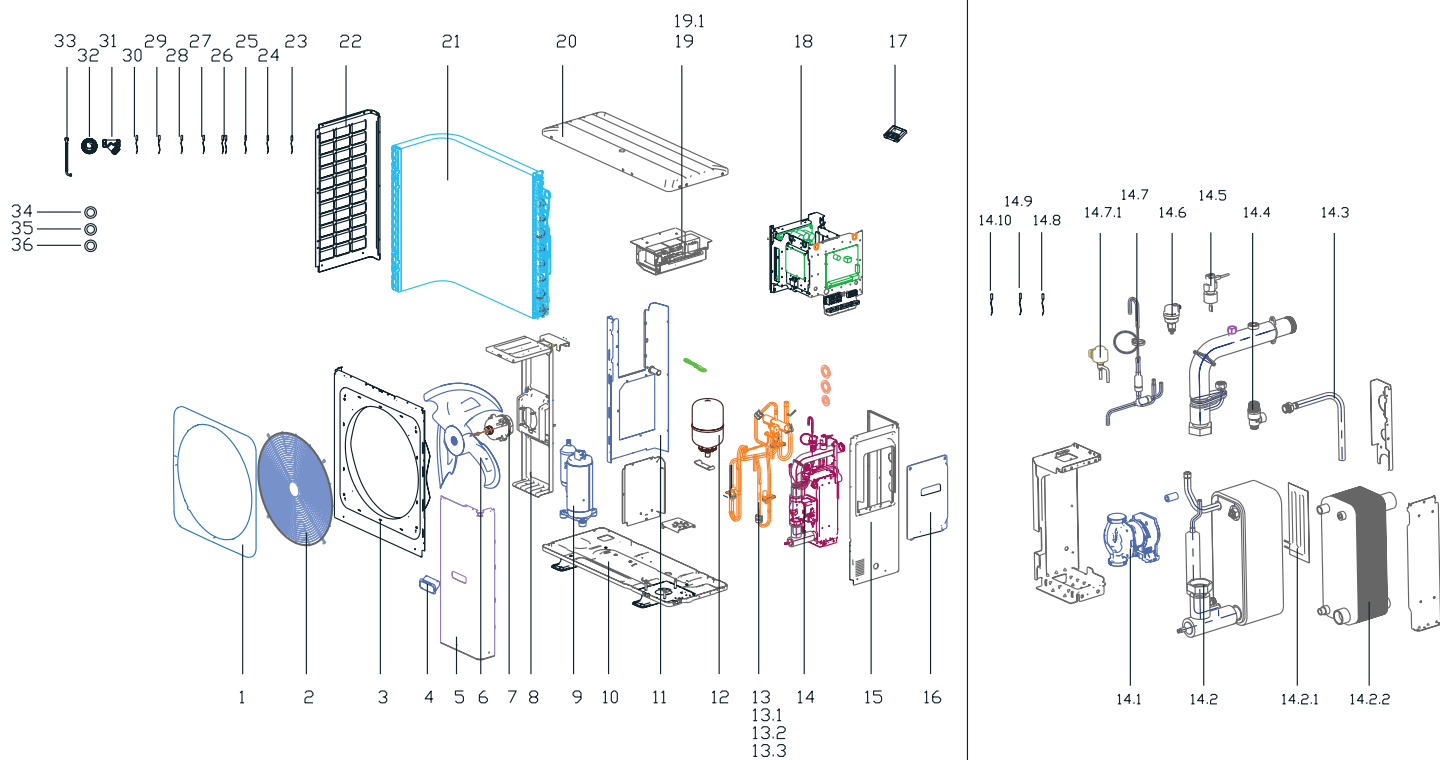

Pos.	Codice	Descrizione	Pos.	Codice	Descrizione
1	12127000001137	PANNELLO	14.8	11201007000136	SONDA TEMPERATURA TUBO
2	12927000001414	GRIGLIA VENTILATORE	14.9	11201007001983	SONDA TEMPERATURA ACQUA
3	122270000009453	PANNELLO ANTERIORE DESTRO	14.10	11201007001980	SONDA TEMPERATURA ACQUA
4	12100701000196	MANIGLIA	15	12227000015350	GRUPPO PIASTRA LATERALE POSTERIORE DESTRA
5	12227000012886	PIASTRA LATERALE ANTERIORE DESTRA	16	12227000015351	MANIGLIA GRANDE LATERALE
6	12100105001021	VENTOLA ASSIALE	17	17317100006315	COMANDO A FILO
7	11002015015048	MOTORE DC BRUSHLESS	18	172270000005021	ASSIEME SCATOLA PARTE E
8	12227000012449	STAFFA DI SOSTEGNO MOTORE	19	17225300002740	ASSEMBLAGGIO SCATOLA INDUTTIVA
9	11103020008740	COMPRESSORE ROTATIVO DC INVERTER	19.1	17400306001423	REATTORE
10	12227000015352	BASAMENTO UNITÀ ESTERNA	20	12227000012341	PANNELLO DI COPERTURA SUPERIORE
11	12227000015391	ASSIEME PANNELLO DIVISORIO	21	15827000002108	GRUPPO BATTERIA UNITÀ ESTERNA B
12	15500509000001	VASO ESPANSIONE	22	12227000007803	GRIGLIA DI PROTEZIONE BATTERIA
13	15427000005448	GRUPPO VALVOLA A QUATTRO VIE	23	11201007002463	SONDA TEMPERATURA SCARICO
13.1	15500216001041	GRUPPO VALVOLA A QUATTRO VIE	24	11201007000382	SONDA TEMPERATURA TUBO
13.2	17400516000788	REGOLATORE DI PRESSIONE	26	11201007000136	SONDA TEMPERATURA TUBO
13.3	17400516000024	REGOLATORE DI PRESSIONE	27	11201007000039	SONDA TEMPERATURA AMBIENTE
14	12210600002130	GRUPPO MODULO IDRAULICO	28	11201007000223	SONDA TEMPERATURA ACQUA
14.1	17400802002873	CIRCOLATORE DI PRESSIONE	29	17402001000065	RESISTENZA ELETTRICA COMPRESSORE
14.2	15725300000723	GRUPPO SCAMBIATORE DI CALORE	30	17402001000043	RESISTENZA ELETTRICA COMPRESSORE RISCALDATORE DELLA VALVOLA DI PRESSIONE DIFFERENZIALE
14.2.1	17402001000083	RESISTENZA ELETTRICA SCAMBIATORE A PIASTRE			
14.2.2	15700101001036	SCAMBIATORE A PIASTRE			
14.3	12100509000532	TUBO DI COLLEGAMENTO	31	15500504000152	FILTRO A Y
14.5	17400510000007	FLUSSOSTATO ACQUA	32	15525300000148	GRUPPO TAPPO DI SCARICO
14.6	15500211000047	VALVOLA DI SCARICO	33	12110600000269	TUBO DI COLLEGAMENTO
14.7	15427000005444	GRUPPO VALVOLA DI ESPANSIONE	35	12600701001469	ANELLO DI TENUTA
14.7.1	15500213002049	VALVOLA DI ESPANSIONE ELETTRONICA	36	12625300001074	ANELLO DI TENUTA (2 pz)

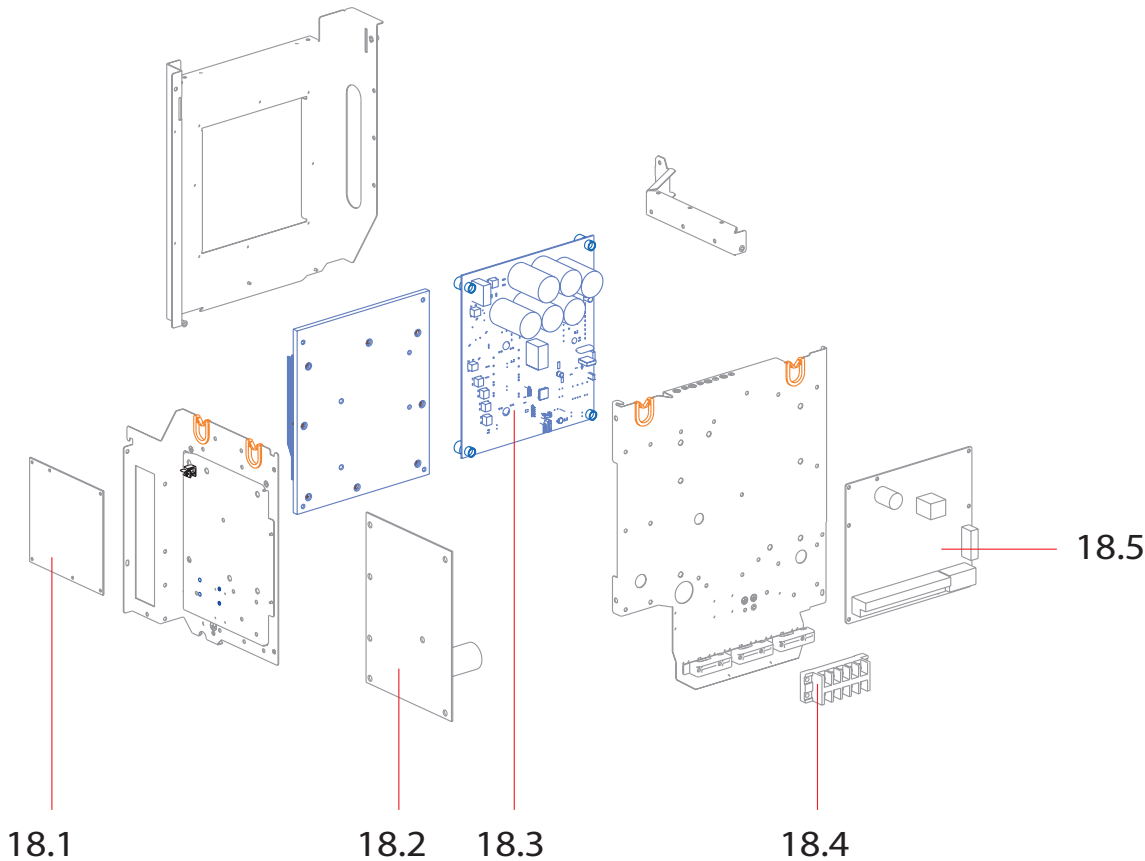

Pos.	Codice	Descrizione	Pos.	Codice	Descrizione
18.1	17125300004283	QUADRO ESTERNO DI CONTROLLO PRINCIPALE			
18.2	17127000010816	PIASTRA DI MONTAGGIO SCHEDA FILTRO			
18.3	17127000010817	SCHEDA MODULO COMPRESSORE			
18.4	17400401000049	GIUNTO A FILO			
18.5	17110600000810	MODULO IDRAULICO PRINCIPALE			

ELENCO RICAMBI



Serie	HPE R32 INVERTER
Modello	HPE R32 22 INVERTER
Modello	HPE R32 30 INVERTER

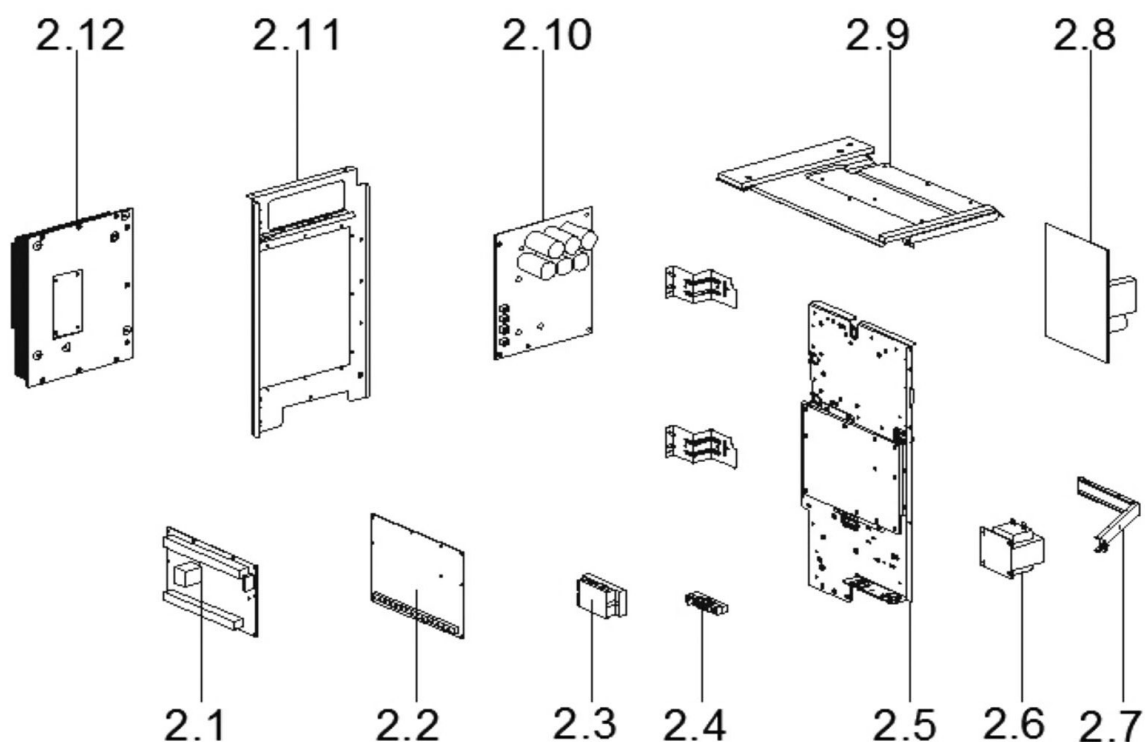

Pos.	Codice	Descrizione	Pos.	Codice	Descrizione
2.1	17127400000315	DC INVERTER AQUA MINI CHILLER GRUPPO SCHEDA DI CONTROLLO PRINCIPALE			
2.2	17110600000570	MODULO IDRAULICO, GRUPPO SCHEDA DI CONTROLLO PRINCIPALE			
2.3	17400401002616	GIUNTO FILO			
2.4	12127000000070	PINZA FILO			
2.5	122253000008916	GRUPPO PIASTRA MONTAGGIO APPARECCHIO ELETTRICO			
2.6	17400306000320	REATTORE			
2.7	122253000009016	GRUPPO PIASTRA DI SUPPORTO			
2.8	171270000008981	GRUPPO SCHEDA FILTRO			
2.9	12227000010356	COPERCHIO SOTTOGRUPPO CENTRALINA ELETTRONICA			
2.10	171270000008982	GRUPPO SCHEDA MODULO COMPRESSORE			
2.11	12227000012564	PIASTRA SUPPORTO RADIATORE			
2.12	12927000001472	SCAMBIATORE DI CALORE OPZIONALE			

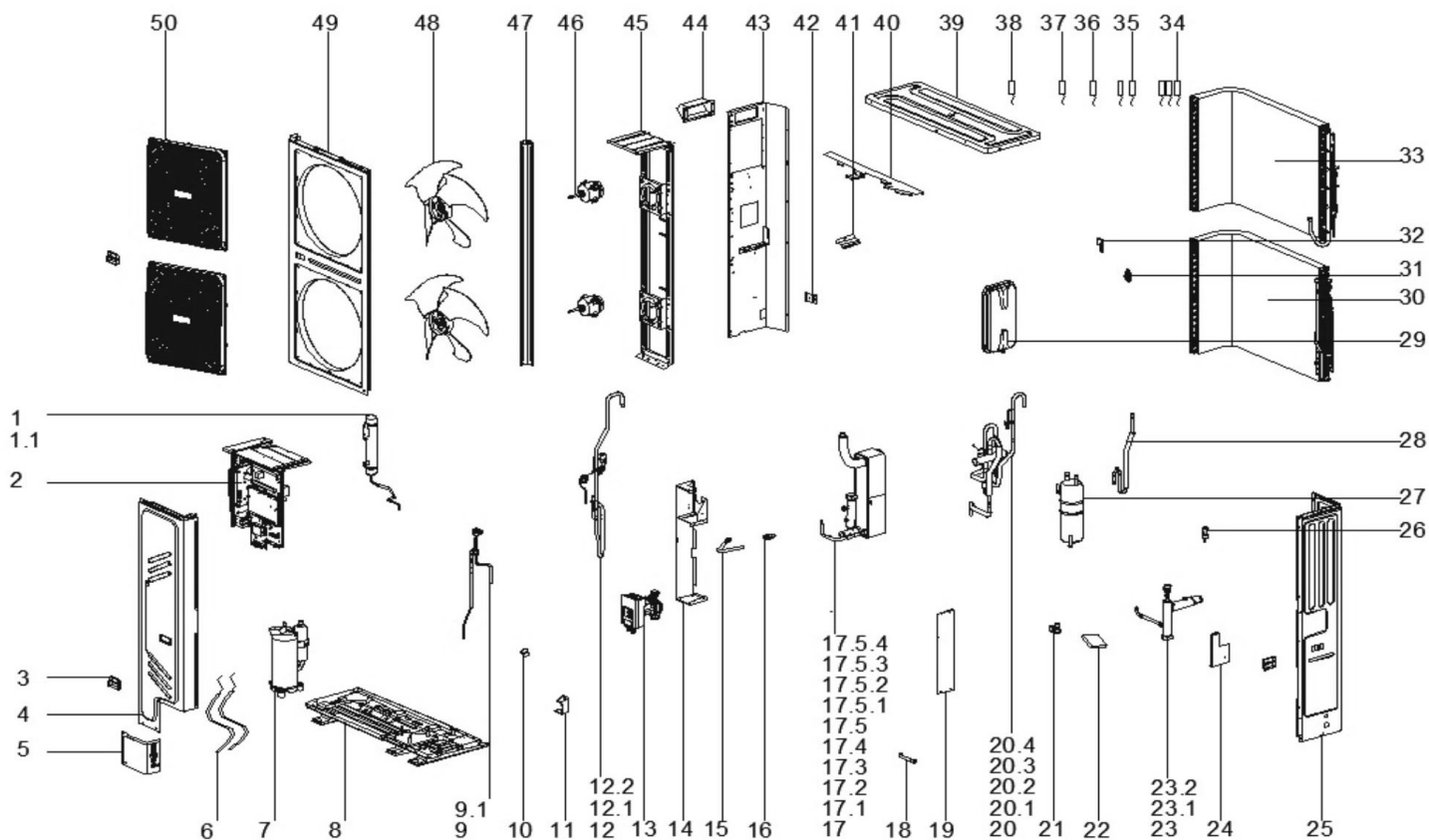

Pos.	Codice	Descrizione	Pos.	Codice	Descrizione
1	15425300003145	GRUPPO SERBATOIO STOCCAGGIO LIQUIDI	17,4	15500406000022	DADO IN RAME
1.1	15500508000475	SERBATOIO ACCUMULATORE	17,5	15725300000664	PARTE SCAMBIATORE A PIASTRE
2	17225300002300	ASSIEME E-BOX	17.5.1	15700101000997	PARTE SCAMBIATORE A PIASTRE
3	12100702000047	MANIGLIA PICCOLA	17.5.2	15425300003142	SCAMBIATORE A PIASTRE MONTAGGIO TUBO DI COLLEGAMENTO
4	12227000000377	SOTTOGRUPPO ASSICELLA	17.5.3	15425300003141	SCAMBIATORE A PIASTRE MONTAGGIO TUBO DI COLLEGAMENTO
5	12227000012906	PIASTRA FISSA TUBO ENTRATA/SCARICO	17.5.4	15425300003140	GRUPPO TUBO USCITA ACQUA
6	17402001000759	RESISTENZA ELETTRICA COMPRESSORE	18	12225300008927	PIASTRA SUPPORTO
7	11103020006899	COMPRESSORE ROTATIVO DC INVERTER	19	12225300008907	PIASTRA SUPPORTO
8	12225300009085	GRUPPO TELAIO	20	15425300003143	GRUPPO VALVOLA A QUATTRO VIE
9	15425300003147	GRUPPO VALVOLA DI ESPANSIONE	21	15500504000152	FILTRO A Y
9.1	15500213001587	SUITE VALVOLA DI ESPANSIONE ELETTRONICA	22	17317100005156	COMANDO CABLATO
10	17500501000121	MANOMETRO	23	15425300003144	GRUPPO TUBO USCITA ACQUA
11	12225300008906	SCHEDA INSTALLAZIONE	23.1	17402001000043	RESISTENZA ELETTRICA DEL DIFFERENZIALE VALVOLA DI PRESSIONE
12	15425300003146	GRUPPO TUBO ASPIRAZIONE	23.2	15500211000047	VALVOLA DI SCARICO
12.1	17400516000008	PRESSOSTATO	24	12225300008903	TAVOLA FISSAGGIO SEPARATORE GAS LIQUIDO
12.2	155002050000440	ELETTRIVALVOLA UN VIA	25	12225300011293	MONTAGGIO PANNELLO LATERALE
13	17400802001533	POMPA SCHERMATA	26	17400510000554	FLUSSOSTATO
14	12225300008909	GRUPPO PIASTRA DI SUPPORTO	27	15500501001868	SEPARATORE GAS-LIQUIDO
15	12100509000532	TUBO DI COLLEGAMENTO	28	15125300006591	GRUPPO TUBO USCITA CONDENSATORE
16	15500201000025	VALVOLA DI SICUREZZA	29	15500509000107	VASI DI ESPANSIONE CHIUSI CON MEMBRANA INCORPORATA
17	15725300000663	SCAMBIATORE A PIASTRE PAR	30	15825300001282	CONDENSATORE PAR
17.1	17402001000083	RESISTENZA ELETTRICA CALORE PIASTRA SCAMBIATORE			
17.2	15725300000663	ANELLO DI TENUTA			
17.3	15325300000051	TUBO SENSORE TEMPERATURA ASSEMBLATO			

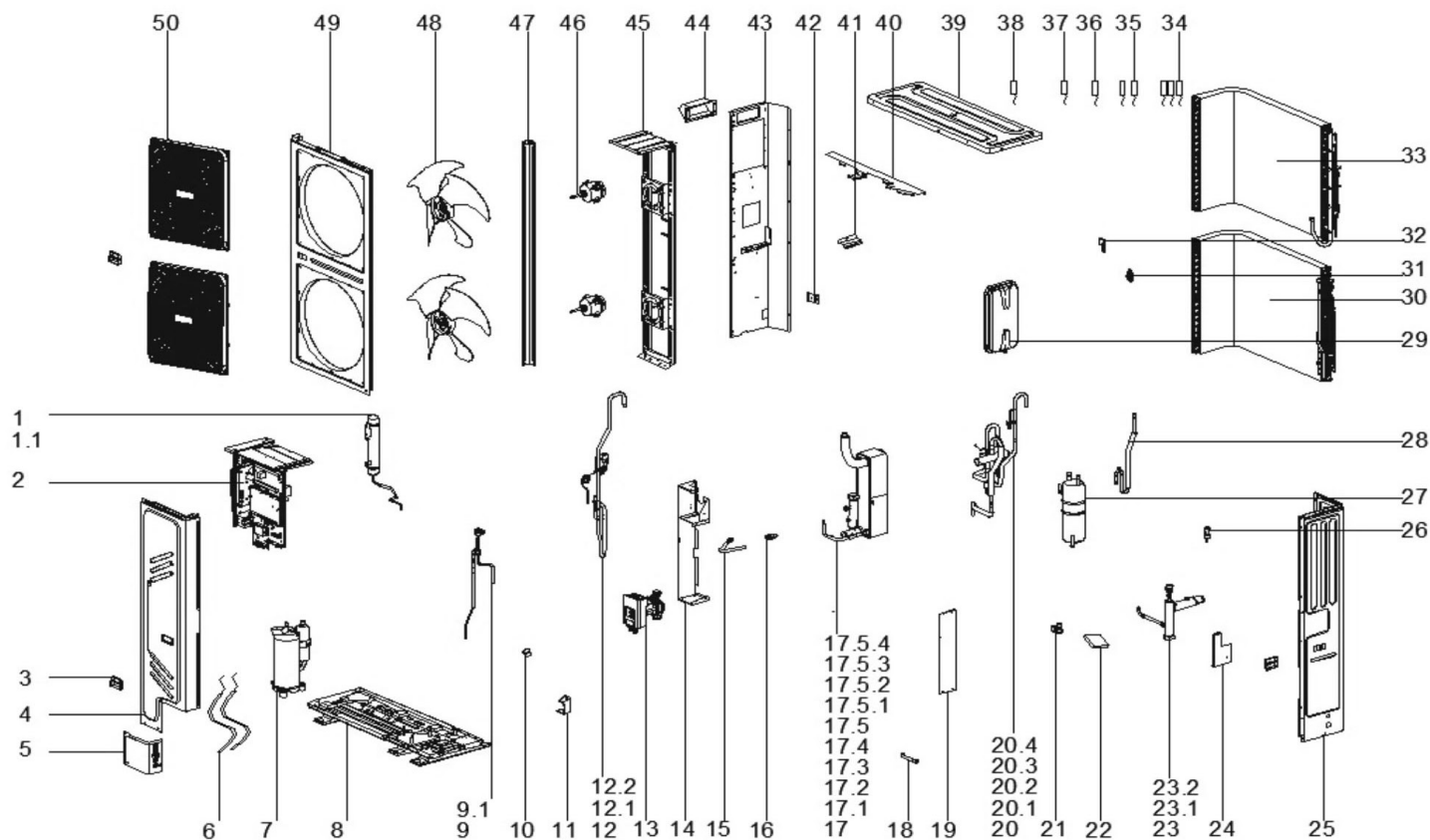

Pos.	Codice	Descrizione	Pos.	Codice	Descrizione
31	12100303000782	MORSETTO SENSORE			
32	12225300008931	QUADRO FISSAGGIO SEPARATORE GAS LIQUIDO			
33	15825300001280	CONDENSATORE PAR			
34	11201007000165	SENSORE TEMPERATURA TUBO			
35	11201007001982	SENSORE TEMPERATURA ACQUA			
36	11201007000098	SENSORE TEMPERATURA TUBO			
37	11201007000039	SONDA TEMPERATURA AMBIENTE			
38	11201007000352	SENSORE TEMPERATURA SCARICO			
39	12223000005045	COPERTURA SUPERIORE			
40	12227000000132	GRUPPO STAFFA RETE			
41	12225300008930	SCHEDA INSTALLAZIONE			
42	12225300008929	SCHEDA INSTALLAZIONE			
43	12225300008922	ASSEMBLAGGIO SCHEDA DIVISORIA			
44	12127000000796	COPERTURA IMPERMEABILE			
45	12227000001289	SUPPORTO MOTORE VENTOLA			
46	11002015000104	MOTORE CC BRUSHLESS			
47	12223000004914	COLONNA			
48	12100105000027	VENTILATORE FLUSSO ASSIALE			
49	12223000004972	PANNELLO FRONTALE			
50	12126000000512	GRIGLIA			

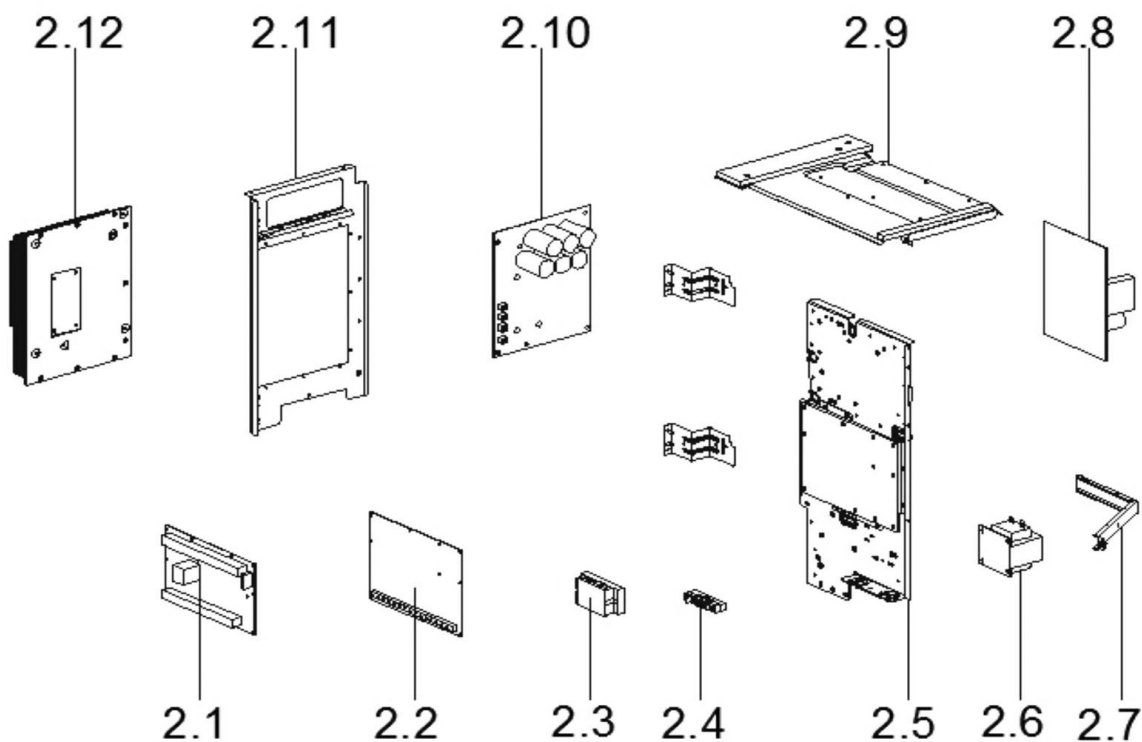

Pos.	Codice	Descrizione	Pos.	Codice	Descrizione
2.1	17127400000315	DC INVERTER AQUA MINI CHILLER GRUPPO SCHEDA DI CONTROLLO PRINCIPALE			
2.2	17110600000570	MODULO IDRAULICO, GRUPPO SCHEDA DI CONTROLLO PRINCIPALE			
2.3	17400401002616	GIUNTO FILO			
2.4	12127000000070	PINZA FILO			
2.5	122253000008916	GRUPPO PIASTRA MONTAGGIO APPARECCHIO ELETTRICO			
2.6	17400306000320	REATTORE			
2.7	122253000009016	GRUPPO PIASTRA DI SUPPORTO			
2.8	171270000008981	GRUPPO SCHEDA FILTRO			
2.9	12227000010356	COPERCHIO SOTTOGRUPPO CENTRALINA ELETTRONICA			
2.10	171270000008982	GRUPPO SCHEDA MODULO COMPRESSORE			
2.11	12227000012564	PIASTRA SUPPORTO RADIATORE			
2.12	12927000001472	SCAMBIATORE DI CALORE OPZIONALE			

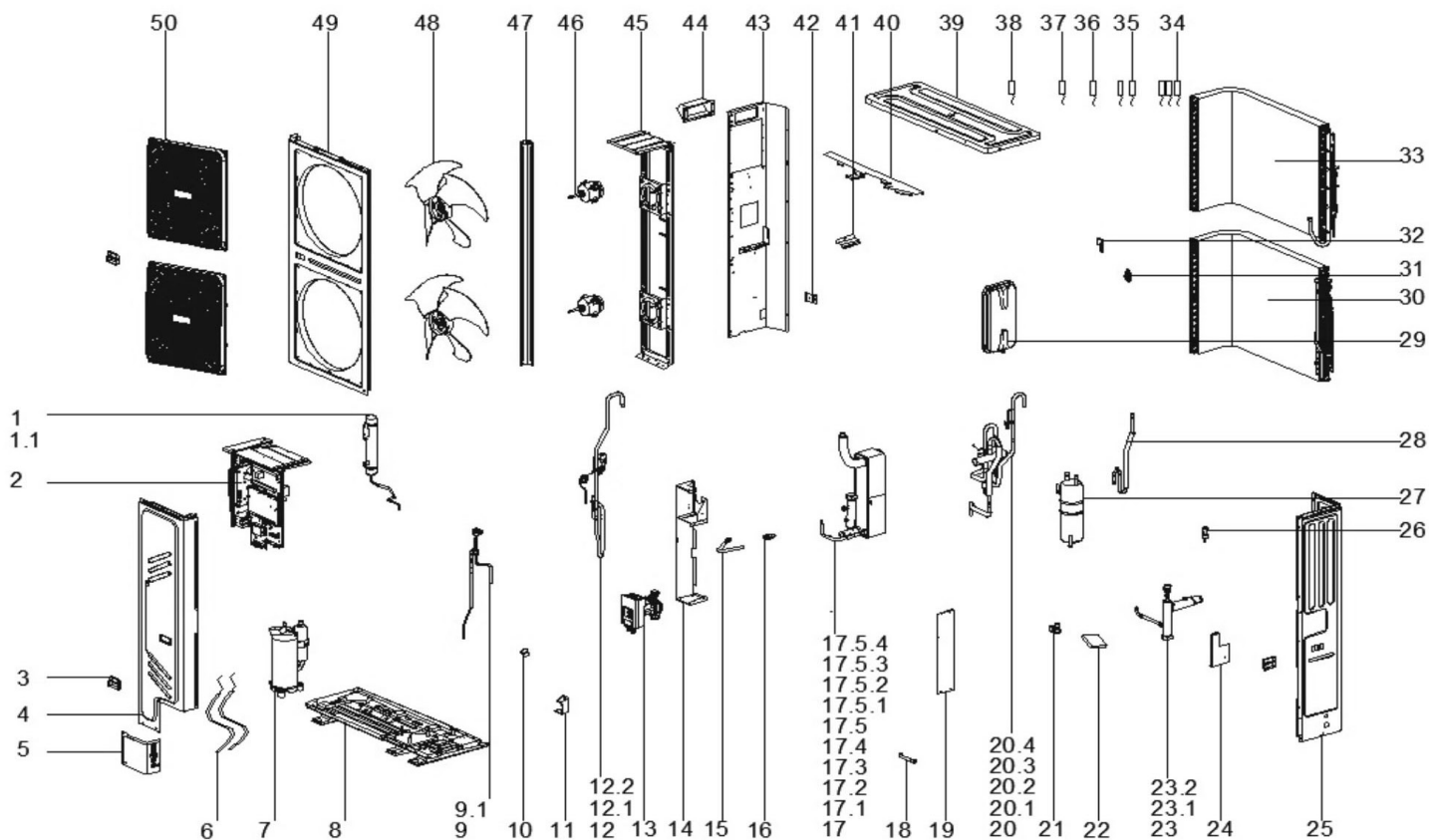

Pos.	Codice	Descrizione	Pos.	Codice	Descrizione
1	15425300003145	GRUPPO SERBATOIO STOCCAGGIO LIQUIDI	17,4	15500406000022	DADO IN RAME
1.1	15500508000475	SERBATOIO ACCUMULATORE	17,5	15725300000664	PARTE SCAMBIATORE A PIASTRE
2	17225300002300	ASSIEME E-BOX	17.5.1	15700101000997	PARTE SCAMBIATORE A PIASTRE
3	12100702000047	MANIGLIA PICCOLA	17.5.2	15425300003142	SCAMBIATORE A PIASTRE MONTAGGIO TUBO DI COLLEGAMENTO
4	12227000000377	SOTTOGRUPPO ASSICELLA	17.5.3	15425300003141	SCAMBIATORE A PIASTRE MONTAGGIO TUBO DI COLLEGAMENTO
5	12227000012906	PIASTRA FISSA TUBO ENTRATA/SCARICO	17.5.4	15425300003140	GRUPPO TUBO USCITA ACQUA
6	17402001000759	RESISTENZA ELETTRICA COMPRESSORE	18	12225300008927	PIASTRA SUPPORTO
7	11103020006899	COMPRESSORE ROTATIVO DC INVERTER	19	12225300008907	PIASTRA SUPPORTO
8	12225300009085	GRUPPO TELAIO	20	15425300003143	GRUPPO VALVOLA A QUATTRO VIE
9	15425300003147	GRUPPO VALVOLA DI ESPANSIONE	21	15500504000152	FILTRO A Y
9.1	15500213001587	SUITE VALVOLA DI ESPANSIONE ELETTRONICA	22	17317100005156	COMANDO CABLATO
10	17500501000121	MANOMETRO	23	15425300003144	GRUPPO TUBO USCITA ACQUA
11	12225300008906	SCHEDA INSTALLAZIONE	23.1	17402001000043	RESISTENZA ELETTRICA DEL DIFFERENZIALE VALVOLA DI PRESSIONE
12	15425300003146	GRUPPO TUBO ASPIRAZIONE	23.2	15500211000047	VALVOLA DI SCARICO
12.1	17400516000008	PRESSOSTATO	24	12225300008903	TAVOLA FISSAGGIO SEPARATORE GAS LIQUIDO
12.2	155002050000440	ELETTRIVALVOLA UN VIA	25	12225300011293	MONTAGGIO PANNELLO LATERALE
13	17400802001533	POMPA SCHERMATA	26	17400510000554	FLUSSOSTATO
14	12225300008909	GRUPPO PIASTRA DI SUPPORTO	27	15500501001868	SEPARATORE GAS-LIQUIDO
15	12100509000532	TUBO DI COLLEGAMENTO	28	15125300006591	GRUPPO TUBO USCITA CONDENSATORE
16	15500201000025	VALVOLA DI SICUREZZA	29	15500509000107	VASI DI ESPANSIONE CHIUSI CON MEMBRANA INCORPORATA
17	15725300000663	SCAMBIATORE A PIASTRE PAR	30	15825300001282	CONDENSATORE PAR
17.1	17402001000083	RESISTENZA ELETTRICA CALORE PIASTRA SCAMBIATORE			
17.2	15725300000663	ANELLO DI TENUTA			
17.3	15325300000051	TUBO SENSORE TEMPERATURA ASSEMBLATO			

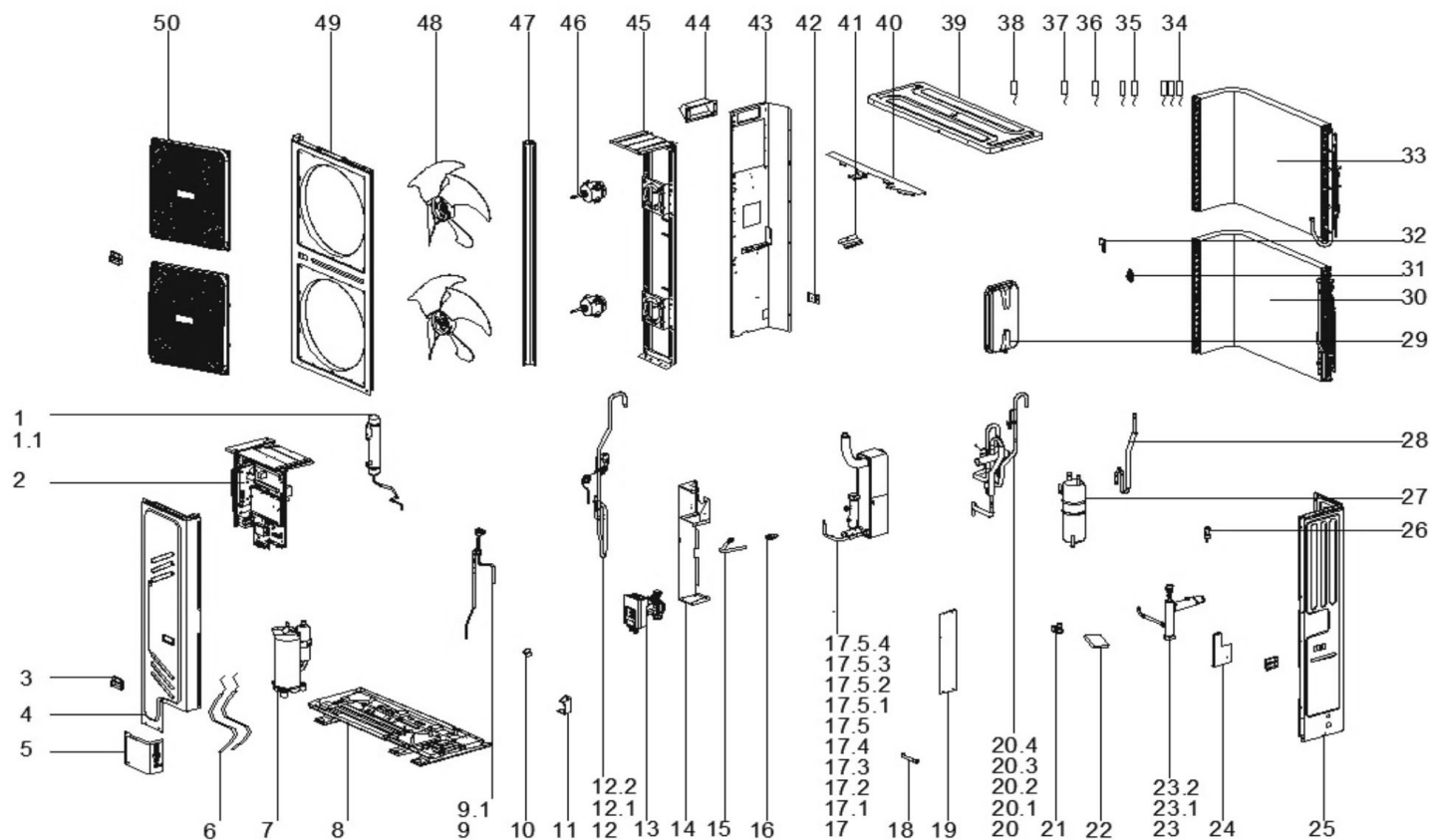

Pos.	Codice	Descrizione	Pos.	Codice	Descrizione
------	--------	-------------	------	--------	-------------

31	12100303000782	MORSETTO SENSORE			
32	12225300008931	QUADRO FISSAGGIO SEPARATORE GAS LIQUIDO			
33	15825300001280	CONDENSATORE PAR			
34	11201007000165	SENSORE TEMPERATURA TUBO			
35	11201007001982	SENSORE TEMPERATURA ACQUA			
36	11201007000098	SENSORE TEMPERATURA TUBO			
37	11201007000039	SONDA TEMPERATURA AMBIENTE			
38	11201007000352	SENSORE TEMPERATURA SCARICO			
39	12223000005045	COPERTURA SUPERIORE			
40	12227000000132	GRUPPO STAFFA RETE			
41	12225300008930	SCHEDA INSTALLAZIONE			
42	12225300008929	SCHEDA INSTALLAZIONE			
43	12225300008922	ASSEMBLAGGIO SCHEDA DIVISORIA			
44	12127000000796	COPERTURA IMPERMEABILE			
45	12227000001289	SUPPORTO MOTORE VENTOLA			
46	11002015000104	MOTORE CC BRUSHLESS			
47	12223000004914	COLONNA			
48	12100105000027	VENTILATORE FLUSSO ASSIALE			
49	12223000004972	PANNELLO FRONTALE			
50	12126000000512	GRIGLIA			