



Unità terminali di trattamento aria
canalizzabili a spessore ridotto

*Ductable terminal air handling units with
reduced thickness*

*Unités terminales de traitement d'air
gainables à épaisseur réduite*

MHD ECM

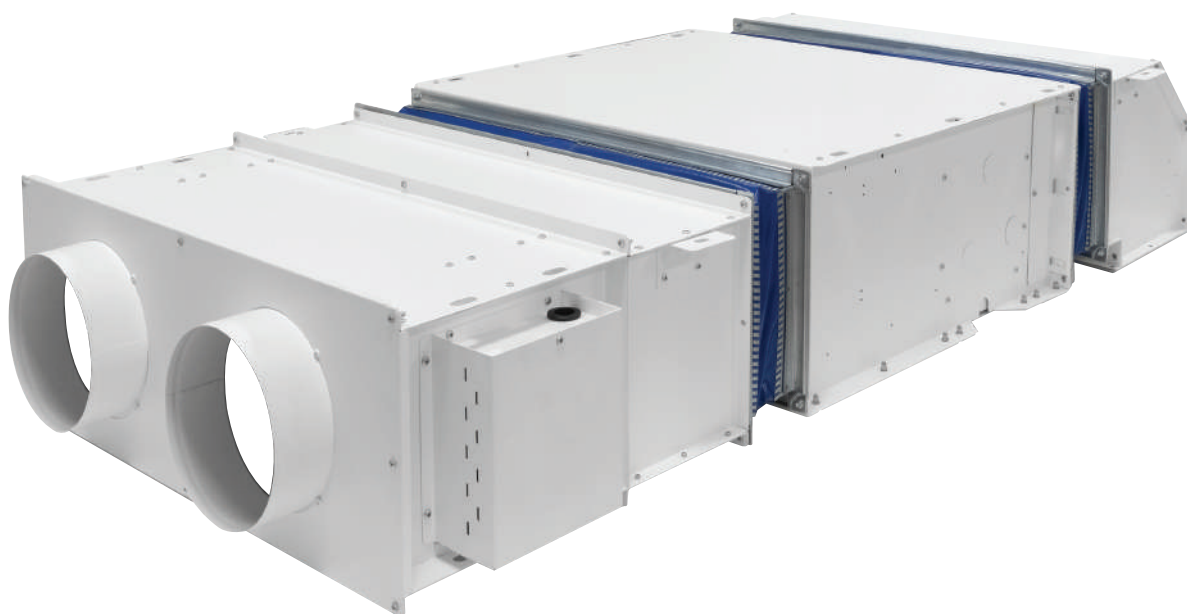



ITA

• NON FAR FUNZIONARE PER ALCUN MOTIVO L'UNITÀ SENZA AVERE LA COMPLETA CERTEZZA CHE IL FILTRO SIA STATO CORRETTAMENTE RE-INSTALLATO DOPO LA PULIZIA/SOSTITUZIONE

• UTILIZZARE SOLO FILTRI ORIGINALI

• DURANTE IL FUNZIONAMENTO LASCIARE SEMPRE IL FILTRO MONTATO SUL PRODOTTO ALTRIMENTI LA POLVERE PRESENTE NELL'ARIA ANDRÀ A SPORCARE LE SUPERFICI DELLA BATTERIA, IL MOTORE E LE PARTI ELETTRICHE CAUSANDO PROBLEMI AL PRODOTTO

ENG

• DO NOT USE THE UNIT FOR ANY REASON WITHOUT FULL CERTAINTY THAT THE FILTER HAS BEEN REINSTALLED PROPERLY AFTER CLEANING OR REPLACING IT

• USE ORIGINAL FILTERS ONLY

• DURING OPERATION, ALWAYS KEEP THE FILTER MOUNTED ON THE PRODUCT, OTHERWISE THE DUST IN THE AIR WILL DIRT THE SURFACES OF THE COIL, THE MOTOR AND THE ELECTRICAL PARTS CAUSING PROBLEMS TO THE PRODUCT.

FRA

• N'UTILISEZ PAS L'APPAREIL POUR QUEL QUE RAISON QUE CE SOIT, CE QUI SUIT QUE LE FILTRE A ETE REINSTALLÉ CORRECTEMENT APRES LE NETTOYAGE OU LE REMPLACEMENT.

• SEULS LES FILTRES ORIGINAUX DOIVENT ÊTRE UTILISÉS

• PENDANT LE FONCTIONNEMENT, MAINTENEZ TOUJOURS LE FILTRE MONTÉ SUR LE PRODUIT, SINON LA POUSSIERE ENCRASSÉE SALIRAIT LES SURFACES DE LA BOBINE, LE MOTEUR ET LES COMPOSANTS ÉLECTRIQUES, CE QUI CAUSERAIT DES PROBLÈMES AU PRODUIT.

ITA

INDICE

PER L'INSTALLATORE

AVVERTENZE PRINCIPALI NELL'USO DELLA MACCHINA 3

PREMESSA 4

TRASPORTO, RICEVIMENTO, MOVIMENTAZIONE 4

PRESCRIZIONI DI SICUREZZA 4

DIMENSIONI GENERALI UNITÀ ORIZZONTALE 5

DIMENSIONI GENERALI UNITÀ VERTICALE 7

LIMITI DI FUNZIONAMENTO 9

IDENTIFICAZIONE MACCHINA 10

ESEMPIO DI UTILIZZO E COMPATIBILITÀ ACCESSORI 11

INSTALLAZIONE DEGLI ACCESSORI 15

ACCESSORI 25

INSTALLAZIONE VALVOLE A 2 E 3 VIE 27

INSTALLAZIONE PIEDINI 28

OPERAZIONI PRELIMINARI 29

INDICAZIONI PER L'INSTALLAZIONE 29

INSTALLAZIONE DEL PRODOTTO 30

ALLACCIAMENTI IDRAULICI 31

INDICAZIONI PER UN CORRETTO DRENAGGIO DELL'ACQUA DI CONDENSA 32

COLLEGAMENTI ELETTRICI 34

CONNESSIONI ALLA MORSETTIERA 34

SCHEMI ELETTRICI MOTORE ASINCRONO 35

SCHEMI ELETTRICI MOTORE ECM 38

ROTAZIONE DELLA BATTERIA 41

PER L'UTILIZZATORE

PULIZIA E MANUTENZIONE 43

→ Manutenzione ordinaria 44

→ Pulizia del filtro dell'aria 44

→ Manutenzione straordinaria 45

→ Indicazioni e controlli periodici 46

COSA FARE SE... 47

SMALTIMENTO DELL'APPARECCHIO 48

ENG

INDEX

FOR THE INSTALLER

MAIN WARNINGS TO MACHINE USE 3

INTRODUCTION 4

TRANSPORTATION, RECEIVING, HANDLING 4

SAFETY RULES 4

GENERAL DIMENSIONS HORIZONTAL UNIT 5

GENERAL DIMENSIONS VERTICAL UNIT 7

WORKING LIMITS 9

IDENTIFICATION OF THE APPLIANCE 10

GENERAL FEATURES AND MAIN COMPONENTS 11

INSTALLATION OF THE ACCESSORIES 15

ACCESSORIES 25

2/3 WAY VALVE INSTALLATION 27

FEET INSTALLATION 28

PRELIMINARY OPERATIONS 29

INSTALLATION INSTRUCTIONS 29

INSTALLATION OF THE PRODUCT 30

WATER CONNECTIONS 31

INSTRUCTIONS FOR CORRECT DRAINAGE OF CONDENSATE 32

ELECTRICAL CONNECTION 34

CONNECTIONS TO THE TERMINAL BOARD 34

ELECTRICAL WIRINGS ASYNCHRONOUS MOTOR 35

ELECTRICAL WIRINGS ECM MOTOR 38

TURNING THE COIL 41

FOR THE USER

CLEANING AND MAINTENANCE 43

→ Routine maintenance 44

→ Cleaning the air filter 44

→ Special maintenance 45

→ Instructions and periodic checks 46

WHAT TO DO IF... 47

DISMANTLING THE APPLIANCE 48

FRA

SOMMAIRE

POUR L'INSTALLATEUR

PRINCIPAUX AVERTISSEMENTS À L'UTILISATION DE LA MACHINE 3

INTRODUCTION 4

TRANSPORT, RÉCEPTION ET MANUTENTION 4

PRESCRIPTIONS DE SÉCURITÉ 4

DIMENSIONS GÉNÉRALES UNITÉ HORIZONTALE 5

DIMENSIONS GÉNÉRALES UNITÉ VERTICALE 7

LIMITES DE FONCTIONNEMENT 9

IDENTIFICATION DE L'APPAREIL 10

CARACTÉRISTIQUES GÉNÉRALES ET DESCRIPTION DES COMPOSANTS 11

INSTALLATION DES ACCESSOIRES 15

ACCESSOIRES 25

INSTALLATION VANNES À 2 ET 3 VOIES 27

INSTALLATION PIEDS 28

OPÉRATIONS PRÉLIMINAIRES 29

INDICATIONS POUR L'INSTALLATION 29

INSTALLATION DU PRODUIT 30

RACCORDEMENTS HYDRAULIQUES 31

INDICATIONS POUR LE DRAINAGE CORRECTE DE L'EAU DE CONDENSATION 32

BRANCHEMENTS ÉLECTRIQUES 34

CONNEXIONS AU BORNIER 34

SCHEMAS ÉLECTRIQUES MOTEUR ASYNCHRONE 35

SCHEMAS ÉLECTRIQUES MOTEUR ECM 38

ROTAZIONE DE LA BATTERIE 41

POUR L'UTILISATEUR

NETTOYAGE ET ENTRETIEN 43

→ Entretien ordinaire 44

→ Nettoyage du filtre à air 44

→ Maintenance exceptionnelle 45

→ Indications et contrôles périodiques 46

QUE FAIRE SI... 47

DÉMANTÈLEMENT DE L'APPAREIL 48

AVVERTENZE PRINCIPALI NELL'USO DELLA MACCHINA



01

01. È obbligatorio leggere attentamente il presente Manuale di istruzioni prima di svolgere qualsiasi operazione sulla macchina: la messa in funzione da parte di personale non qualificato potrebbe creare seri danni a persone e a cose.



02

02. Tutti i singoli componenti della macchina sono sottoposti a controlli di qualità e di dimensionamento durante il processo produttivo.



03

03. Tutte le operazioni di manutenzione, regolazione e sostituzione descritte nel presente Manuale di Istruzioni, vanno eseguite solamente dopo aver arrestato la macchina ed averla separata dall'alimentazione elettrica ed idraulica.



04

04. Durante l'intervento di installazione/manutenzione l'operatore dovrà indossare dei guanti di protezione.



05

05. L'operatore dovrà indossare delle particolari calzature antiscivolo e resistenti.



06

06. Le protezioni sono state predisposte dal Costruttore al fine di salvaguardare l'incolumità dell'operatore durante lo svolgimento delle sue mansioni. Durante il funzionamento le protezioni non devono essere rimosse per nessun motivo, e se rimosse devono tassativamente essere ripristinate.



07

07. Eventuali persone estranee alle operazioni di installazione/manutenzione non dovranno passare o sostare nei pressi della zona di intervento.



08

08. L'allacciamento dell'energia elettrica e dell'impianto di messa a terra deve essere effettuato da personale esperto e qualificato, in ottemperanza alle norme vigenti.



09

09. Si consiglia di proteggere la linea principale di alimentazione mediante l'adozione di interruttori di sicurezza (interuttori magnetotermici).



10

10. La presenza di campi magnetici o elettromagnetici a distanza ravvicinata potrebbe compromettere il buon funzionamento del pannello di comando. Le condizioni ideali di temperatura ed umidità per la corretta messa in uso della macchina sono quelle ambientali.



11

11. Controllare che il circuito elettrico sia adeguatamente protetto e che corrisponda alle caratteristiche del motore: la macchina è munita di una targhetta di identificazione che riporta i valori della potenza, della frequenza e della tensione di alimentazione. Controllare, inoltre, che esista la messa a terra e che vi sia un interruttore differenziale regolarmente installato a monte del cavo di alimentazione. Il Costruttore declina ogni responsabilità per danni a persone o cose causati da errata o inadeguata messa a terra.



12

12. Prima di effettuare operazioni di regolazione, manutenzione e/o sostituzione l'operatore è tenuto ad aspettare un determinato periodo dall'arresto della macchina.

MAIN WARNINGS TO MACHINE USE

01. It is compulsory to carefully read this Instruction manual before any operation on the machine: serious damages to persons and things could occur if operated by non-qualified personnel.

02. All single components of machine are subject to quality and dimensioning checks during production process.

03. All maintenance, regulation and replacement operations described in this Instruction manual are to be only performed after stopping and separating the machine from power supply and hydraulic circuit.

04. While installation/maintenance operations, the operator must wear protection gloves.

05. Operator must wear special antiskid and resistant shoes.

06. Protections have been set up by the Manufacturer in order to physically protect operator while performing its tasks. Do not remove protections for any reason, during operation. If removed must absolutely be restored.

07. Persons not involved in installation/maintenance operations, if any, should neither transit nor stop close to the operation area.

08. Electric energy and grounding systems are to be connected by expert and qualified personnel, in compliance with standards in force.

09. It is recommended to protect main power supply line by safety switches (overload switches).

10. Any magnetic or electromagnetic field in the nearby could affect proper operation of control panel. Environmental temperature and humidity are the best conditions to properly operate machines.

11. Ensure that electric circuit is suitably protected and complies with motor characteristics: the machine is equipped with an identification plate, specifying power, frequency and power supply voltage values. Also ensure that grounding has been performed and a differential switch is regularly installed upstream of power supply cable. The Manufacturer is not responsible for damages to persons or things provoked by wrong or unsuitable grounding.

12. Before performing regulation, maintenance and/or replacement operations, the operator must wait for a time-period after machine stop.

PRINCIPAUX AVERTISSEMENTS À L'UTILISATION DE LA MACHINE

01. Il est obligatoire de lire le présent manuel d'instructions attentivement avant de dérouler opération quelconque sur la voiture: la messe en marche de la part de personnel non qualifié pourras créer dommages sérieux à des gens et aux choses.

02. Tous les composants uniques de la machine sont soumis aux contrôles de qualité et de dimensionnement pendant le procès productif.

03. Toutes les opérations d'entretien, régulation et substitution décrites dans le présent manuel d'instructions doivent être exécutées après seulement avoir arrêté la voiture et l'avoir séparée de l'alimentation électrique et hydraulique.

04. Pendant l'intervention d'installation/entretien l'opérateur devra mettre des gants de protection.

05. L'opérateur devra mettre des chaussures spéciales antidérapantes et résistantes.

06. Les protections ont été préparées par le constructeur afin de sauvegarder l'intégrité de l'opérateur pendant le déroulement de ses fonctions. Pendant le fonctionnement de la machine les protections ne doivent être enlevées pour aucun motif, et si enlevée ils doivent impérativement être rétablie.

07. Les éventuels gens étrangers aux opérations d'installation/entretien de la machine ne devront pas passer ou stationner dans les alentours de la zone d'intervention.

08. Le laçage de l'énergie électrique et l'installation du système de messe à la terre doit être effectué par expert personnel et qualifié é, en obéissance aux règles en vigueur.

09. Il est conseillé de protéger la ligne principale d'alimentation par l'adoption d'interrupteurs de sûreté (interrupteurs disjoncteurs).

10. La présence de champs magnétiques ou électromagnétiques à la distance rapprochée pourrait compromettre le bon fonctionnement du panneau de commandement. Les conditions idéales de température et humidité pour la messe correcte en usage de la voiture sont celles ambiantales.

11. Il faut contrôler que le circuit électrique soit protégé d'une manière adéquate et que il corresponde aux caractéristiques du moteur: la voiture est munie d'une plaquette d'identification qui reporte les valeurs de la puissance de la fréquence et de la tension d'alimentation. Il est nécessaire contrôler, en outre, que la messe à la terre existe et qu'il y aie régulièrement un interrupteur différentiel installé au mont du câble d'alimentation.

12. Avant d'effectuer les opérations de régulation, entretien ou de substitution l'opérateur est tenu à attendre une période déterminée de l'arrêt de la voiture.

PREMESSA

Il presente libretto di installazione, uso e manutenzione deve accompagnare sempre il prodotto, in modo che possa essere consultato dall'installatore o dall'utente in caso di necessità. L'installazione dell'apparecchio deve essere effettuata in ottemperanza alla normativa vigente in ogni paese, secondo le istruzioni del costruttore o del personale qualificato abilitato alla professione. Un'errata installazione dell'apparecchio potrebbe causare danni a persone, animali o cose per i quali il costruttore non è responsabile. L'installazione dell'apparecchio ed il collegamento alla rete elettrica devono essere eseguiti da personale qualificato. Prima di qualsiasi intervento è necessario verificare che l'apparecchio sia disinserito dalla rete elettrica. Consultare questo libretto di istruzioni prima dell'installazione.

TRASPORTO, RICEVIMENTO, MOVIMENTAZIONE

L'apparecchio viene spedito in un apposito imballo di protezione che deve essere mantenuto integro fino al posizionamento nel luogo di installazione. La movimentazione deve essere effettuata con la massima cura mantenendo sempre l'apparecchio nel proprio imballo originale.

PRESCRIZIONI DI SICUREZZA

1. Non lasciare gli imballi sciolti durante il trasporto.
2. Non esporre agli agenti atmosferici.
3. Non calpestare.
4. Se l'apparecchio deve essere smontato, proteggere le mani con guanti da lavoro.
5. NON spostare da soli la macchina se il suo peso supera i 25 Kg.

PESI E IMBALLI**INTRODUCTION**

This installation, operation and maintenance booklet should always accompany the product ready consultation by the installer or user if necessary. The appliance should be installed in compliance with regulations in force in each country and according to the manufacturer's or qualified installer instruction. The manufacturer cannot be held liable for any damage to property or injury to persons and animals caused by incorrect installation of the appliance. Only qualified persons should install the appliance and connect it to the mains electricity supply. Before carrying out any work on the appliance, ensure that it is disconnected from the electricity supply. Read this instruction booklet before installing the appliance.

TRANSPORTATION, RECEIVING, HANDLING

The appliance is dispatched in special protective packaging, which should be kept intact until the appliance is positioned in the final place of installation. The appliance should be handled with extreme care, always keeping it in its original packaging.

SAFETY RULES

1. Secure packs during transportation.
2. Do not expose to the elements.
3. Do not tread on packs.
4. Protect hands with work gloves when dismantling the appliance.
5. Work in PAIRS if the appliance weighs more than 25 kg.

WEIGHTS AND PACKAGING**INTRODUCTION**

Le manuel d'installation, d'utilisation et d'entretien ci-présent doit toujours accompagner le produit, de façon à pouvoir être consulté par l'installateur ou l'utilisateur en cas de besoin. L'installation de l'appareil doit être effectuée conformément aux normes en vigueur dans le pays d'installation, et dans le respect des instructions du fabricant ou du personnel qualifié autorisé pour effectuer ce type d'opération. Une installation incorrecte de l'appareil peut entraîner des dommages à des personnes, des animaux ou des objets, pour lesquels le fabricant ne peut être tenu pour responsable. L'installation de l'appareil et le raccordement au réseau électrique doivent être effectués par du personnel qualifié. Avant toute intervention, il est nécessaire de vérifier que l'appareil n'est plus raccordé au réseau électrique. Consulter ce manuel d'instruction avant toute installation.

TRANSPORT, RÉCEPTION ET MANUTENTION

L'appareil est expédié dans un emballage de protection spécial, qui doit rester intact jusqu'à son positionnement sur le lieu d'installation final. La manutention de l'unité doit être effectuée avec un maximum de précautions, en conservant en permanence l'appareil dans son emballage d'origine.

PRESCRIPTIONS DE SÉCURITÉ

1. Ne pas laisser les emballages non fixés durant le transport.
2. Ne pas exposer aux agents atmosphériques.
3. Ne pas piétiner.
4. En cas de démontage de l'appareil, protéger ses mains à l'aide de gants de travail.
5. NE PAS déplacer seul un appareil dont le poids dépasse 25 kg.

POIDS ET EMBALLAGE**MHD ECM VERSIONE H (orizzontale) - VERSIONE V (verticale)**

	dimensioni	peso netto	peso lordo	bancale		
	dimension	net weight	gross weight	palette		
	[mm] (AxBxC)	[kg]	[kg]	L x P [mm]	[n.] unità - units	[kg] tot.
MOD. H 1	840 x 673 x 307	29	31	1200 x 800	5	170
MOD. H 2	1140 x 673 x 307	40	42	1200 x 800	5	225
MOD. H 3	1340 x 673 x 357	51	53	1550 x 800	5	280
MOD. H 4	1490 x 800 x 382	65	67	1550 x 800	5	350
MOD. H 5	1590 x 800 x 407	76	78	1800 x 900	4	327
MOD. H 6	2260 x 800 x 390	133	133	2400 x 800	4	547
MOD. H 7	2260 x 800 x 410	141	141	2400 x 800	4	579
MOD. V 1	820 x 645 x 350	36	36	1200 x 800	3	123
MOD. V 2	1120 x 645 x 350	51	51	1200 x 800	3	168
MOD. V 3	1320 x 720 x 400	65	65	1550 x 1000	3	210
MOD. V 4	1470 x 795 x 425	75	75	1550 x 1000	3	245
MOD. V 5	1570 x 820 x 450	83	83	1800 x 900	3	269
MOD. V 6	2240 x 795 x 425	145	145	2400 x 900	2	310
MOD. V 7	2240 x 820 x 450	155	155	2400 x 900	2	330



ITA

**DIMENSIONI GENERALI
UNITÀ ORIZZONTALE**

ENG

**GENERAL DIMENSIONS
HORIZONTAL UNIT**

FRA

**DIMENSIONS GÉNÉRALES
UNITÉ HORIZONTALE**

Unit 1-5

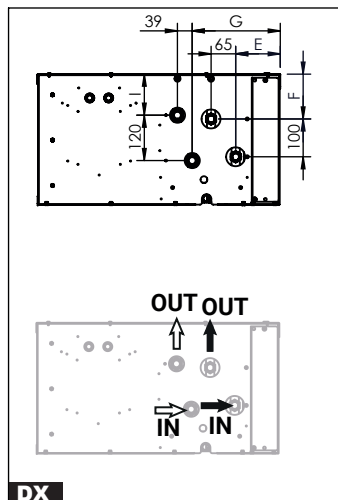

→ cooling ⇨ heating

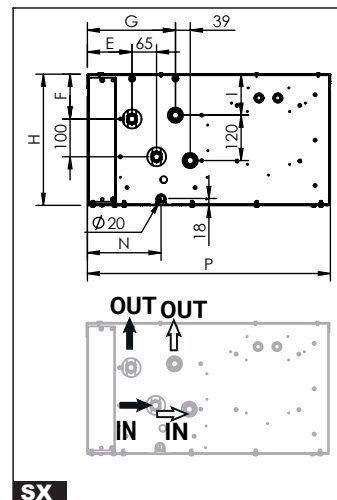
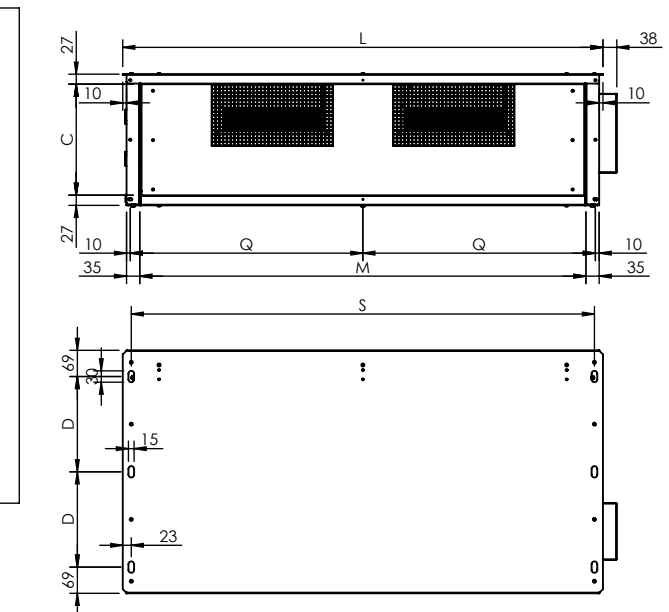

→ cooling ⇨ heating

DX
Versione destra (connessioni opzionali)
Right version (optional connections)
Version droite (connexions en option)

SX
Versione sinistra (connessioni standard)
Left version (standard connections)
Version gauche (connexions standards)

Unit 6-7

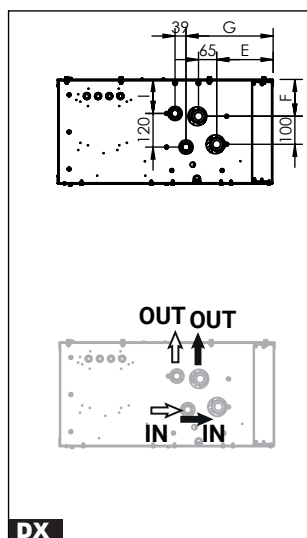

→ cooling ⇨ heating

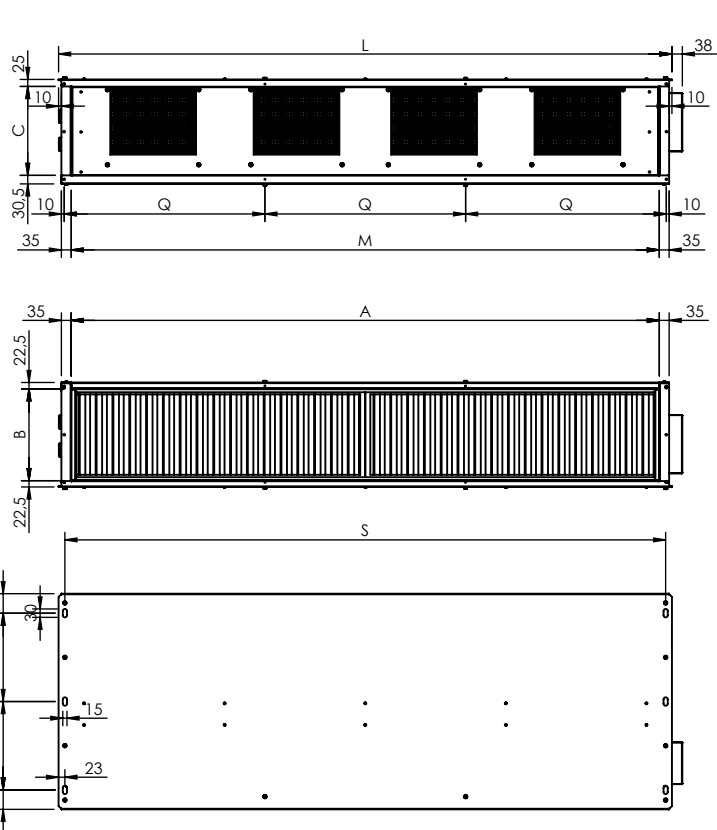

DX
Versione destra (connessioni opzionali)
Right version (optional connections)
Version droite (connexions en option)

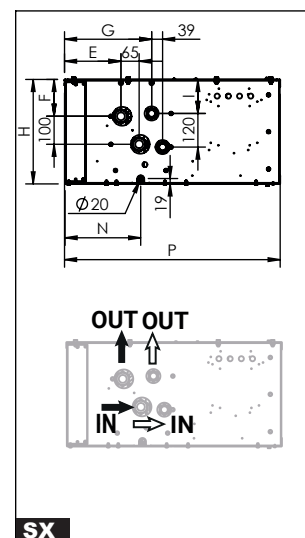

→ cooling ⇨ heating

SX
Versione sinistra (connessioni standard)
Left version (standard connections)
Version gauche (connexions standards)

			1	2	3	4	5	6	7
Numero ventilatori - motori Fans - motors number Nombre ventilateurs - moteurs		No.	1-1	2-1	2-1	2-1	2-1	4-2	4-2
Batteria standard Standard coil Batterie standard	Ranghi / Rows / Rangs	No.	4						
	Volume / Fullness / Volume	Lt.	1,9	2,8	4,1	5,0	5,8	8,2	8,7
	Attacchi / Fittings Raccords	∅	1/2"	3/4"	3/4"	1"	1"	1" 1/4	1" 1/2
Batteria ausiliaria Auxiliary coil Batterie auxiliaire	Ranghi / Rows / Rangs	No.	2						
	Volume / Fullness / Volume	Lt.	0,9	1,4	2,1	2,5	2,9	4,1	4,4
	Attacchi / Fittings Raccords	∅	1/2"	1/2"	3/4"	3/4"	1"	1"	1"
Scambiatore Coil Batterie	Ranghi / Rows / Rangs	No.	6						
	Volume / Fullness / Volume	Lt.	2,7	4,3	6,1	7,5	8,7	12,2	13,0
	Attacchi / Fittings Raccords	∅	3/4"	3/4"	1"	1"	1" 1/4	1" 1/2	1" 1/2
L	mm	770	1070	1270	1420	1520	2190	2190	
H	mm	297	297	347	372	397	373	398	
P	mm	643	643	643	770	770	770	770	
A	mm	680	980	1180	1330	1430	2100	2100	
B	mm	220	220	270	295	320	328	353	
M	mm	680	980	1180	1330	1430	2100	2100	
C	mm	244	244	294	319	344	313	338	
D	mm	252	252	252	315.5	315.5	315.5	315.5	
E	mm	118	118	118	195	195	201.5	201.5	
F	mm	93.5	93.5	118.5	131	143.5	131.5	144	
G	mm	233	233	233	310	310	311	311	
I	mm	83.5	83.5	108.5	121	133.5	121.5	134	
N	mm	193	193	193	270	270	270	270	
Q	mm	365	515	615	690	740	717	717	
R	mm	132.5	132.5	157.5	170.0	182.5	170.0	182.5	
Peso netto (max) Net weight (max) Poids net (max)	kg	29	40	51	65	76	133	141	

**IL PESO POTREBBE CAMBIARE IN BASE AL TIPO DI ACCESSORI INSTALLATI - THE WEIGHT MAY CHANGE DEPENDING ON THE TYPE OF ACCESSORIES INSTALLED
LE POIDS PEUT VARIER EN FONCTION DU TYPE D'ACCESSOIRE INSTALLÉ**

ITA

**DIMENSIONI GENERALI
UNITÀ VERTICALE)**

ENG

**GENERAL DIMENSIONS
VERTICAL UNIT**

FRA

**DIMENSIONS GÉNÉRALES
UNITÉ VERTICALE**

Unit 1-5

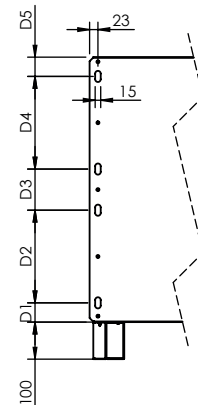
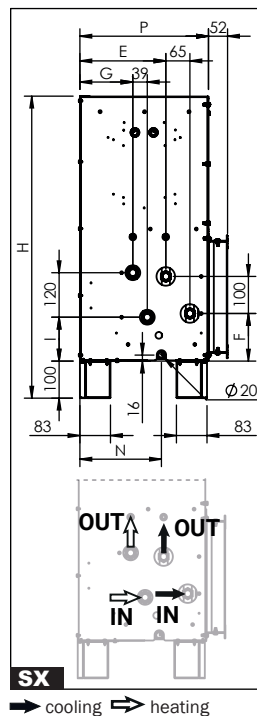
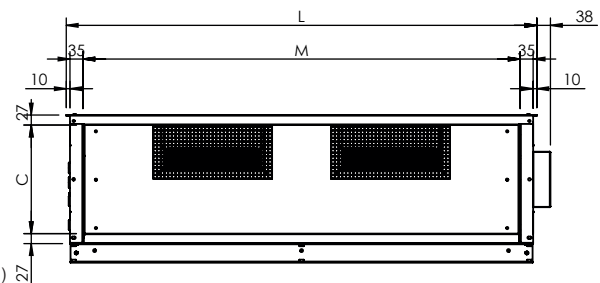
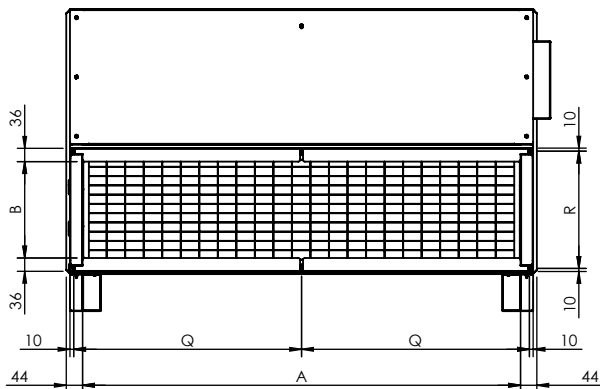
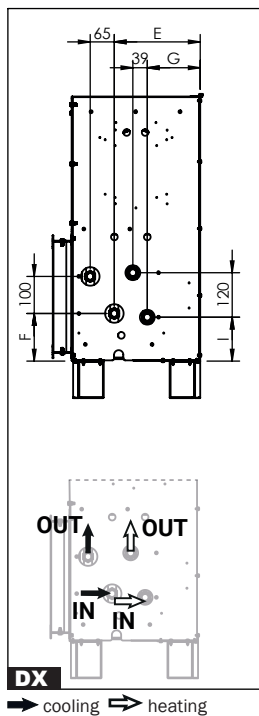

DX
Versione destra (connessioni opzionali)
Right version (optional connections)
Version droite (connexions en option)

SX
Versione sinistra (connessioni standard)
Left version (standard connections)
Version gauche (connexions standards)

Unit 6-7

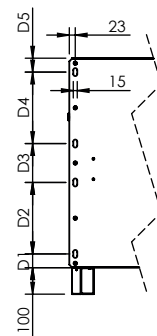
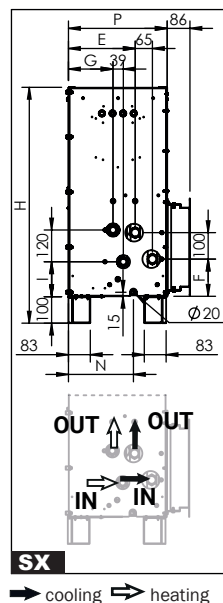
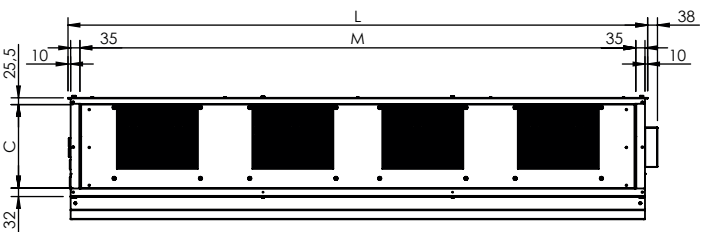
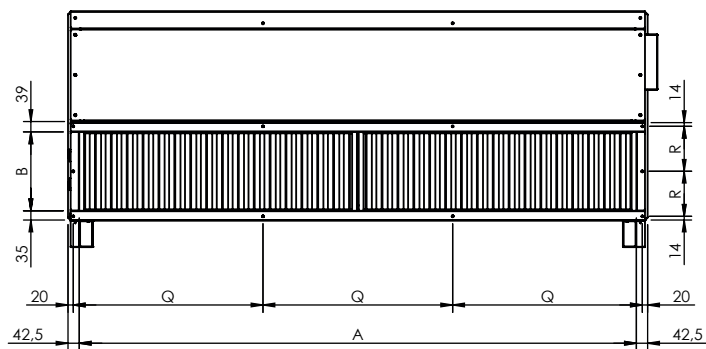
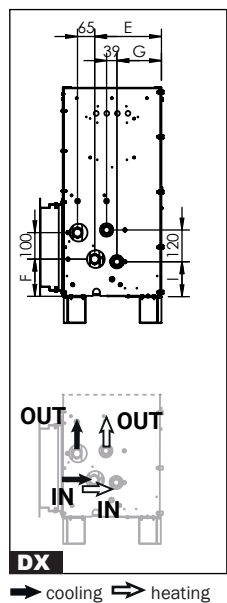

DX
Versione destra (connessioni opzionali)
Right version (optional connections)
Version droite (connexions en option)

SX
Versione sinistra (connessioni standard)
Left version (standard connections)
Version gauche (connexions standards)

			1	2	3	4	5	6	7
Numero ventilatori - motori Fans - motors number Nombre ventilateurs - moteurs		No.	1-1	2-1	2-1	2-1	2-1	4-2	4-2
Batteria standard Standard coil Batterie standard	Ranghi / Rows / Rangs	No.	4						
	Volume / Fullness / Volume	Lt.	1,9	2,8	4,1	5,0	5,8	8,2	8,7
	Attacchi / Fittings Raccords	Ø	1/2"	3/4"	3/4"	1"	1"	1" 1/4	1" 1/2
Batteria ausiliaria Auxiliary coil Batterie auxiliaire	Ranghi / Rows / Rangs	No.	2						
	Volume / Fullness / Volume	Lt.	0,9	1,4	2,1	2,5	2,9	4,1	4,4
	Attacchi / Fittings Raccords	Ø	1/2"	1/2"	3/4"	3/4"	1"	1"	1"
Scambiatore Coil Batterie	Ranghi / Rows / Rangs	No.	6						
	Volume / Fullness / Volume	Lt.	2,7	4,3	6,1	7,5	8,7	12,2	13,0
	Attacchi / Fittings Raccords	Ø	3/4"	3/4"	1"	1"	1" 1/4	1" 1/2	1" 1/2
L	mm	770	1070	1270	1420	1520	2190	2190	
H	mm	740	740	815	890	915	891	916	
P	mm	297	297	347	372	397	373	398	
A	mm	682	982	1182	1332	1432	2105	2105	
B	mm	210	210	260	285	310	298	323	
M	mm	680	980	1180	1330	1430	2100	2100	
C	mm	243	243	293	318	343	316	340	
D1	mm	52	52	52	52	52	52	52	
D2	mm	200	200	250	270	270	270	270	
D3	mm	136	136	111	146	171	147	172	
D4	mm	200	200	250	270	270	270	270	
D5	mm	52	52	52	52	52	52	52	
E	mm	182	182	232	257	282	252	277	
F	mm	103.5	103.5	128.5	141	153.5	142	154.5	
G	mm	93	93	143	168	193	168	193	
I	mm	93.5	93.5	118.5	131	143.5	132	145	
N	mm	170	170	220	245	270	246	271	
Q	mm	365	515	615	690	740	717	717	
R	mm	265	265	316	340	365	170	182.5	
Peso netto (max) Net weight (max) Poids net (max)		kg	34	48	62	71	78	138	147

**IL PESO POTREBBE CAMBIARE IN BASE AL TIPO DI ACCESSORI INSTALLATI - THE WEIGHT MAY CHANGE DEPENDING ON THE TYPE OF ACCESSORIES INSTALLED
LE POIDS PEUT VARIER EN FONCTION DU TYPE D'ACCESSOIRE INSTALLÉ**

**ITA****LIMITI DI FUNZIONAMENTO****ESTIVO (RAFFRESCAMENTO)**

Minima temp. ingresso acqua	+6 °C
Massima pressione di esercizio	8 bar
Massima temp. aria ambiente	+35 °C
Massima umidità aria ambiente	68%

INVERNALE (RISCALDAMENTO)

Massima temp. ingresso acqua	+70 °C
Massima pressione di esercizio	8 bar
Minima temp. aria ambiente	+4 °C
Massima umidità aria ambiente	68%
Massima temp. aria ambiente	+35 °C

Le unità hanno i seguenti limiti di utilizzo:
- non possono essere installate in ambienti con condizioni termoisometriche anomale;
- non possono essere installate all'aperto;
- non possono essere installate in ambienti con atmosfera esplosiva o potenzialmente esplosiva;
- non possono essere installate in ambienti con atmosfera corrosiva o potenzialmente corrosiva.

L'APPARECCHIO È STATO PROGETTATO E COSTRUITO SOLO PER L'USO IN INTERNI. (ESCLUSO I LOCALI LAVANDERIA O SIMILARI) E HA GRADO DI PROTEZIONE IPX0.

ENG**WORKING LIMITS****SUMMER (COOLING)**

Minimum inlet water temperature	+6 °C
Maximum operating pressure	8 bar
Maximum room air temperature	+35 °C
Maximum room air humidity	68%

WINTER (HEATING)

Maximum inlet water temperature	+70 °C
Maximum operating pressure	8 bar
Minimum room air temperature	+4 °C
Maximum room air humidity	68%
Maximum room air temperature	+35 °C

The units have the following operating limits:
- it can't be installed in areas with anomalous heat and humidity conditions;
- it can't be installed outdoors;
- it can't be installed in explosive environments;
- it can't be installed in a corrosive atmosphere.

THE APPLIANCE HAS BEEN DESIGNED AND BUILT FOR INDOOR USE ONLY. (EXCLUDING LAUNDRY ROOMS OR SIMILAR) AND HAS IPX0 PROTECTION DEGREE.

FRA**LIMITATIONS DE FONCTIONNEMENT****ÉTÉ (REFROIDISSEMENT)**

Température min. eau d'entrée	+6 °C
Pression de travail maximale	8 bar
Température max. air d'ambiance	+35 °C
Max. humidité air d'ambiance	68%

HIVER (CHAUFFAGE)

Température max. eau d'entrée	+70 °C
Pression de travail maximale	8 bar
Température min. air d'ambiance	+4 °C
Max. humidité air d'ambiance	68%
Température max. air d'ambiance	+35 °C

Les unités ont les suivantes limites de jouissance:
- ils ne peuvent pas être installés en milieu avec des conditions thermoigrométriques anormaux;
- ils ne peuvent pas être installés en plein air;
- ils ne peuvent pas être installés en milieu avec une atmosphère explosive ou potentiellement explosive;
- ils ne peuvent pas être installés en milieu avec une atmosphère corrosive ou potentiellement corrosive.

L'APPAREIL A ÉTÉ CONÇU ET CONSTRUIT POUR UNE UTILISATION À L'INTÉRIEUR UNIQUEMENT (À L'EXCLUSION DES SALLES DE LAVAGE OU SIMILAIRES) ET A UN DEGRÉ DE PROTECTION IPX0.



ITA

IDENTIFICAZIONE MACCHINA

La targhetta identificativa raggruppa tutte le informazioni necessarie per l'identificazione dell'unità e della relativa configurazione.

01. Informazioni produttore
02. Numero ordine
03. Matricola
04. Data
05. Modello
06. Assorbimento elettrico [A]
07. Potenza assorbita [W]
08. Alimentazione elettrica [V-ph-Hz]
09. Pressione massima [bar]
10. Max temperatura acqua [°C]
11. Resa frigorifera [W]
12. Resa termica [W]
o resistenza elettrica [W]
13. Riscaldamento elettrico [W]
14. Peso Netto [Kg]
15. Schema elettrico

ENG

IDENTIFICATION OF THE APPLIANCE

The data plate contains all the information required to identify the unit and its configuration.



01. Manufacturer informations
02. Order number
03. Serial number
04. Date
05. Model
06. Power consumption [A]
07. Absorbed power [W]
08. Power supply [V-ph-Hz]
09. Max pressure [bar]
10. Max water temperature [°C]
11. Cooling capacity [W]
12. Heating capacity [W]
or electric heater [W]
13. Electric capacity
14. Net weight
15. Wiring diagram

FRA

IDENTIFICATION DE L'APPAREIL

Le plaque signalétique regroupe toutes les informations nécessaires à l'identification de l'unité et de sa configuration.

01. Informations du fabricant
02. Numéro de commande
03. Numéro de série
04. Date
05. Modèle
06. Courant absorbé [A]
07. Puissance absorbée [W]
08. Source de courant [V-ph-Hz]
09. Pression maximale [bar]
10. Température max. de l'eau [°C]
11. Puissance frigorifique [W]
12. Puissance thermique [W]
ou résistance électrique [W]
13. Capacité électrique
14. Poids net
15. Schéma électrique

01				02
03	Serial no. / Matricola n.	Order no. / Ordine n.	Date / Data	04
	000000000000	000000	DD/MM/YY	
05	Model / Modello			
	XXX XX XX			
	Code / Codice	OC		
	00000000000000	SAP		
		00000000		08
06	Rated Voltage / Tensione nominale		230 V; 50 Hz	
	Rated current / Corrente	00,00 A	Rated power / Potenza nom.	00000 W
09	Max pressure / Pressione massima		0.0 Mpa (00 bar)	
	Water temp. / Temp. acqua		min 00 °C - max 000 °C	
10	Cooling capacity / Resa frigorifera		00000 W	Temp. 0/00 °C
	Heating capacity / Resa termica		00000 W	Temp. 0/00 °C
13	Electric capacity / Riscaldamento elettrico		000000 W	
14	Net weight / Peso netto	000 Kg	Wiring / Schema	000000000000
	Performances above are related to standard unit at standard working conditions. I dati sopra riportati sono riferiti a unità standard a condizioni di lavoro standard.			
				

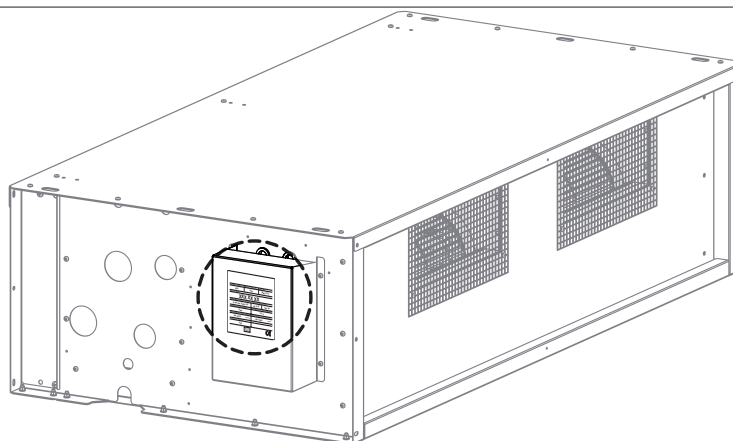

ITA









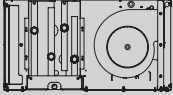

ESEMPIO DI UTILIZZO
E COMPATIBILITÀ ACCESSORI

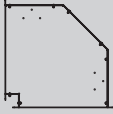
ENG

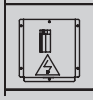
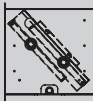
GENERAL FEATURES AND
MAIN COMPONENTS

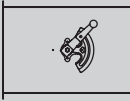
FRA

CARACTÉRISTIQUES GÉNÉRALES ET
DESCRIPTION DES COMPOSANTS

		UNITÀ UNIT	PAM	RAM	GAM	SRE	SRA
	UNITÀ UNIT		✓	✓	✓	✓	✓
	PAM	✓		✓	✓	✓	✓
	RAM	✓	✓		✓	✓	✓
	GAM	✓	✓	✓		✓	✓
	SRE	✓	✓	✓	✓		✗
	SRA	✓	✓	✓	✓	✓	
	USG	✓	✓	✓	✓	✓	✓
	SSP	✓	✓	✓	✓	✗	✗
	SERRANDA ALLUMINIO ALUMINIUM DAMPER	✓	✓	✓	✓	✗	✗
	BAM	✗	✓	✓	✓ ■	✓ ■	✓ ■
	GRIGLIA IN RIPRESA INTAKE GRILL	✗	✓	✓	✓ ■	✗	✗
	GRIGLIA IN MANDATA SUPPLY GRILL	✗	✓	✓	✓ ■	✗	✓ ■

✓ Compatibile
Compatible✗ Non compatibile
Not Compatible■ Obbligatorio l'installazione di PAM, RAM o canale interposto
PAM, RAM or interposed duct required for installation

ITA











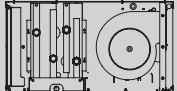















ESEMPIO DI UTILIZZO
E COMPATIBILITÀ ACCESSORI

ENG

GENERAL FEATURES AND
MAIN COMPONENTS

FRA

CARACTÉRISTIQUES GÉNÉRALES ET
DESCRIPTION DES COMPOSANTS

		USG	SSP	SERRANDA ALLUMINIO ALUMINIUM DAMPER	BAM	GRIGLIA IN RIPRESA INTAKE GRILL	GRIGLIA IN MANDATA SUPPLY GRILL
	UNITÀ UNIT	✓	✓	✓	✗	✗	✗
	PAM	✓	✓	✓	✓	✓	✓
	RAM	✓	✓	✓	✓	✓	✓
	GAM	✓	✓	✓	✓ 	✓ 	✓ 
	SRE	✓	✗	✗	✓ 	✗	✗
	SRA	✓	✗	✗	✓ 	✗	✓ 
	USG		✗	✗	✓ 	✗	✓ 
	SSP	✗		✗	✗	✓ 	✗
	SERRANDA ALLUMINIO ALUMINIUM DAMPER	✗	✗		✗	✓ 	✗
	BAM	✓ 	✗	✗		✗	✗
	GRIGLIA IN RIPRESA INTAKE GRILL	✗	✓ 	✓ 	✗		✗
	GRIGLIA IN MANDATA SUPPLY GRILL	✓ 	✗	✗	✗	✗	

✓ Compatible
Compatible

✗ Non compatible
Not Compatible

 Obbligatorio l'installazione di PAM, RAM o canale interposto
PAM, RAM or interposed duct required for installation

ASPIRAZIONE - INTAKE

UNITÀ - UNIT

MANDATA - SUPPLY

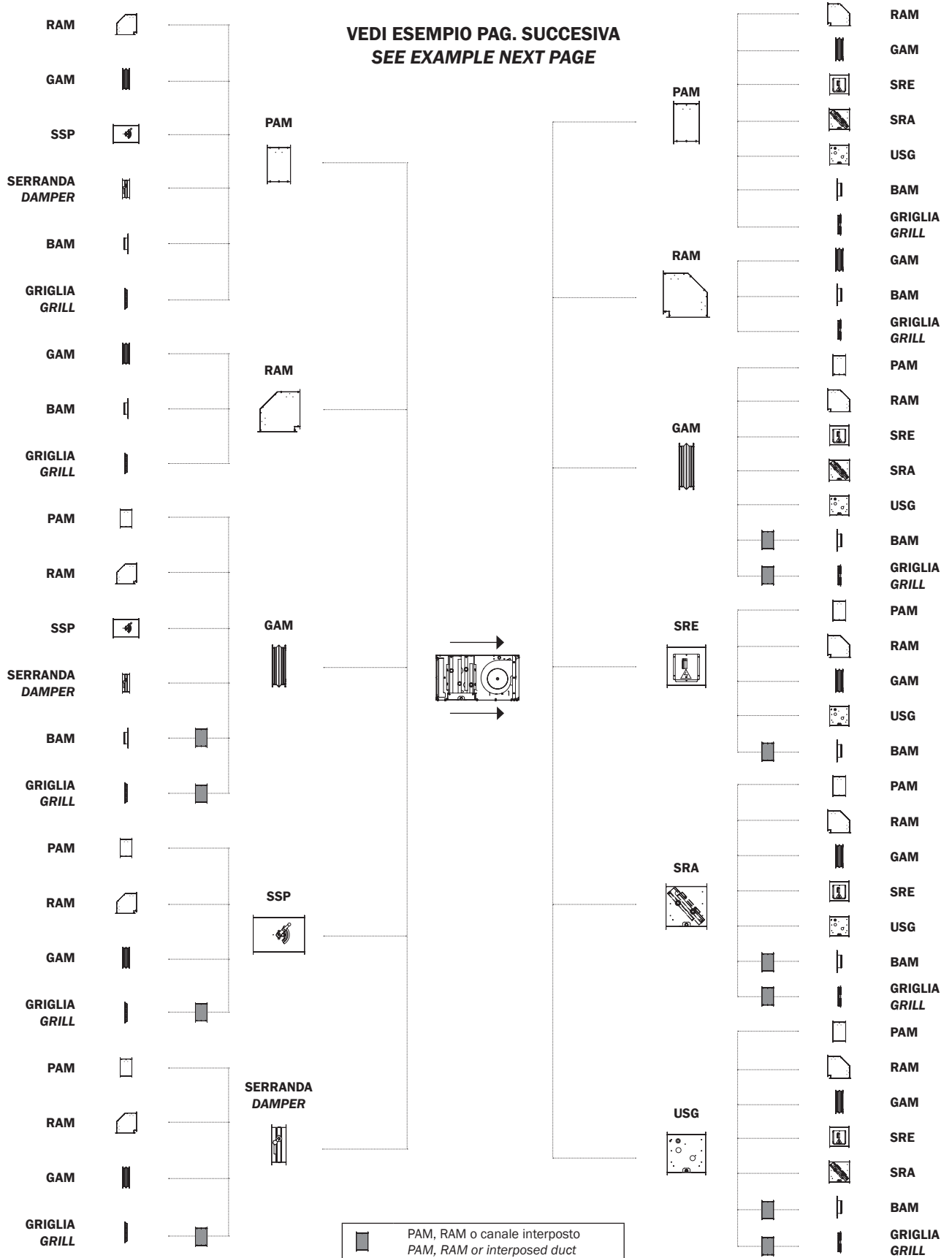

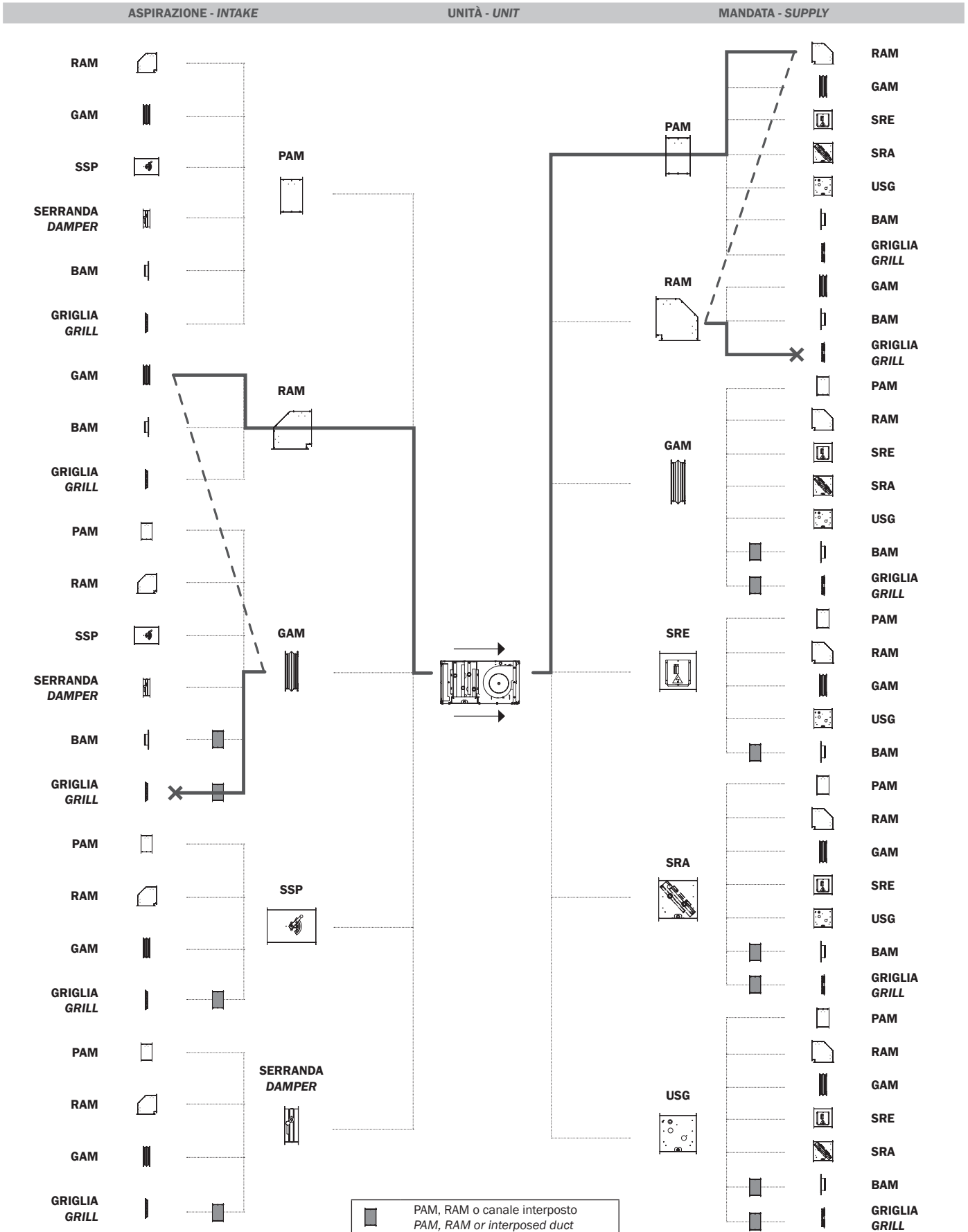

ITA

INSTALLAZIONE

Flusso aria

ENG

INSTALLATION

Air flow





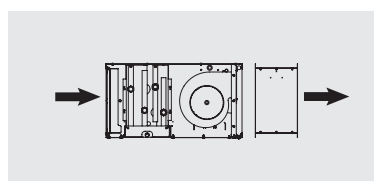
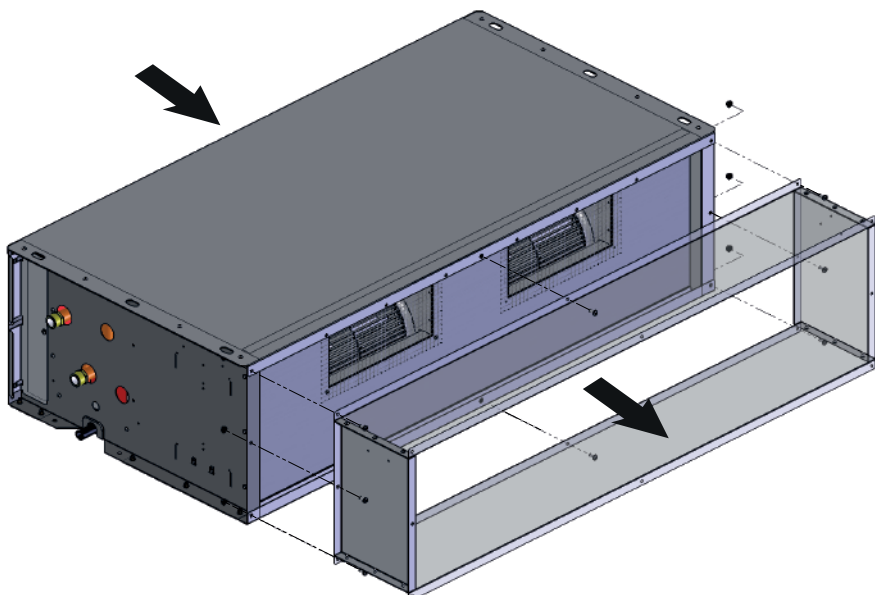

FRA

INSTALLATION

Flux d'air







PAM (Mandata - Supply)

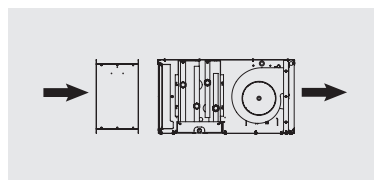
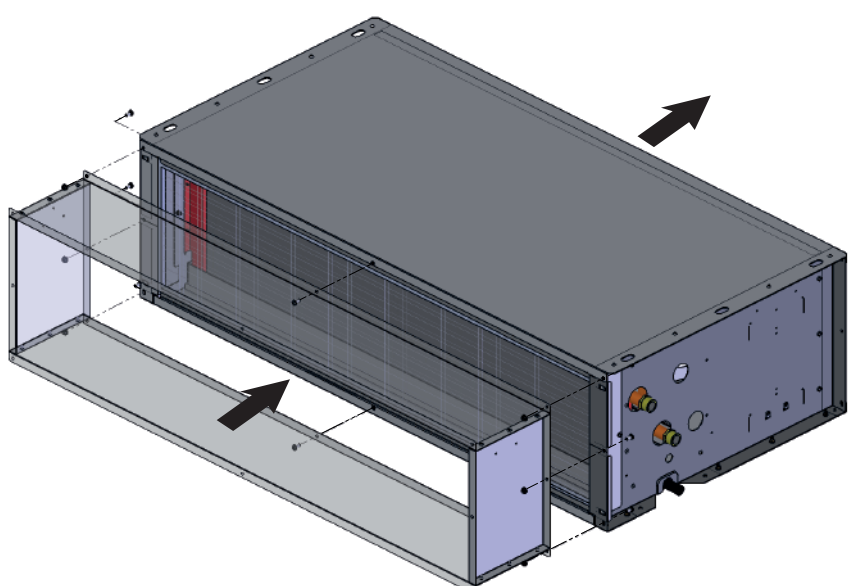

PAM 1+5				PAM 6+7			
	x6 M5x14	x6 M5 (DIN6923)	x2 D.4,8x13 ZN (UNI 8118)		x6 M5x14	x6 M5 (DIN6923)	x4 D.4,8x13 ZN (UNI 8118)

PAM (Aspirazione - Intake)



PAM 1+5				PAM 6+7			
	x6 M5x14	x6 M5 (DIN6923)	x2 D.4,8x13 ZN (UNI 8118)		x6 M5x14	x6 M5 (DIN6923)	x4 D.4,8x13 ZN (UNI 8118)

ITA

INSTALLAZIONE

Flusso aria

ENG

INSTALLATION

Air flow





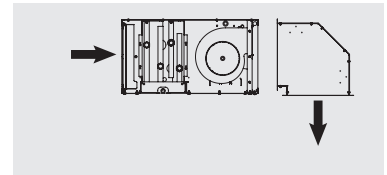
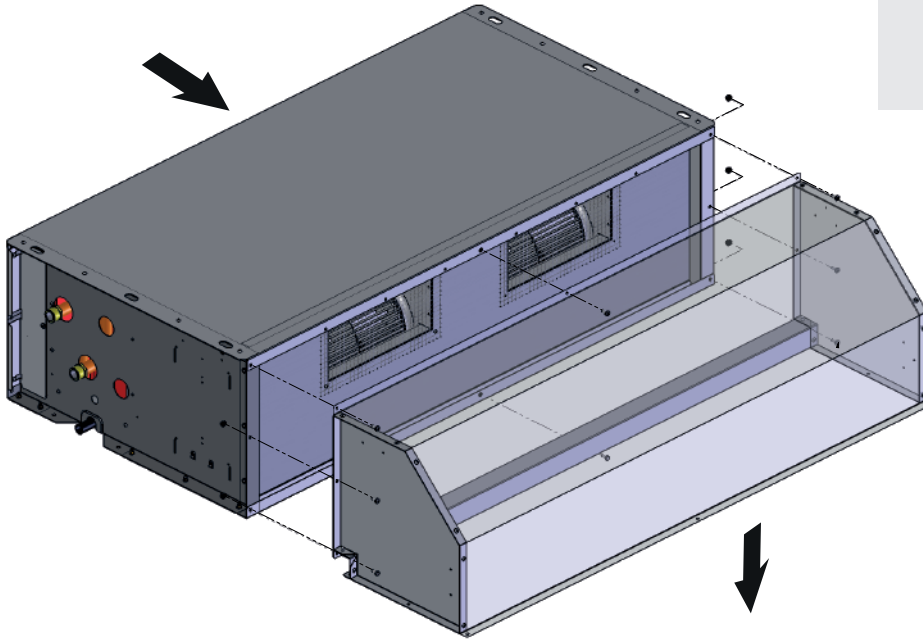

FRA

INSTALLATION

Flux d'air







RAM (Mandata - Supply)

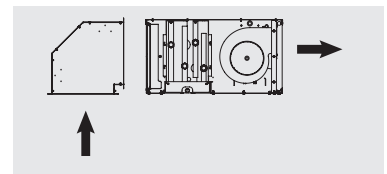
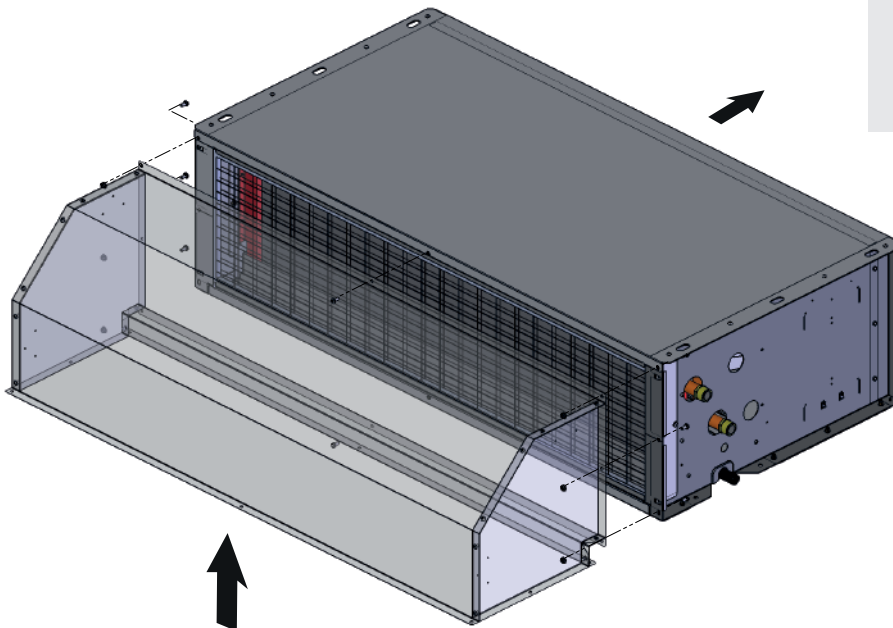

RAM 1÷5				RAM 6÷7			
	x6 M5x14	x6 M5 (DIN6923)	x2 D.4,8x13 ZN (UNI 8118)		x6 M5x14	x6 M5 (DIN6923)	x4 D.4,8x13 ZN (UNI 8118)

RAM (Aspirazione - Intake)



RAM 1÷5				RAM 6÷7			
	x6 M5x14	x6 M5 (DIN6923)	x2 D.4,8x13 ZN (UNI 8118)		x6 M5x14	x6 M5 (DIN6923)	x4 D.4,8x13 ZN (UNI 8118)

ITA

INSTALLAZIONE

Flusso aria

ENG

INSTALLATION

Air flow

FRA

INSTALLATION

Flux d'air

*** PAM**

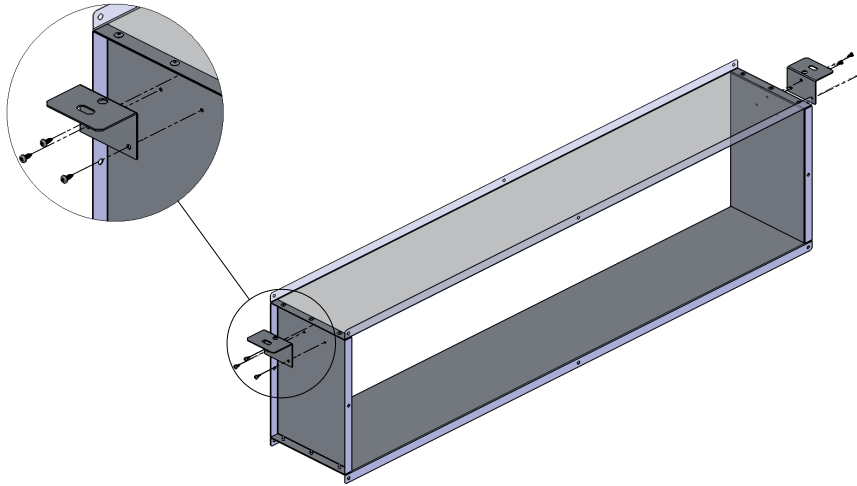

1÷5



x6 D.3,9x9,5 (UNI 6954)

*** RAM**

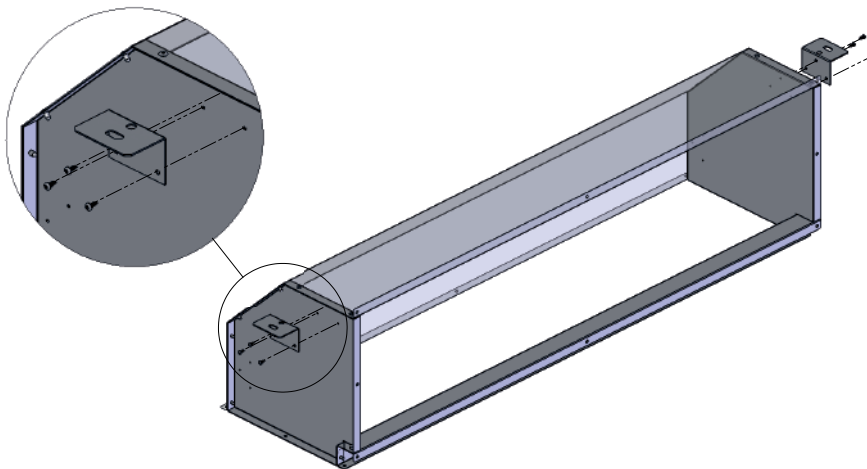

1÷5



x6 D.3,9x9,5 (UNI 6954)

ITA

INSTALLAZIONE

Flusso aria

ENG

INSTALLATION

Air flow



FRA

INSTALLATION

Flux d'air

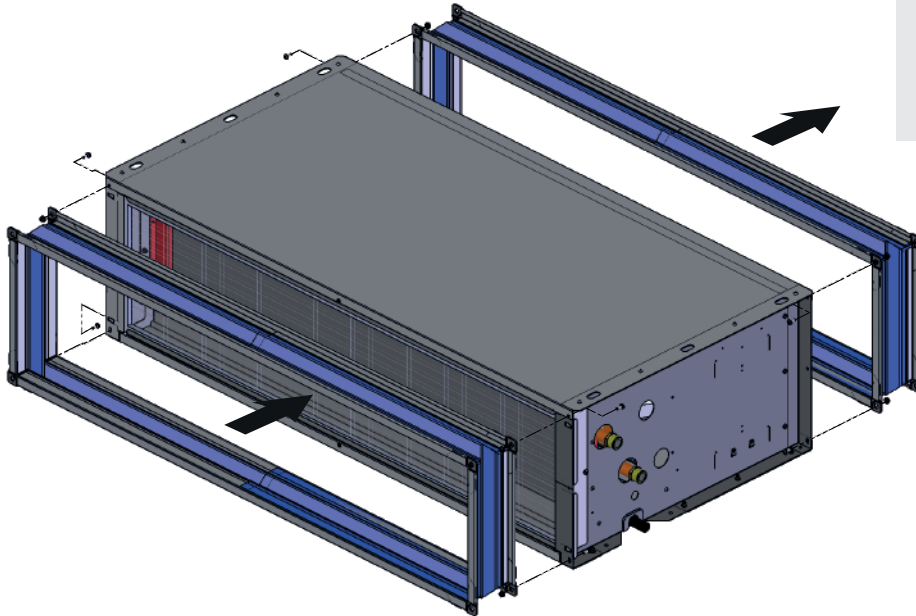



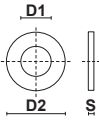

GAM

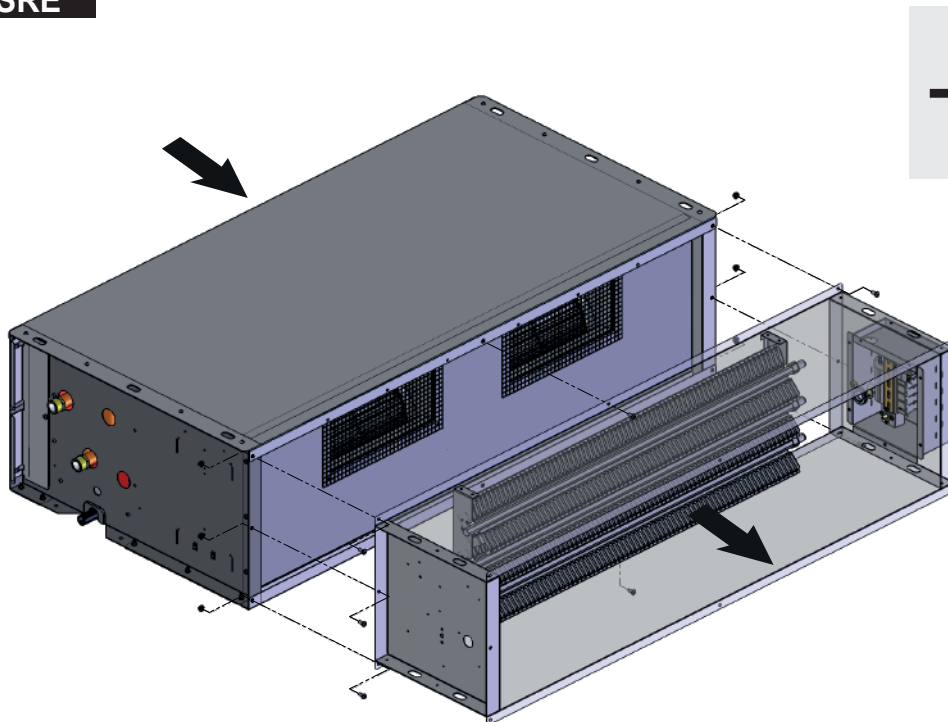

GAM 1÷7			
	x4 M5x14	x4 M5 (DIN6923)	x8 (D1=6,5mm) (D2=24mm) (S=2mm)

SRE



SRE 1÷5				SRE 6÷7			
	x6 M5x14	x6 M5 (DIN6923)	x2 D.4,8x13 ZN (UNI 8118)		x6 M5x14	x6 M5 (DIN6923)	x4 D.4,8x13 ZN (UNI 8118)

ITA

INSTALLAZIONE

Flusso aria

ENG

INSTALLATION

Air flow

FRA

INSTALLATION

Flux d'air

SRA

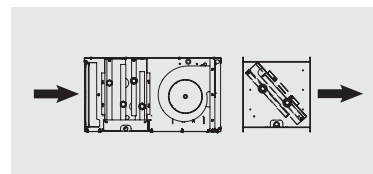
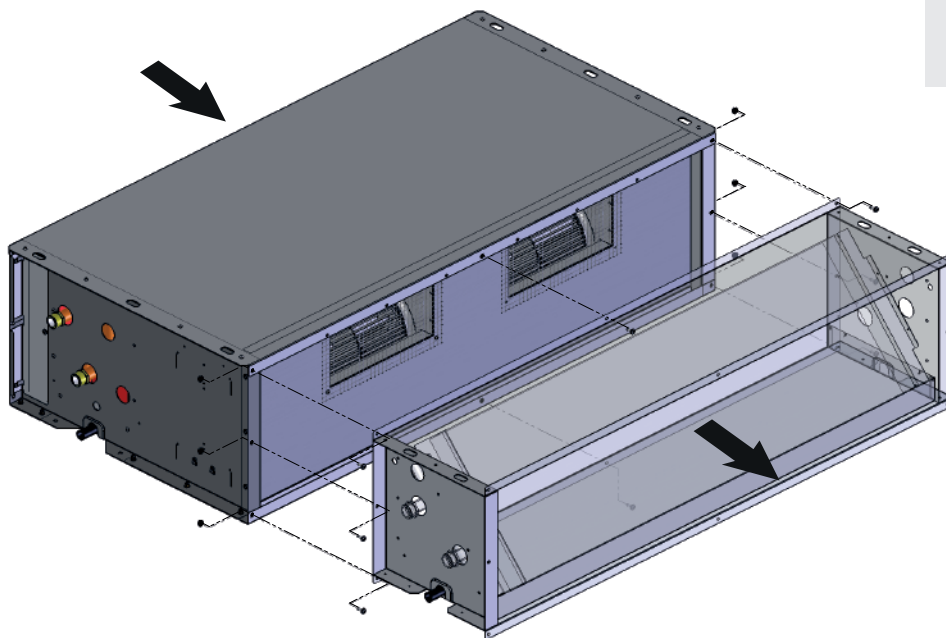

SRA 1÷5				SRA 6÷7			
	x6 M5x14	x6 M5 (DIN6923)	x2 D.4,8x13 ZN (UNI 8118)		x6 M5x14	x6 M5 (DIN6923)	x4 D.4,8x13 ZN (UNI 8118)

USG

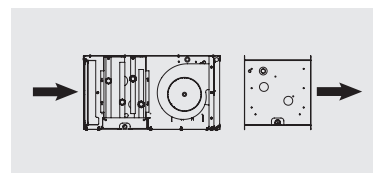
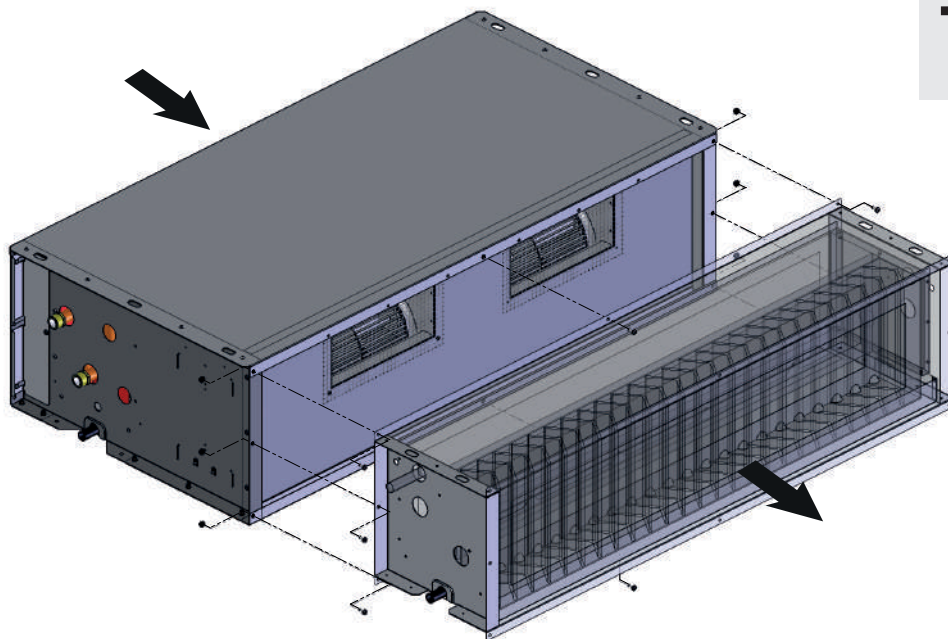

USG 1÷5				USG 6÷7			
	x6 M5x14	x6 M5 (DIN6923)	x2 D.4,8x13 ZN (UNI 8118)		x6 M5x14	x6 M5 (DIN6923)	x4 D.4,8x13 ZN (UNI 8118)

ITA

INSTALLAZIONE

Flusso aria

ENG

INSTALLATION

Air flow

FRA

INSTALLATION

Flux d'air

SSP

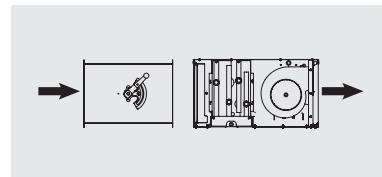
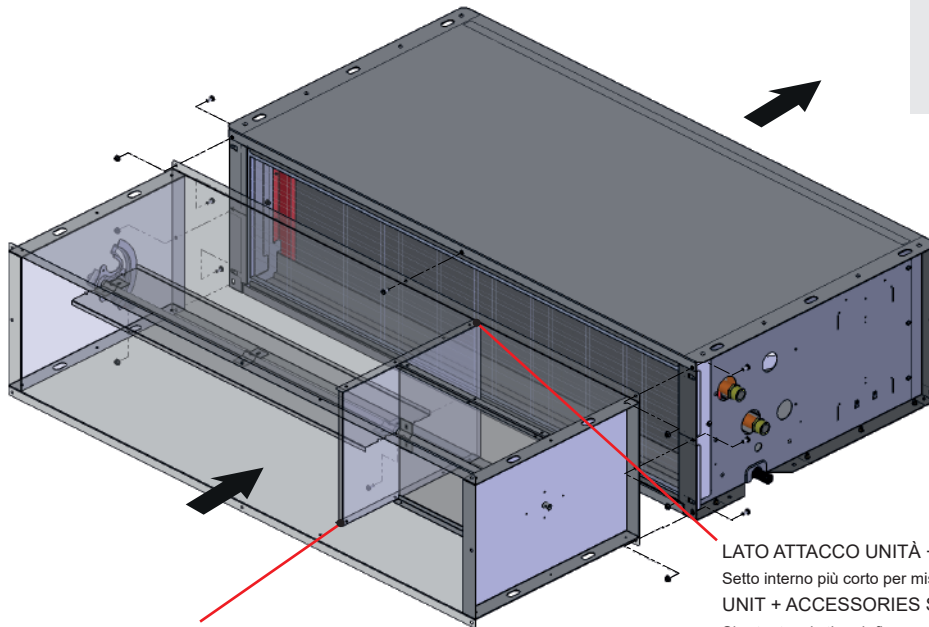

LATO CANALIZZABILE Setto interno a filo bordo
CANALIZABLE SIDE Lined up to the edge

LATO ATTACCO UNITÀ + ACCESSORI
Setto interno più corto per miscelare il flusso d'aria
UNIT + ACCESSORIES SIDE
Shorter to mix the air flow

SSP 1+5				SSP 6+7			
	x6 M5x14	x6 M5 (DIN6923)	x2 D.4,8x13 ZN (UNI 8118)		x6 M5x14	x6 M5 (DIN6923)	x4 D.4,8x13 ZN (UNI 8118)

*** (Aspirazione - Intake)**

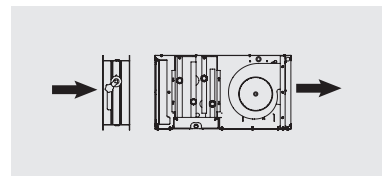
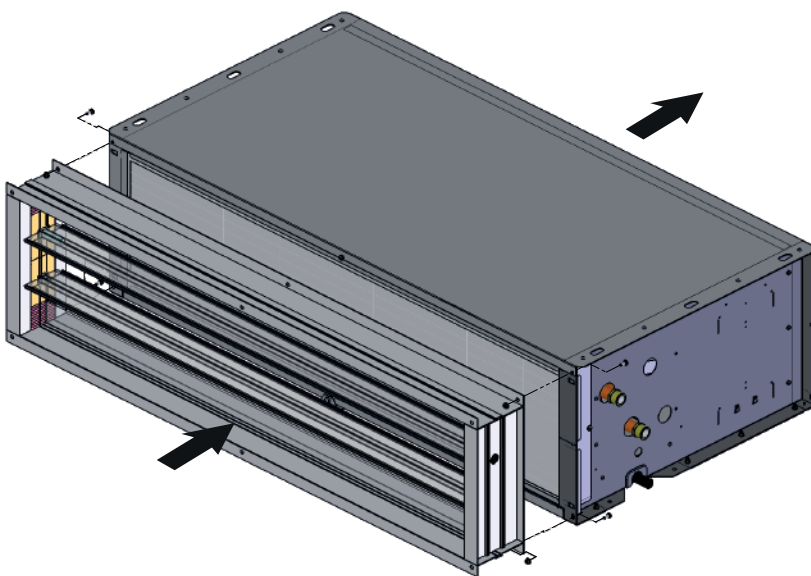

1+5				6+7			
	x4 M5x14	x4 M5 (DIN6923)	x2 D.4,8x13 ZN (UNI 8118)		x4 M5x14	x4 M5 (DIN6923)	x4 D.4,8x13 ZN (UNI 8118)

ITA

INSTALLAZIONE

Flusso aria

ENG

INSTALLATION

Air flow

FRA

INSTALLATION



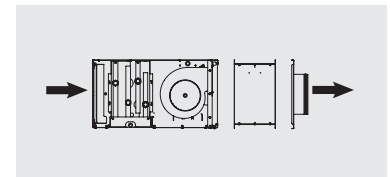
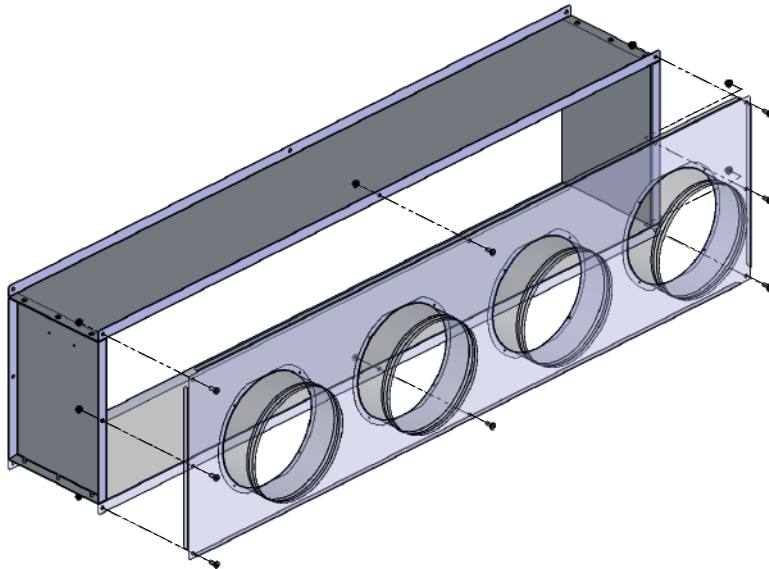

Flux d'air

BAM + PAM (Mandata - Supply)

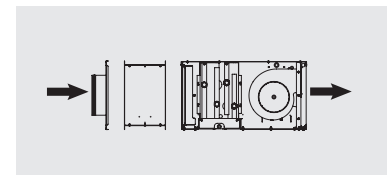
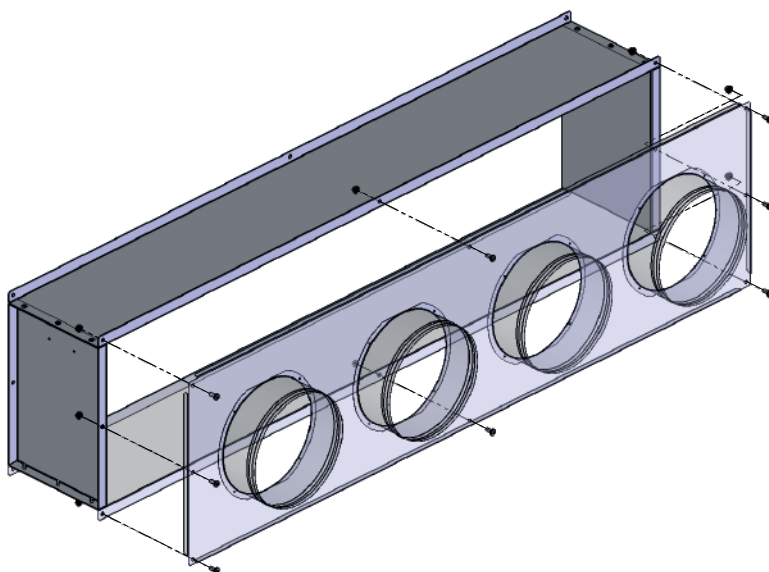

BAM + PAM (Aspirazione - Intake)



1÷5			6÷7		
	x8 M5x14	x8 M5 (DIN6923)		x10 M5x14	x10 M5 (DIN6923)

ITA

INSTALLAZIONE

Flusso aria

ENG

INSTALLATION

Air flow

FRA

INSTALLATION



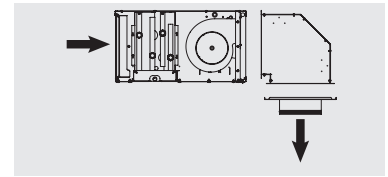
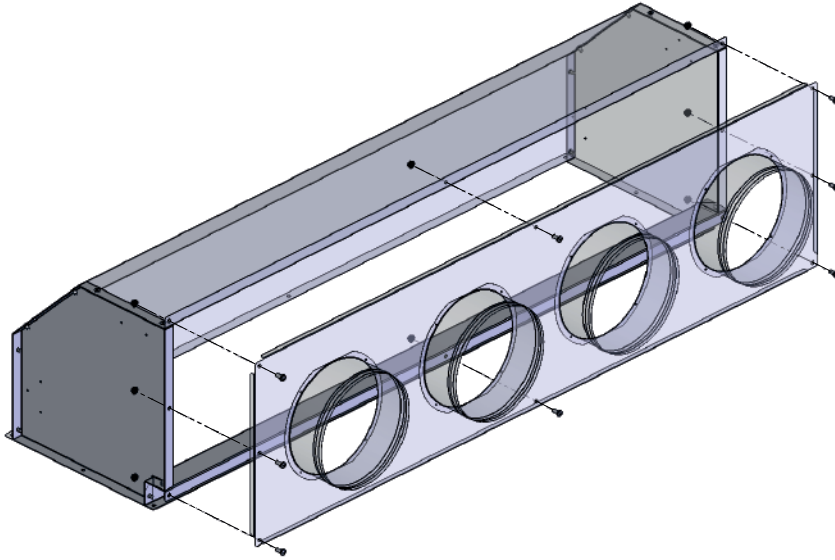

Flux d'air

BAM + RAM (Mandata - Supply)

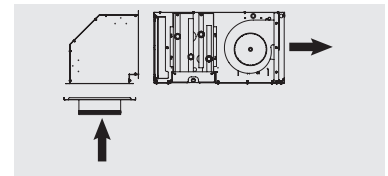
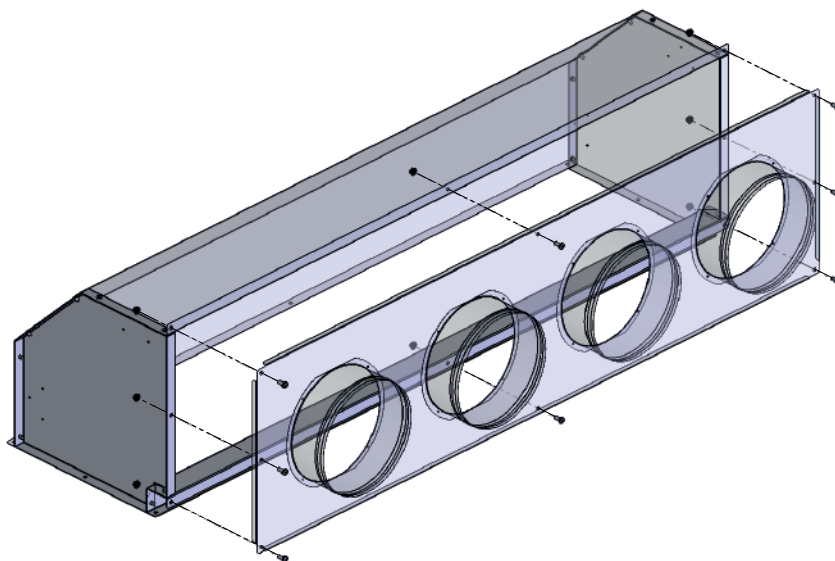

BAM + RAM (Aspirazione - Intake)



1÷5			6÷7		
	x8 M5x14	x8 M5 (DIN6923)		x10 M5x14	x10 M5 (DIN6923)

ITA

INSTALLAZIONE

Flusso aria

ENG

INSTALLATION

Air flow



FRA

INSTALLATION

Flux d'air

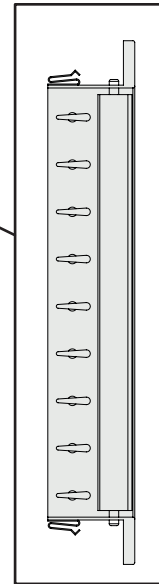
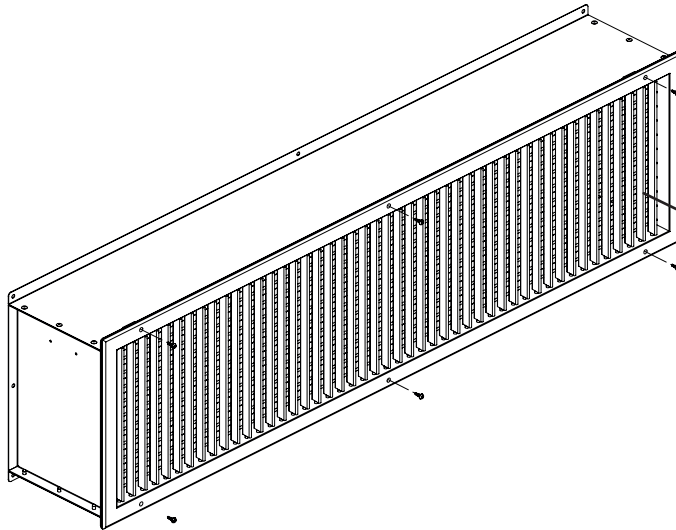
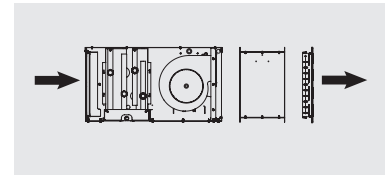
*** PAM (Mandata - Supply)**



1÷5		6÷7	
x6 D.4,2x13 ZN (UNI 8118)		x8 D.4,2x13 ZN (UNI 8118)	

*** RAM (Mandata - Supply)**

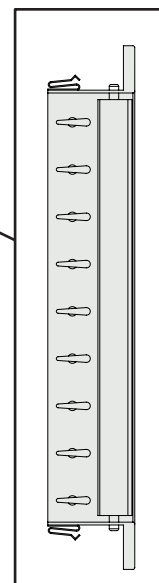
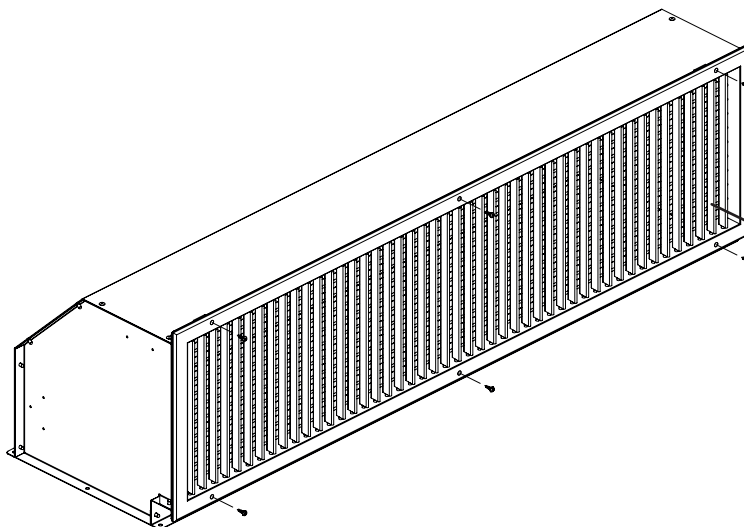
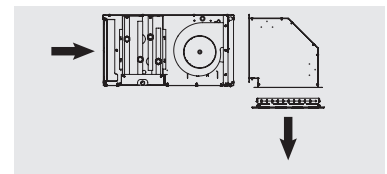

1÷5		6÷7	
x6 D.4,2x13 ZN (UNI 8118)		x8 D.4,2x13 ZN (UNI 8118)	

ITA

INSTALLAZIONE

Flusso aria

ENG

INSTALLATION

Air flow



FRA

INSTALLATION

Flux d'air

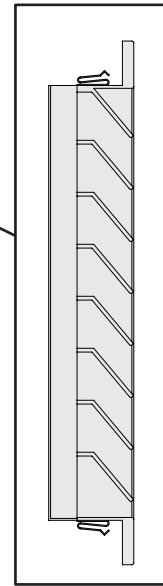
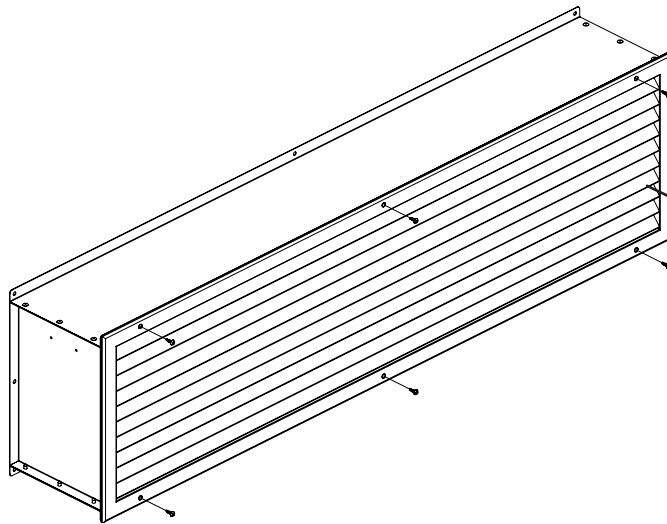
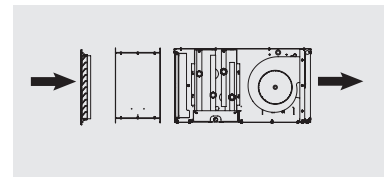

*** PAM (Aspirazione - Intake)**

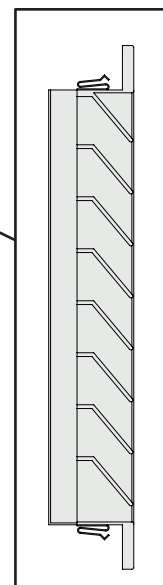
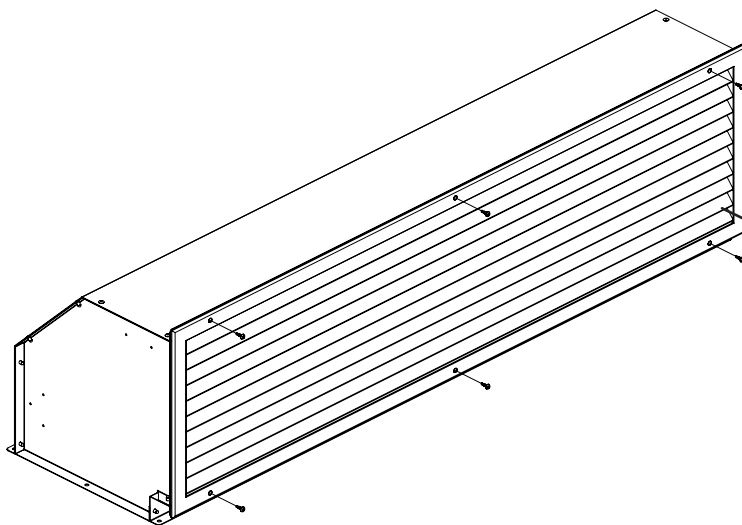
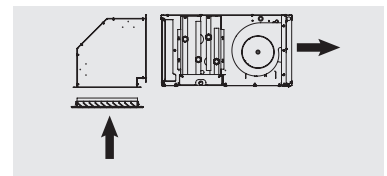

1÷5		6÷7	
x6 D.4,2x13 ZN (UNI 8118)		x8 D.4,2x13 ZN (UNI 8118)	

*** RAM (Aspirazione - Intake)**



1÷5		6÷7	
x6 D.4,2x13 ZN (UNI 8118)		x8 D.4,2x13 ZN (UNI 8118)	

ITA

ACCESSORI

ENG

ACCESSORIES

FRA

ACCESSOIRES

MOD. 1-5

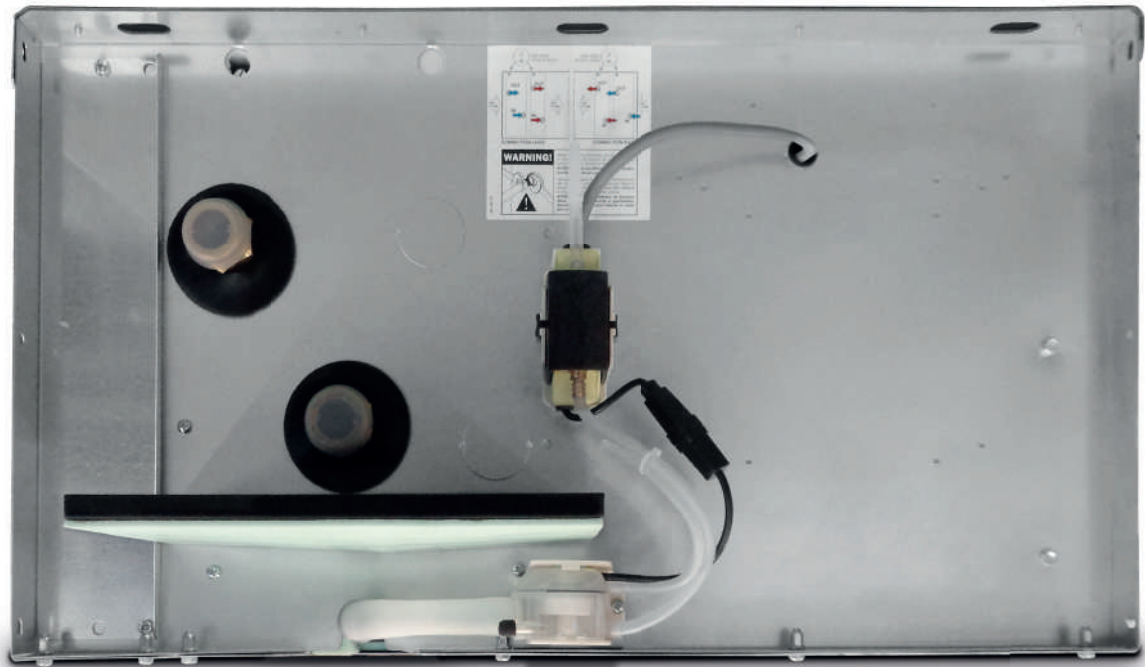
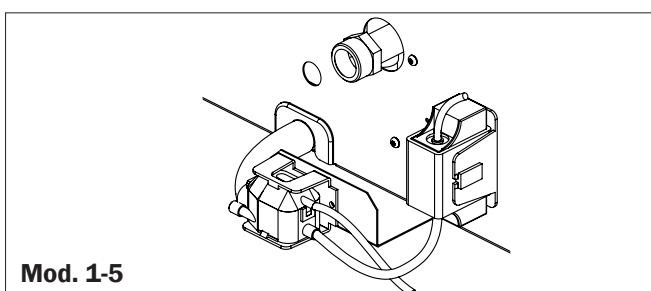
POMPA SCARICO CONDENSA - CONDENSATE DRAIN PUMP - POMPE D'ÉVACUATION DU CONDENSAT

Mod. 1-5

Tensione di funzionamento - <i>Main supply</i>	~220-240 V / 50-60 Hz / 19 W
Portata massima - <i>Max flow rate</i>	10 l/h
Aspirazione massima - <i>Max suction head</i>	2 m
Prevalenza massima - <i>Max. discharge head</i>	6 m
Grado di protezione - <i>Degree of protection</i>	IP64
Contatto allarme - <i>Alarm contact</i>	NA-NC 5 A resistive
Protezione termica (surriscaldamento) - <i>Thermal protection (overheat)</i>	YES
Dimensioni blocco pompa - <i>Pump dimensions</i>	85 x 28 x 48 mm
Dimensioni detenzione - <i>Detection unit dimensions</i>	78 x 38 x 37 mm

ITA

ACCESSORI

ENG

ACCESSORIES

FRA

ACCESSOIRES

MOD. 6-7

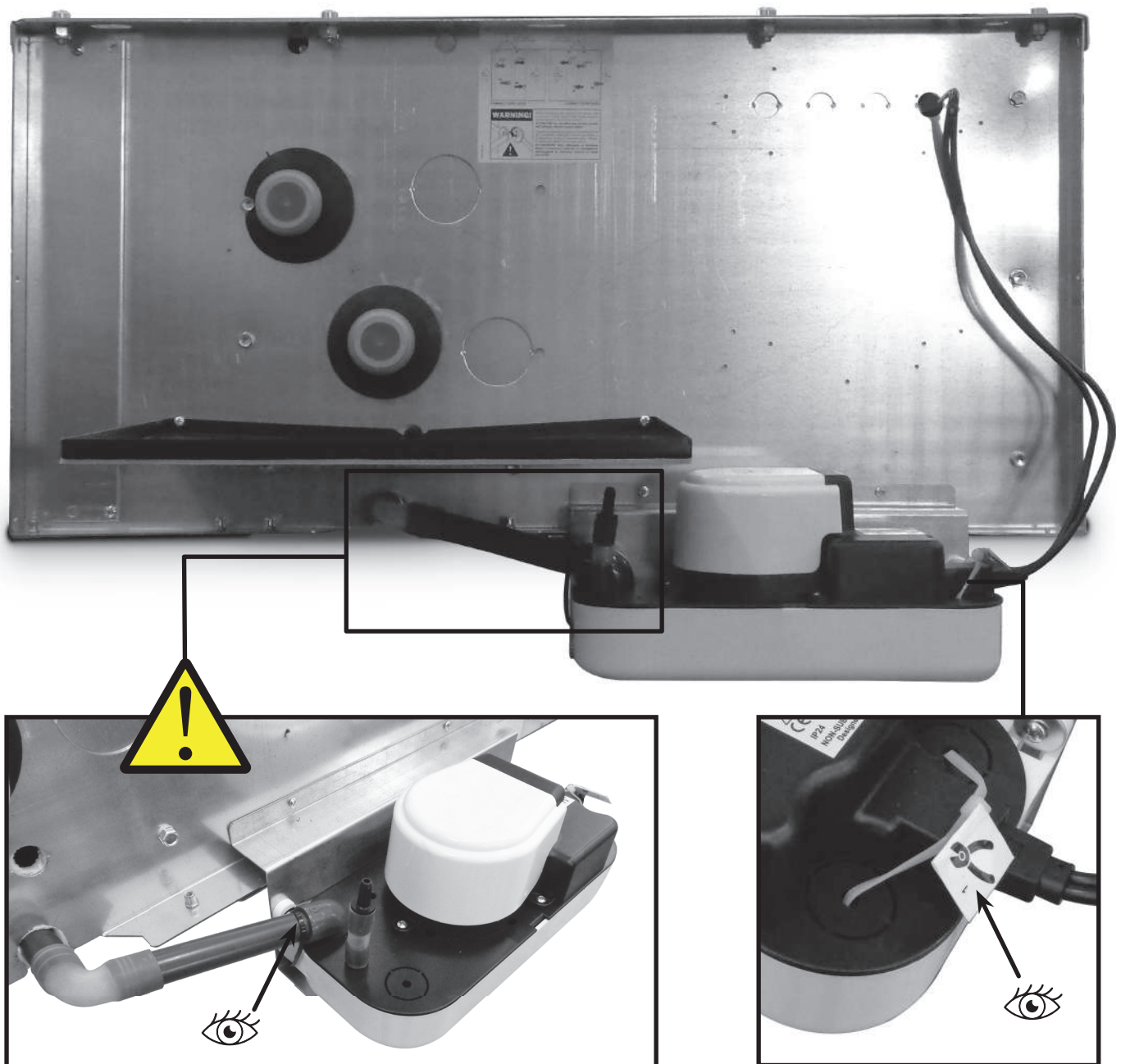

POMPA SCARICO CONDENZA - CONDENSATE DRAIN PUMP - POMPE D'ÉVACUATION DU CONDENSAT

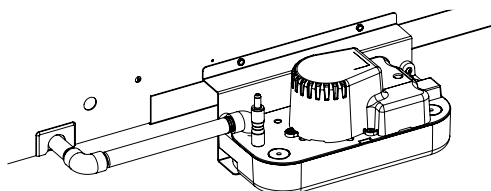

Mod. 6-7

Tensione di funzionamento - Main supply	230 V / 50 - 60 Hz / 65 W
Portata massima - Max flow rate	300 l/h
Prevalenza massima - Max. discharge head	4.6 m
Grado di protezione - Degree of protection	IP64
Contatto allarme - Alarm contact	NA-NC 3 A resistive
Protezione termica (surriscaldamento) - Thermal protection (overheat)	YES
Dimensioni blocco pompa - Pump dimensions	280 x 130 x 129 mm

ITA

INSTALLAZIONE
VALVOLA A 3/2 VIE

ENG

INSTALLATION
3/2 WAY VALVE

FRA

INSTALLATION
VANNE 3/2 VOIES

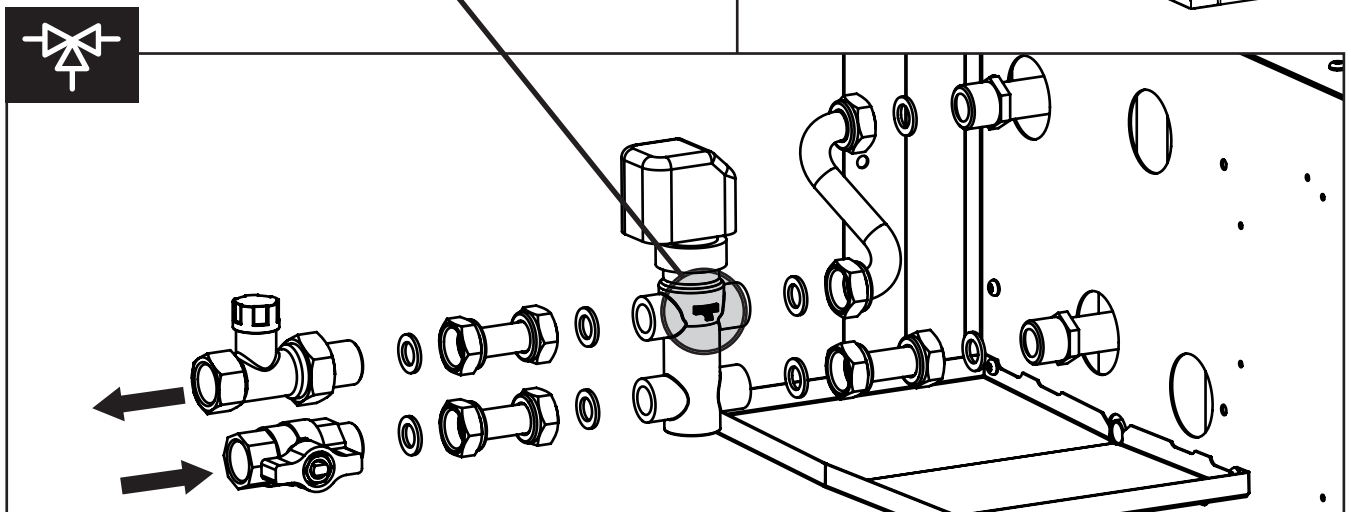
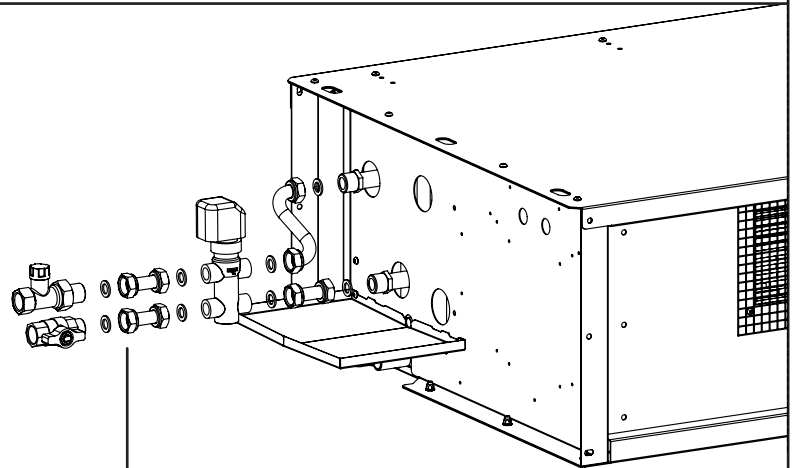
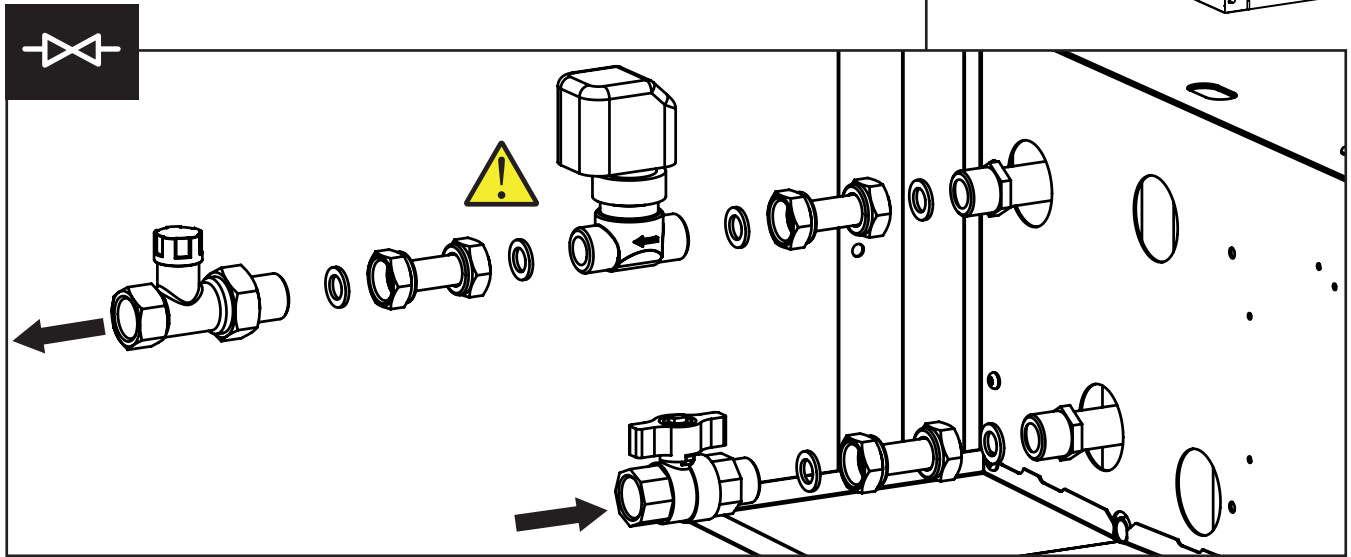
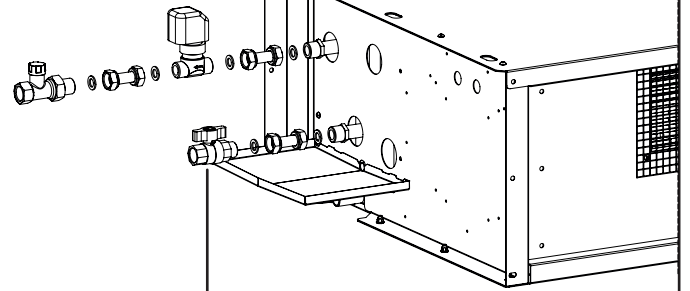

ITA

INSTALLAZIONE
PIEDINI

ENG

INSTALLATION
FEET

FRA

INSTALLATION
PIEDS

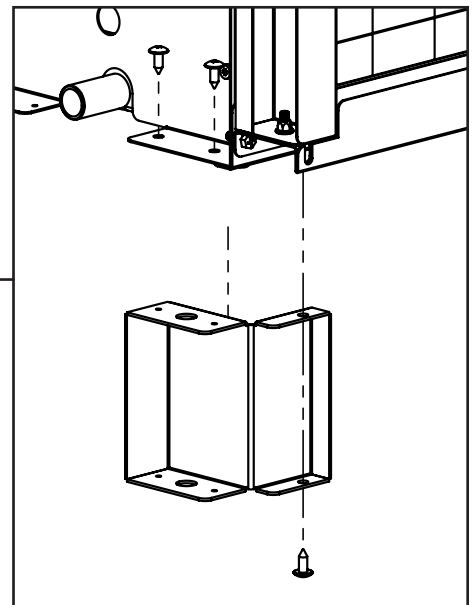
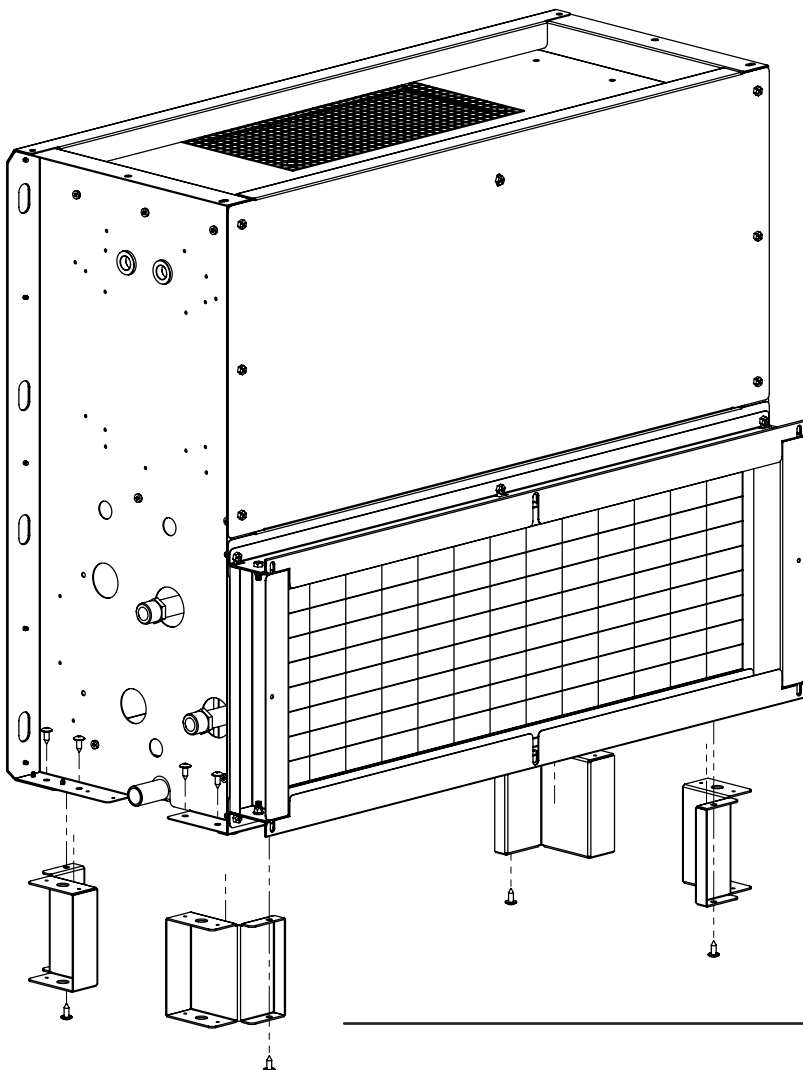

1+7



x12 D.4,8x13 ZN (UNI 8118)

ITA A CORREDO DELLE UNITÀ VERTICALI, VENGONO FORNITI, QUATTRO PIEDINI DA INSTALLARE IN FASE DI POSIZIONAMENTO DELL'UNITÀ.

ENG FOUR FEET ARE SUPPLIED TOGETHER WITH THE VERTICAL UNITS, TO BE INSTALLED DURING POSITIONING OF THE UNIT.

FRA QUATRE PIEDS, À INSTALLER LORS DU POSITIONNEMENT DE L'UNITÉ, SONT FOURNIS AVEC LES UNITÉS VERTICALES.



ITA

OPERAZIONI PRELIMINARI

-Verificare la perfetta integrità dei vari componenti dell'unità.
 -Controllare che nell'imballo ci siano contenuti gli accessori per l'installazione e la documentazione.
 -Trasportare la sezione imballata il più vicino possibile al luogo di installazione.
 -Non sovrapporre attrezzi o pesi sull'unità imballata.

INDICAZIONI PER L'INSTALLAZIONE

Le seguenti indicazioni sono le minime valutazioni / precauzioni da adottare in fase d'installazione dell'apparecchio. E' chiaro che la conformazione dell'ambiente, la tipologia d'impianto e le complicazioni derivanti da esigenze specifici che sono demandate nella loro valutazione all'esperienza e alla professionalità di chi opera ed esegue l'installazione.

Prima di installare l'apparecchio assicurarsi che:

- Non vi siano possibili ostruzioni per il passaggio dell'aria in aspirazione ed in mandata, la corretta distribuzione e direzionalità dei flussi d'aria all'interno dell'ambiente (priva di eventuali ostacoli) sia nel lato aspirazione che in quello di mandata.

-Le distanze d'installazione dalle figure geometriche e dai contorni che delimitano l'ambiente in modo da preservare i fondamentali aspetti legati allo spazio necessario ad eseguire la manutenzione ordinaria (pulizia del filtro, della vaschetta raccogli condensa, dello scambiatore) e di quella straordinaria di cui si necessiterà di maggior agilità di manovra (rimozione della vaschetta, del motore o dello scambiatore). Per le unità la cui installazione è all'interno di controsoffitti o di vani tecnici si consiglia l'esecuzione di adeguate (in termini dimensionali) botole d'ispezione o quantomeno prevedere un accesso per renderla raggiungibile.

-Gli attacchi idraulici abbiano posizione, misure ed interassi come richiesti dall'apparecchio.

-La pressione dell'impianto non sia superiore a 8 bar per le versioni ad acqua.

-La linea elettrica di alimentazione abbia caratteristiche conformi ai dati di targa dell'apparecchio e che ci sia un interruttore di sicurezza, facilmente accessibile all'utilizzatore, che possa togliere tensione per qualsiasi intervento fosse necessario.

-L'interruttore di sicurezza sia in posizione OFF (spento) in modo che non ci sia tensione sulla linea di alimentazione dell'apparecchio.

ENG

PRELIMINARY OPERATIONS

-Check that the various unit components are perfectly intact;
 -Check that the installation accessories and documentation are in the pack;
 -Place the packed section as close as possible to the place of installation;
 -Do not place tools or weights of any kind on the packed unit.

INSTALLATION INSTRUCTIONS

The following instructions represent the minimum assessments/precautions to make/take during installation of the appliance. Of course the layout of the environment, type of system and any complications arising from specific needs shall be evaluated based on the experience and professionalism of those in charge of, and who carry out, the installation.

Before installing the appliance, check that:

- There are no possible obstructions to the inflow and outflow of air, the correct distribution and orientation of the air flows inside the environment (without any obstacles), both on the intake and supply side

- The installation distances from the geometric figures and perimeters of the environment, in order to guarantee the necessary space needed to perform routine maintenance (cleaning of the filter, condensate drain pan, exchanger) and special maintenance, which will require greater manoeuvring space (removal of drain pan, motor or exchanger). For units intended for installation inside false ceilings or technical rooms, it is recommended to develop suitable (in terms of size) inspection hatches or at the very least ensure it is accessible through an appropriate entry.

-The water fittings are of the sizes, in the position and spaced apart as required by the unit;

-The system pressure does not exceed 8 bar for the water-filled versions;

-The electricity supply corresponds to the data on the unit rating plate and that there is a circuit breaker switch readily accessible to the user to cut off the power supply whenever necessary;

-The circuit breaker is in the OFF position so that there is no voltage on the unit supply line.

FRA

OPÉRATIONS PRÉLIMINAIRES

-Vérifier que les différents composants de l'unité sont intacts.
 -Contrôler si l'emballage contient bien tous les accessoires pour l'installation et la documentation.
 -Transporter la section emballée le plus près possible du lieu d'installation.
 -Ne pas déposer d'outils ou de poids sur l'unité emballée.

INDICATIONS POUR L'INSTALLATION

Les indications suivantes sont les évaluations / précautions minimales à prendre en phase d'installation de l'appareil. Il est clair que la configuration de la pièce, le type d'installation et les complications découlant d'exigences spécifiques sont demandées dans leur évaluation, à l'expérience et au professionnalisme des personnes qui effectue l'installation.

Avant d'installer l'appareil, s'assurer :

- qu'aucune obstruction du passage de l'air n'est possible en aspiration et en refoulement, mais aussi de la distribution et direction correctes des flux d'air à l'intérieur de la pièce (sans obstacles) aussi bien côté aspiration que côté refoulement

- des distances d'installation par rapport aux figures géométriques et aux contours qui délimitent la pièce afin de préserver les conceptions fondamentales liés à l'espace nécessaire pour effectuer la maintenance courante (nettoyage du filtre, du bac à condensat, de l'échangeur) et la maintenance exceptionnelle qui requiert une plus grande agilité de manœuvre (retrait du bac, du moteur ou de l'échangeur). Pour les unités dont l'installation est effectuée à l'intérieur de faux-plafonds ou de locaux techniques, il est conseillé d'exécuter des trappes de visite adéquates (en termes de dimensions) ou au moins de prévoir un accès.

-Les raccords hydrauliques présentent la position, les mesures et les entraxes spécifiques pour cet appareil.

-La pression du système ne soit pas supérieure à 8 bars pour les versions à eau.

-La ligne électrique d'alimentation présente des caractéristiques conformes aux valeurs nominales indiquées sur la plaquette de l'appareil et qu'un interrupteur de sécurité soit présent, facilement accessible à l'utilisateur, qui puisse couper la tension pour toute intervention s'avérant nécessaire.

-L'interrupteur de sécurité se trouve sur la position OFF de manière à ce qu'il n'y ait pas de tension sur la ligne d'alimentation de l'appareil.



$$Y \geq (P \times 1,5)$$

$$\text{ex. } P = 200 \text{ mm} \rightarrow Y \geq 300 \text{ mm}$$

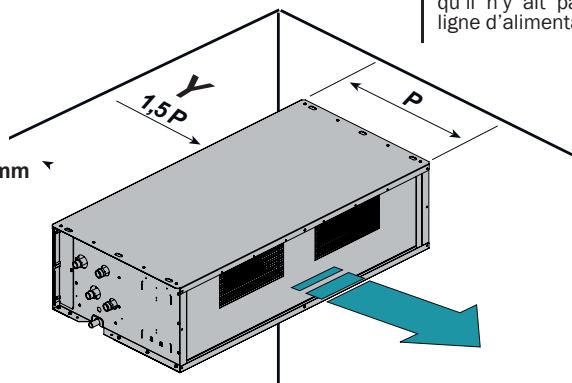

ITA

INSTALLAZIONE DEL PRODOTTO

Effettuare i fori, in corrispondenza delle apposite asole, per i 6 tasselli di ancoraggio dell'unità.

Siringare all'interno dei fori della resina termoindurente ed inserire i tasselli di ancoraggio.

Fissare ai tasselli le barre filettate della lunghezza prevista, ed inserirle nelle apposite asole.

Dopo aver creato una pendenza (min. 1,5 cm/m, max. 3 cm/m) in direzione dello scarico condensa, bloccare con dado e controdado la barra filettata.

Per evitare possibili rumori creati dalle vibrazioni dell'apparecchio è consigliabile inserire un giunto in gomma antivibrante.

Nota Bene: i tasselli di ancoraggio, le barre filettate e quant'altro possa essere necessario per l'installazione NON sono compresi nella fornitura dell'unità trattamento aria.

AVVERTENZE PER L'INSTALLAZIONE

Si raccomanda di:

- Preservare la sicurezza dell'installazione in funzione della tipologia di dispositivi d'ancoraggio adottati

- Operare gli opportuni serraggi delle tubazioni e dei collegamenti elettrici, che dovranno essere ad adeguata distanza al fine di evitare gli eventuali contatti della parte elettrica con l'eventuale stillicidio di acqua, (raccomandata l'installazione su lati opposti delle due alimentazioni idraulica ed elettrica).

- Una volta effettuato il collegamento idraulico di eseguire il corretto deflusso dell'aria intrappolata all'interno del circuito idraulico dell'unità.

- Si raccomanda di eseguire sistematicamente sia per le unità a bocca libera, che per le unità canalizzate con contropressione, il sifone sulla tubazione di scarico condensa.

ENG

INSTALLATION OF THE PRODUCT

Drill the holes in line with the relative slots for the 6 unit screw anchors.

Inject thermosetting resin into the holes and then insert the screw anchors.

Fix the threaded rods of the correct length to the screw anchors and insert them into the relative slots.

After having created a slope (min. 1,5 cm/m, max. 3 cm/m) in the direction of the condensate outlet, lock the threaded rod with a nut and check nut.

To prevent possible noise being created by vibrations from the unit, it is advisable to insert a vibration-damping joint.

Note: the screw anchors, threaded rods and whatever else is necessary for accomplishing the installation are NOT included in the supply of the air treatment unit.

INSTALLATION WARNINGS

It is essential to:

- preserve the safety of the installation based on the type of anchoring devices used,

- ensure the proper tightening of pipes and electrical connections (which must be at a suitable distance in order to avoid any contact of the electrical part with any dripping water (installation recommended on opposite sides of the hydraulic and electrical power supplies),

- once the hydraulic connection has been made, check the correct flow of the air trapped inside the unit's hydraulic circuit,

- A trap should always be fitted to the condensate drain pipe in both ductless and ducted units with back pressure.

FRA

INSTALLATION DU PRODUIT

Effectuer les trous, en correspondance des fentes prévues à cet effet, pour les 6 chevilles d'ancrage de l'unité.

Seringuer à l'intérieur de ces trous de la résine thermodurcissable et introduire les chevilles d'ancrage.

Fixer aux chevilles les barres filetées de la longueur prévue, et les introduire dans les fentes correspondantes.

Après avoir créé une inclinaison (min. 1,5 cm/m, max. 3 cm/m) en direction de l'évacuation de l'eau, bloquer avec écrou et contre-écrou la barre filetée.

Pour éviter tous bruits dus aux vibrations de l'appareil, il est conseillé d'insérer un joint en caoutchouc anti-vibrations.

Note: Les chevilles d'ancrage, les barres filetées et tout ce qui est nécessaire pour l'installation, NE sont PAS compris dans la fourniture de l'unité de traitement d'air.

MISES EN GARDE POUR L'INSTALLATION

Il est recommandé de :

-préserver la sécurité de l'installation en fonction du type de dispositifs d'ancrage adoptés,

-procéder au serrage des tuyaux et des branchements électriques, (qui devront être à une distance adéquate afin d'éviter tout contact de la partie électrique avec l'éventuel suintement d'eau, (installation recommandée des côtés opposés aux deux alimentations (hydraulique et électrique)),

-une fois le raccordement hydraulique effectué, de faire évacuer l'air piégé à l'intérieur du circuit hydraulique de l'unité,

-Il est conseillé d'effectuer systématiquement, pour les unités à bouche libre comme pour les unités gainables avec contre-pression, le siphon sur le conduit d'évacuation du condensat.

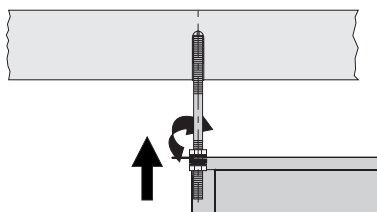
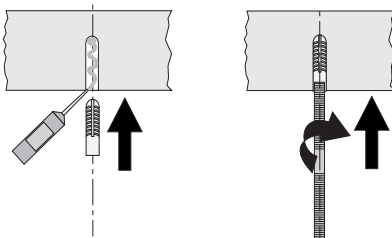
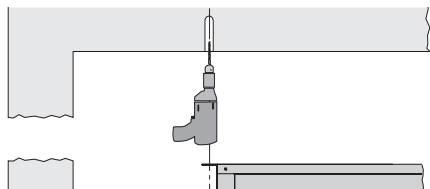

IL DIMENSIONAMENTO E IL TIPO DI BARRA FILETTATA E' A CARICO DELL'INSTALLATORE IN BASE AL TIPO DI INSTALLAZIONE ED AL PESO DELL'UNITA'

SIZING AND TYPE OF DOWELS AND THREADED BARS, IT IS THE INSTALLER'S RESPONSIBILITY BASED ON THE TYPE OF INSTALLATION AND THE WEIGHT OF THE UNIT

DIMENSIONNEMENT ET TYPE DE GOUJONS ET DE TIGES FILETÉES, LA RESPONSABILITÉ DE L'INSTALLATEUR DÉPEND DU TYPE D'INSTALLATION ET DU POIDS DE L'UNITÉ.

ITA

ENG

FRA

ALLACCIAMENTI IDRAULICI

COLLEGAMENTO
ALLA LINEA PRINCIPALE

ATTENZIONE! Usare sempre chiave e controchiave per l'allacciamento della batteria alle tubazioni. Se presente l'elettrovalvola, isolare adeguatamente il corpo valvola con materiale coibentato.

Allacciare le tubazioni di ingresso ed uscita acqua rispettando quanto indicato sul fianco dell'apparecchio. Isolare correttamente le tubazioni dell'acqua di alimentazione per evitare gocciolamenti durante il funzionamento in raffreddamento. Sul tubo di mandata dell'acqua deve essere inserita una valvola di intercettazione e sul tubo di uscita un detentore. Anche il corpo valvola e detentore devono essere correttamente isolati per evitare gocciolamenti. Il corretto isolamento è a cura dell'installatore. Il produttore non si assume alcuna responsabilità in merito alla corretta esecuzione della coibentazione.

NOTA BENE: garantire un'adeguata portata acqua. Si consiglia di installare sempre l'elettrovalvola.

Nella funzione di riscaldamento l'elettrovalvola riduce i consumi per-chè a temperatura raggiunta viene bloccata la circolazione d'acqua evitando di sprecare energia termica (il prodotto continuerebbe a ri-scaldare come un termosifone, anche a motore fermo).

Nella funzione di raffreddamento l'elettrovalvola, bloccando la circolazione d'acqua quando la temperatura viene raggiunta, evita che lo scambiatore interno continui a condensare acqua con possibilità di gocciolamento indesiderato. Inoltre riduce il funzionamento del chiller contribuendo al risparmio energetico.

WATER CONNECTIONS

CONNECTION
TO THE WATER MAINS

CAUTION! Always use a wrench and nose key for connection of the coil to the pipe. If the solenoid valve is installed, suitably insulate the valve body with insulating material.

Connect the water inlet and outlet pipes, observing the indications given on the side of the appliance. Correctly insulate the water supply pipes to prevent dripping during the cooling mode of operation. An shutoff valve should be inserted on the water supply pipe and balancing valve on the outlet pipe. The valve body and balancing valve should also be properly insulated to prevent dripping. It is the installer's responsibility to insulate properly and the manufacturer cannot be held liable for any insulation work.

NOTE: it is always advisable to install the solenoid valve.

In the heating mode of operation the solenoid valve reduces consumption because upon reaching the set temperature the circulation of water is stopped to avoid wasting energy (the product would otherwise continue to heat like a radiator, even with the motor at a standstill).

In the cooling mode of operation the solenoid valve stops the circulation of water when the set temperature is reached, this stopping the internal exchanger from continuing to condense water with possible undesirable dripping. It also reduces chiller operation with consequent energy saving.

RACCORDEMENTS HYDRAULIQUES

RACCORDEMENT
À LA LIGNE PRINCIPALE

ATTENTION ! Toujours utiliser une clé et une contre-clé de serrage pour le raccordement de la batterie aux tuyaux. En cas de présence d'une électrovanne, isoler correctement le corps de la vanne à l'aide de matériau isolant.

Raccorder les tuyaux d'entrée et de sortie de l'eau en respectant les indications reportées sur le côté de l'appareil. Isoler correctement les tuyaux d'alimentation en eau afin d'éviter toute formation de gouttes durant le fonctionnement en mode refroidissement. Une vanne d'interception doit être insérée sur le tube d'alimentation en eau, et un détendeur doit être installé sur le tube de sortie. Le corps de la vanne et le détendeur doivent également être correctement isolés pour éviter la formation de gouttes. L'isolation correcte de ces éléments est à la charge de l'installateur. Le fabricant décline toute responsabilité concernant l'exécution correcte des opérations d'isolation.

NOTA BENE: il est nécessaire de garantir un débit de haut adapté.

Il est toujours recommandé d'installer une électrovanne. Durant le fonctionnement en mode chauffage, l'électrovanne permet de réduire les consommations car elle bloque la circulation de l'eau dès que la température désirée est atteinte, en évitant ainsi de gaspiller de l'énergie thermique (sans électrovanne, le produit continuerait à chauffer comme un thermosiphon, même après l'arrêt du moteur).

Durant le fonctionnement en mode refroidissement, le blocage de la

circulation de l'eau par l'électrovanne lorsque la température désirée est atteinte, permet d'éviter que l'échangeur interne ne continue à condenser de l'eau avec risque de formation de gouttes non désirées. De plus, elle réduit le fonctionnement du refroidisseur en permettant ainsi des économies d'énergie.

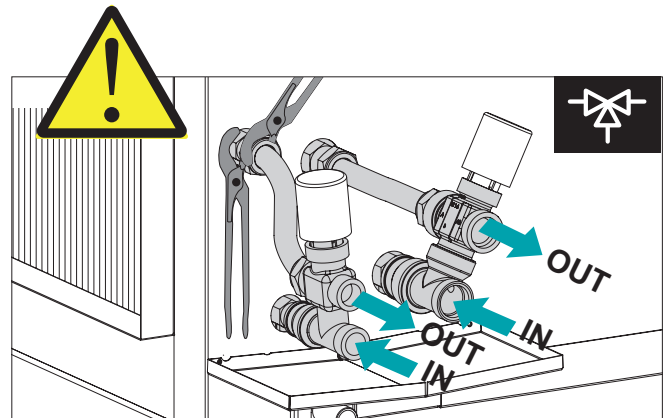
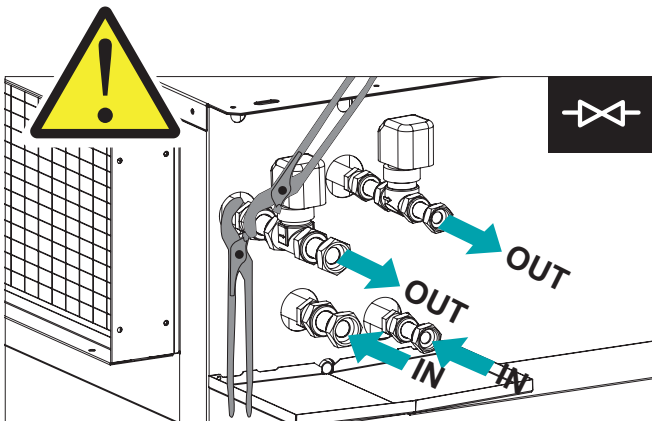

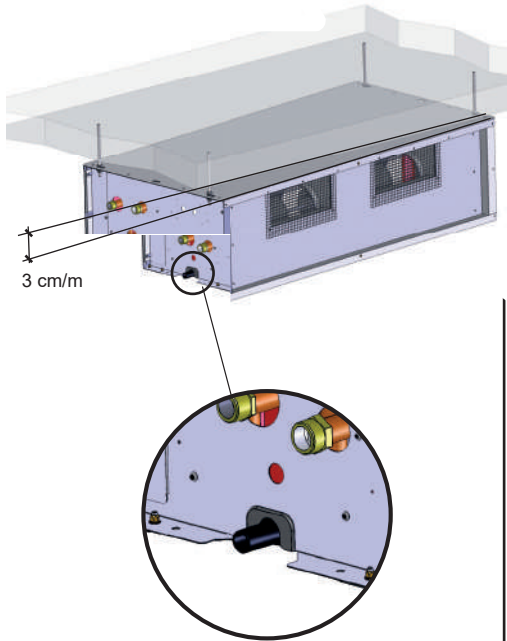

ITA

INDICAZIONI PER UN CORRETTO DRENAGGIO DELL'ACQUA DI CONDENSA

La tubazione di scarico condensa deve avere una inclinazione verso il basso max. 3 cm/m e non deve presentare tratti ascendenti o strozzature per consentire un regolare deflusso dell'acqua. È opportuno che lo scarico condensa sia sifonato. Lo scarico condensa andrà collegato ad una rete di scarico pluviale. Non utilizzare scarichi di acque bianche o nere per evitare possibili aspirazioni di odori nel caso di evaporazione dell'acqua contenuta nel sifone. A fine lavori controllare il regolare deflusso della condensa versando dell'acqua nella bacinella. L'impianto di drenaggio acqua di condensa deve essere eseguito a regola d'arte e deve esserne assicurato il periodico controllo. **Il produttore non risponderà di eventuali danni causati da gocciolamento in assenza di elettrovalvola e periodica manutenzione dell'impianto di drenaggio.**

Max pressione dell'unità Pmax.

Trasformo la pressione da Pa (Pascal) a mm. di colonna d'acqua

Pmax = 120Pa = 120/9.81 ≈ 12 mm H₂O

ENG

INSTRUCTIONS FOR CORRECT DRAINAGE OF CONDENSATE

The condensate drain pipe should slope downwards by at least max. 3 cm/m and should not have ascending or throttled section in order to ensure a regular flow of water. It is advisable for a trap to be fitted. The condensate drain pipe should be connected to a rainwater drainage system. Do not use sewage system to avoid possible odours in the event of evaporation of the water in the trap. Upon completion of work, check that the condensate flows out properly by pouring water into the tray. The condensate water drainage system should be fabricated in a workmanlike manner and should be periodically checked. **The manufacturer cannot be held liable for any damage caused by dripping in the absence of a solenoid valve or of periodic maintenance of the drainage system.**

Max unit pressure P

Conversion of pressure from Pa (Pascal) to mm. of water column

Pmax = 120Pa = 120/9.81 ≈ 12 mm H₂O

FRA

INDICATIONS POUR LE DRAINAGE CORRECTE DE L'EAU DE CONDENSATION

Le tuyau d'évacuation du condensat doit présenter une inclinaison vers le bas d'au max. 3 cm/m, et être dépourvu de portions ascendantes ou de goulets d'étranglement, afin de permettre une évacuation correcte de l'eau. Il est recommandé que l'évacuation du condensat soit siphonnée. L'évacuation du condensat devra être raccordée à un réseau d'évacuation des eaux de pluie. Ne pas utiliser les évacuations des eaux pluviales ou des eaux usées, afin d'éviter les éventuelles aspirations d'odeurs en cas d'évaporation de l'eau contenue dans le siphon. À la fin des travaux, contrôler l'évacuation correcte du condensat en versant de l'eau dans le bac. L'installation de drainage de l'eau de condensat doit être réalisée dans les règles de l'art et doit être contrôlée périodiquement. **Le fabricant ne pourra en aucun cas être tenu pour responsable des éventuels dommages provoqués par la formation de gouttes, en l'absence d'une électrovanne et d'un entretien périodique de l'installation de drainage.**

Pression maximale de l'unité P

Je transforme la pression de Pa (Pascal) à mm. de colonne d'eau

Pmax = 120Pa = 120/9.81 ≈ 12 mm H₂O

SIPHON

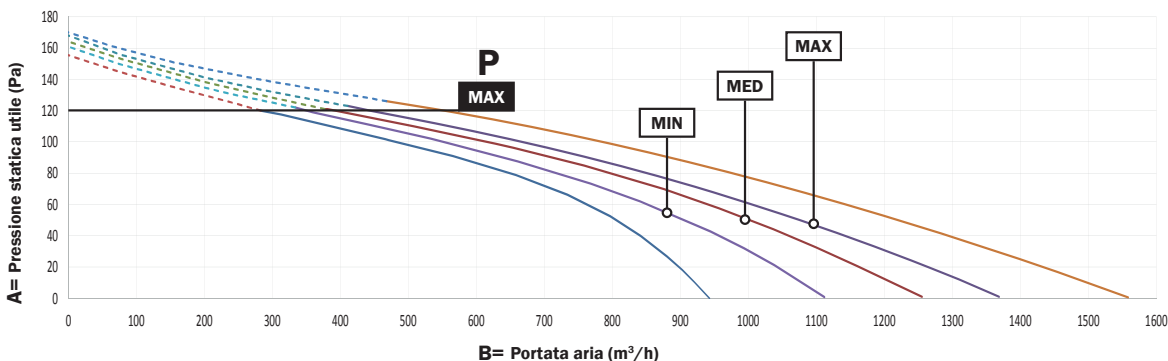
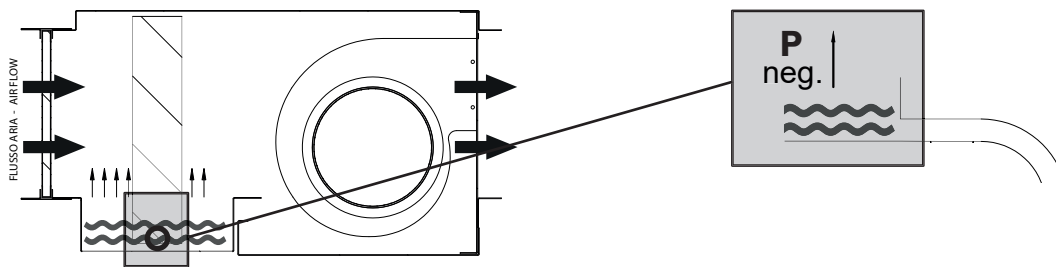

MAX
 -Max pressione dell'unità P
 -Max unit pressure P
 -Pression maximale de l'unité P

A= Pressione statica utile (Pa) - Effective static pressure (Pa) - Pression statique utile (Pa)
B= Portata aria (m³/h) - Air flow rate (m³/h) - Débit d'air (m³/h)

ITA

INDICAZIONI PER UN CORRETTO DRENAGGIO DELL'ACQUA DI CONDENSA

La tubazione di scarico condensa deve avere una inclinazione verso il basso max. 3 cm/m e non deve presentare tratti ascendenti o strozzature per consentire un regolare deflusso dell'acqua. È opportuno che lo scarico condensa sia sifonato. Lo scarico condensa andrà collegato ad una rete di scarico pluviale. Non utilizzare scarichi di acque bianche o nere per evitare possibili aspirazioni di odori nel caso di evaporazione dell'acqua contenuta nel sifone. A fine lavori controllare il regolare deflusso della condensa versando dell'acqua nella bacinella. L'impianto di drenaggio acqua di condensa deve essere eseguito a regola d'arte e deve esserne assicurato il periodico controllo.

Il produttore non risponderà di eventuali danni causati da gocciolamento in assenza di elettrovalvola e periodica manutenzione dell'impianto di drenaggio.

Max pressione dell'unità Pmax.

Trasformo la pressione da Pa (Pascal) a mm. di colonna d'acqua

$$\begin{aligned} P_{\max} &= \\ 120\text{Pa} &= \\ 120/9.81 &\approx 12 \text{ mm H}_2\text{O} \end{aligned}$$

ENG

INSTRUCTIONS FOR CORRECT DRAINAGE OF CONDENSATE

The condensate drain pipe should slope downwards by at least max. 3 cm/m and should not have ascending or throttled section in order to ensure a regular flow of water. It is advisable for a trap to be fitted. The condensate drain pipe should be connected to a rainwater drainage system. Do not use sewage system to avoid possible odours in the event of evaporation of the water in the trap. Upon completion of work, check that the condensate flows out properly by pouring water into the tray. The condensate water drainage system should be fabricated in a workmanlike manner and should be periodically checked.

The manufacturer cannot be held liable for any damage caused by dripping in the absence of a solenoid valve or of periodic maintenance of the drainage system.

Max unit pressure P

Conversion of pressure from Pa (Pascal) to mm. of water column

$$\begin{aligned} P_{\max} &= \\ 120\text{Pa} &= \\ 120/9.81 &\approx 12 \text{ mm H}_2\text{O} \end{aligned}$$

FRA

INDICATIONS POUR LE DRAINAGE CORRECTE DE L'EAU DE CONDENSATION

Le tuyau d'évacuation du condensat doit présenter une inclinaison vers le bas d'au max. 3 cm/m, et être dépourvu de portions ascendantes ou de goulets d'étranglement, afin de permettre une évacuation correcte de l'eau. Il est recommandé que l'évacuation du condensat soit siphonnée. L'évacuation du condensat devra être raccordée à un réseau d'évacuation des eaux de pluie. Ne pas utiliser les évacuations des eaux pluviales ou des eaux usées, afin d'éviter les éventuelles aspirations d'odeurs en cas d'évaporation de l'eau contenue dans le siphon. À la fin des travaux, contrôler l'évacuation correcte du condensat en versant de l'eau dans le bac. L'installation de drainage de l'eau de condensat doit être réalisée dans les règles de l'art et doit être contrôlée périodiquement.

Le fabricant ne pourra en aucun cas être tenu pour responsable des éventuels dommages provoqués par la formation de gouttes, en l'absence d'une électrovanne et d'un entretien périodique de l'installation de drainage.

Pression maximale de l'unité P

Je transforme la pression de Pa (Pascal) à mm. de colonne d'eau

$$\begin{aligned} P_{\max} &= \\ 120\text{Pa} &= \\ 120/9.81 &\approx 12 \text{ mm H}_2\text{O} \end{aligned}$$

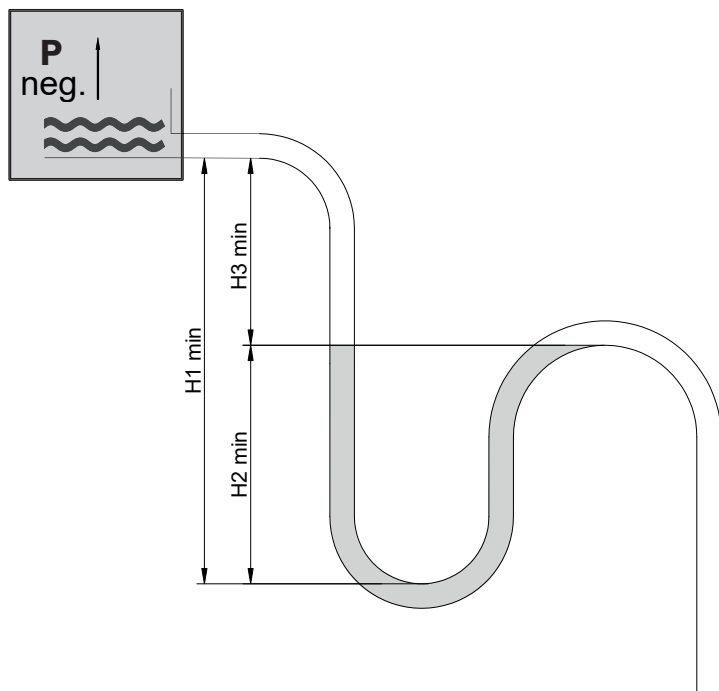

$$\begin{aligned} H3 &= P_{\max} + P_{\max} \times 25\% \\ &= 12 + (12 \times 25 : 100) \\ &= 12 + 3 \\ &= 15 \text{ mm} \end{aligned}$$

$$\begin{aligned} H2 &= H3 : 2 \\ &= 15 : 2 \\ &= 7,5 \text{ mm} \end{aligned}$$

$$\begin{aligned} H1 &= H2 + H3 = 1,5 * H3 \\ &= 7,5 + 15 = 22,5 \\ &= 1,5 \times 15 \\ &= 22,5 \text{ mm} \end{aligned}$$

COLLEGAMENTI ELETTRICI

AVVERTENZE!

Prima di effettuare le connessioni elettriche, assicurarsi che la linea di alimentazione sia priva di tensione, controllando che l'interruttore generale sia in posizione OFF (spento). I collegamenti elettrici devono essere eseguiti solo da personale qualificato ed abilitato alla professione. Verificare che la rete sia monofase 230 Vca/1/50 Hz ($\pm 10\%$).

Il funzionamento dell'apparecchio con tensioni non comprese nei limiti suddetti ne compromette il funzionamento e fa decadere la garanzia. La linea di alimentazione dell'apparecchio deve essere dotata almeno di interruttore sezionatore conforme alla norma Europea EN60947-3.

Assicurarsi che l'impianto elettrico sia in grado di erogare oltre alla corrente di esercizio richiesta dall'apparecchio anche la corrente necessaria per alimentare elettrodomestici ed apparecchi già in uso. Tenere presente che modifiche elettriche, meccaniche e manomissioni fanno decadere la garanzia. I cavi di alimentazione motore ed accessori provenienti da canaline o tubazioni, devono rimanere all'interno degli stessi fino all'interno delle macchine. I cavi devono avere una lunghezza sufficiente, evitando che rimangano in trazione, che si creino strozzature o compressioni su parti metalliche. I cavi di alimentazione dovranno avere una lunghezza tale che nel caso di trazione accidentale i conduttori attivi si tendano prima del conduttore di messa a terra. Collegare il cavo di messa a terra al relativo morsetto contrassegnato dal simbolo \perp . Verificare il collegamento della messa a terra. Osservare le norme di sicurezza vigenti nella nazione di installazione.

CONNESSIONI ALLA MORSETTIERA

Le connessioni elettriche devono essere effettuate sulla morsettiera presente sul fianco della macchina. Il significato di ciascun morsetto è indicato sull'etichetta / schema elettrico presente sulla morsettiera.

ATTENZIONE: RISPETTARE TASSATIVAMENTE LE CONNESSIONI INDICATE, PENA LA BRUCIATURA DEL MOTORE!

ELECTRICAL CONNECTIONS

RECOMMENDATIONS!

Before carrying out electrical connections, ensure that the electricity supply to the supply line has been cut off, checking that the on-off switch is in the OFF position. Only qualified electricians should carry out the electrical connections. Check that the mains supply is single-phase 230 Vac/1/50 Hz ($\pm 10\%$).

Operating the appliance with voltages outside the above limits could cause malfunction and renders the warranty null and void.

The fan coil power supply line should be fitted with at least a switch isolator in conformity with European standard EN60947-3. Make sure that the electrical system is suitable for providing not only the working current required by the appliance, but also the necessary current for powering household and other electrical appliances already in use. Any electrical and mechanical alterations or tampering render the warranty null and void. The motor and accessories power cables in channels or ducts should remain inside the same until they are inside the appliances. The cables should be sufficiently long so that they are not permanently taut or create throttling or pressure on metal parts. The power cables should be sufficiently long so that in the event of accidental tugging the active wires are subjected to stress before the earth wire. Connect the earth wire to the relative terminal marked with the symbol \perp . Check the earth connection. Comply with the safety regulations in force in the country of installation.

CONNECTIONS TO THE TERMINAL BOARD

The electrical connections should be made to the terminal board on the side of the appliance. Each terminal is identified by the label / electrical wirings to be found on the terminal board.

CAUTION: FAILURE TO COMPLY WITH THE INDICATED CONNECTIONS MAY CAUSE MOTOR BURNOUT!

BRANCHEMENTS ÉLECTRIQUES

AVERTISSEMENTS !

Avant d'effectuer les branchements électriques, vérifier que la ligne d'alimentation est privée de tension, en contrôlant que l'interrupteur général est en position OFF. Les raccordements électriques doivent être effectués uniquement par du personnel qualifié et autorisé à procéder à de telles interventions. Vérifier que le réseau est monophasé 230 Vca/1/50 Hz ($\pm 10\%$). Le fonctionnement de l'appareil en présence de tensions non comprises dans les limites indiquées ci-dessus, compromet le fonctionnement correct du ventilateur-convecteur et entraîne l'annulation de la garantie. La ligne d'alimentation des ventilateurs doit être équipée au minimum d'un interrupteur-disjoncteur conforme à la norme européenne EN60947-3. Outre le courant nécessaire au fonctionnement de l'appareil, vérifier que l'installation électrique est en mesure de fournir une quantité de courant suffisante pour alimenter les appareils électroménagers et les autres équipements déjà utilisés. Il est important de ne pas oublier que toute modification électrique, mécanique et toute détérioration entraînent l'annulation de la garantie. Les câbles d'alimentation et les accessoires contenus dans des conduits ou des tuyaux, doivent rester à l'intérieur de ces dispositifs jusqu'à l'intérieur des machines. Les câbles doivent présenter une longueur suffisante, en évitant tout phénomène de traction et toute création d'étranglements ou de compressions sur des parties métalliques. Les câbles devront présenter une longueur suffisante, afin de permettre que les conducteurs actifs se tendent avant le conducteur de mise à la terre, en cas de traction accidentelle. Raccorder le câble de mise à la terre au bornier correspondant indiqué par le symbole \perp . Vérifier le branchement de mise à la terre. Respecter les normes de sécurité en vigueur dans le pays d'installation de l'appareil.

CONNEXIONS AU BORNIER

Les branchements électriques doivent être effectués au niveau du bornier présent sur le côté de la machine. La signification de chaque bornier est indiquée sur l'étiquette / schemas électriques présente sur chaque bornier.

ATTENTION: RESPECTER STRICTEMENT LES BRANCHEMENTS INDIQUÉS, AFIN D'ÉVITER TOUTE CASSE DU MOTEUR!



ITA

ATTENZIONE: GLI SCHEMI ELETTRICI RIPORTATI IN QUESTO DOCUMENTO SONO INDICATIVI POICHÉ SI RIFERISCONO ALLE SOLE UNITÀ STANDARD E POTREBBERO ESSERE SOGGETTI A VARIAZIONI IN BASE ALLA TIPOLOGIA DI ACCESSORI ABBINATI ALL'UNITÀ. PER TALE MOTIVO SI PREGA SEMPRE DI FARE RIFERIMENTO ALLO SCHEMA ELETTRICO FORNITO A CORREDO DELL'UNITÀ.

ENG

WARNING: THE WIRING DIAGRAMS SHOWN IN THIS DOCUMENT ARE INDICATIVE AS THEY REFER TO STANDARD UNITS ONLY AND MAY BE SLIGHTLY DIFFERENT DEPENDING FROM THE TYPE OF ACCESSORIES MATCHED TO THE UNIT. FOR THIS REASON, PLEASE, ALWAYS REFER TO THE WIRING DIAGRAM SUPPLIED WITH THE UNIT.

FRA

ATTENTION: LES DIAGRAMMES DE CÂBLAGE FIGURANT DANS CE DOCUMENT SONT INDICATIFS EN CE QU'ILS SE RÉFÉRENT UNIQUEMENT AUX UNITÉS STANDARD ET PEUVENT ÊTRE LÉGÈREMENT DIFFÉRENTS SELON LE TYPE D'ACCESSOIRES APPARENT À L'UNITÉ. POUR CETTE RAISON, VEUILLEZ VOUS REFERER AU SCHEMA DE CABLAGE FOURNI AVEC L'APPAREIL. FÜR DEN ELEKTRISCHEN SCHALTPLAN EMPFEHLEN WIR, IMMER NUR DEN MIT DEM GERÄT GELIEFERTEN ZU KONSULTIEREN.

MOD. 1 ÷ 3 (ASYNCHRONOUS MOTOR)

Ref.: FREK02 Rev.2

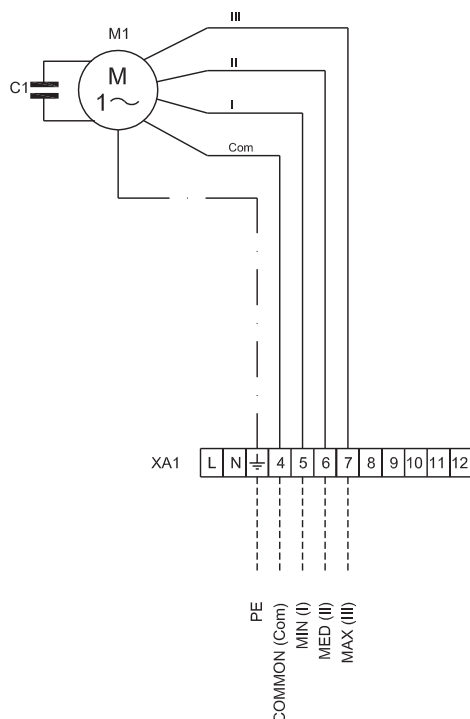

CONTROLLO VELOCITA' VENTILATORE
FAN SPEED CONTROL
230VAC - 50Hz
5x1.5 mm²/sqmm

IT GLI SCHEMI ELETTRICI RIPORTATI IN QUESTO DOCUMENTO SONO INDICATIVI POICHÉ SI RIFERISCONO ALLE SOLE UNITÀ STANDARD E POTREBBERO ESSERE SOGGETTI A VARIAZIONI IN BASE ALLA TIPOLOGIA DI ACCESSORI ABBINATI ALL'UNITÀ. PER TALE MOTIVO SI PREGA SEMPRE DI FARE RIFERIMENTO ALLO SCHEMA ELETTRICO FORNITO A CORREDO DELL'UNITÀ.

EN THE WIRING DIAGRAMS SHOWN IN THIS DOCUMENT ARE INDICATIVE AS THEY REFER TO STANDARD UNITS ONLY AND MAY BE SLIGHTLY DIFFERENT DEPENDING FROM THE TYPE OF ACCESSORIES MATCHED TO THE UNIT. FOR THIS REASON, PLEASE, ALWAYS REFER TO THE WIRING DIAGRAM SUPPLIED WITH THE UNIT.

FR LES DIAGRAMMES DE CÂBLAGE FIGURANT DANS CE DOCUMENT SONT INDICATIFS EN CE QU'ILS SE RÉFÉRENT UNIQUEMENT AUX UNITÉS STANDARD ET PEUVENT ÊTRE LÉGÈREMENT DIFFÉRENTS SELON LE TYPE D'ACCESSOIRES APPARENT À L'UNITÉ. POUR CETTE RAISON, VEUILLEZ VOUS REFERER AU SCHEMA DE CABLAGE FOURNI AVEC L'APPAREIL. FÜR DEN ELEKTRISCHEN SCHALTPLAN EMPFEHLEN WIR, IMMER NUR DEN MIT DEM GERÄT GELIEFERTEN ZU KONSULTIEREN.

PE	Conduttore di protezione (giallo/verde) - Earth (yellow/green)
Com	Comune - Common
I	Velocità minima - Minimum speed
II	Velocità media - Medium speed
III	Velocità massima - Maximum speed
C1	Condensatore - Capacitor
M1	Motore - Motor
XA1	Morsettiera - Terminal board

MOD. 4 ÷ 5 (ASYNCHRONOUS MOTOR)

Ref.: FRE-04 Rev2

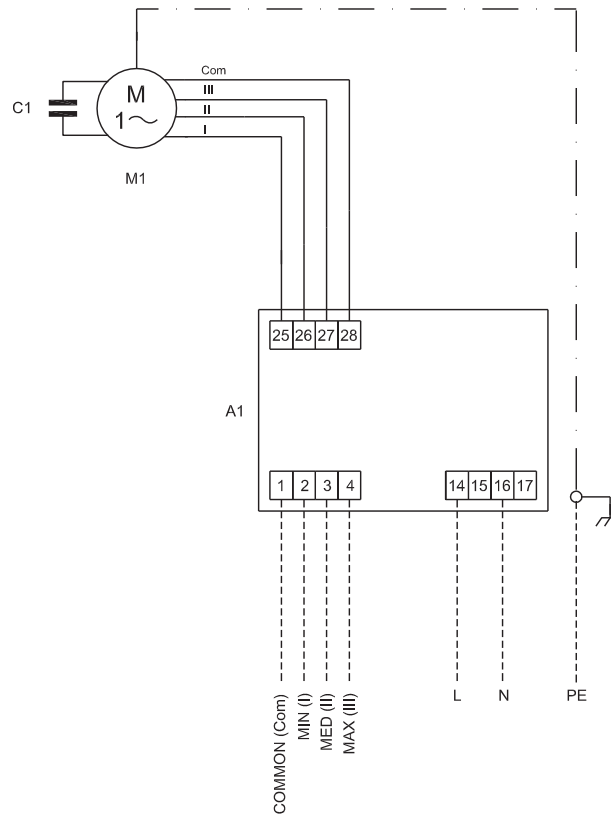

CONTROLLO VELOCITA' VENTILATORE
FAN SPEED CONTROL
230VAC - 50Hz
4x1.5 mmq/sqmm

ALIMENTAZIONE VENTILATORE (permanente)
FAN POWER SUPPLY (permanent)
230VAC - 50Hz
3x1.5 mmq/sqmm

IT GLI SCHEMI ELETTRICI RIPORTATI IN QUESTO DOCUMENTO SONO INDICATIVI POICHÉ SI RIFERISCONO ALLE SOLE UNITÀ STANDARD E POTREBBERO ESSERE SOGGETTI A VARIAZIONI IN BASE ALLA TIPOLOGIA DI ACCESSORI ABBINATI ALL'UNITÀ. PER TALE MOTIVO SI PREGA SEMPRE DI FARE RIFERIMENTO ALLO SCHEMA ELETTRICO FORNITO A CORREDO DELL'UNITÀ.

EN THE WIRING DIAGRAMS SHOWN IN THIS DOCUMENT ARE INDICATIVE AS THEY REFER TO STANDARD UNITS ONLY AND MAY BE SLIGHTLY DIFFERENT DEPENDING FROM THE TYPE OF ACCESSORIES MATCHED TO THE UNIT. FOR THIS REASON, PLEASE, ALWAYS REFER TO THE WIRING DIAGRAM SUPPLIED WITH THE UNIT.

FR LES DIAGRAMMES DE CÂBLAGE FIGURANT DANS CE DOCUMENT SONT INDICATIFS EN CE QU'ILS SE RÉFÉRENT UNIQUEMENT AUX UNITÉS STANDARD ET PEUVENT ÊTRE LÉGÈREMENT DIFFÉRENTS SELON LE TYPE D'ACCESSOIRES APPARENT À L'UNITÉ. POUR CETTE RAISON, VEUILLEZ VOUS REFERER AU SCHEMA DE CABLAGE FOURNI AVEC L'APPAREIL. FÜR DEN ELEKTRISCHEN SCHALTPLAN EMPFEHLEN WIR, IMMER NUR DEN MIT DEM GERÄT DELIEFERTEN ZU KONSULTIEREN.

PE	Conduttore di protezione (giallo/verde) - Earth (yellow/green)
L	Fase - Phase
N	Neutro - Neutral
Com	Comune - Common
I	Velocità minima - Minimum speed
II	Velocità media - Medium speed
III	Velocità massima - Maximum speed

A1	Scheda di potenza - Power chart
C1	Condensatore - Capacitor
M1	Motore - Motor

MOD. 6 ÷ 7 (ASYNCHRONOUS MOTOR)

Ref.: FRE-06 Rev1

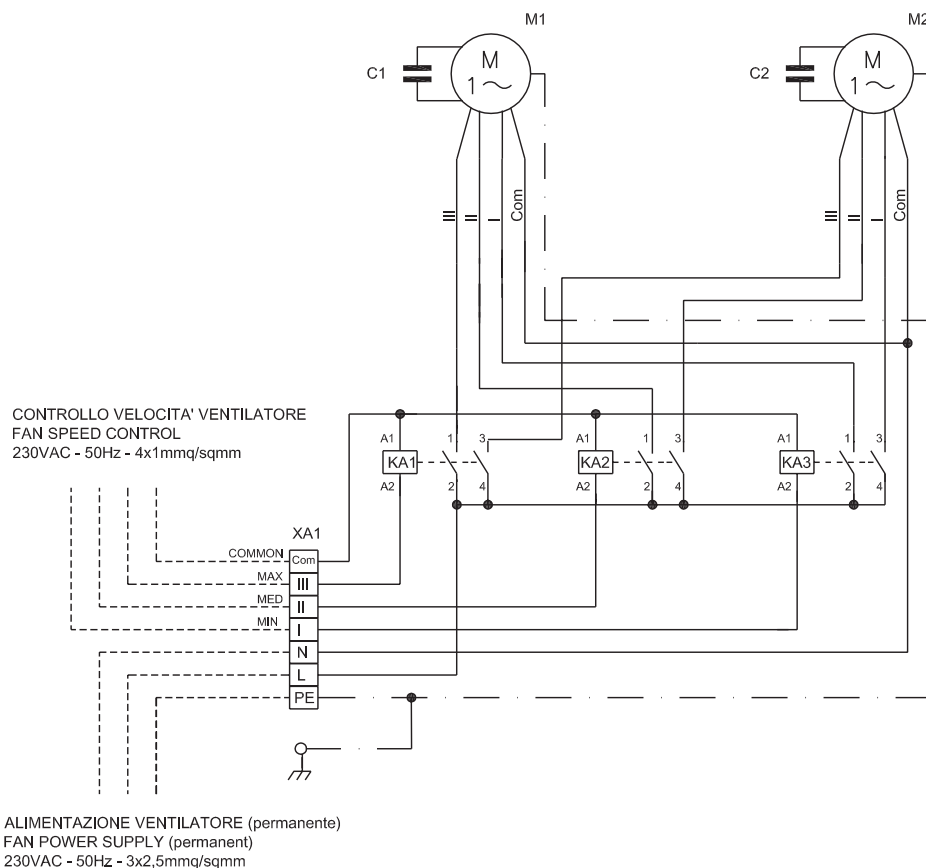

IT GLI SCHEMI ELETTRICI RIPORTATI IN QUESTO DOCUMENTO SONO INDICATIVI POICHÉ SI RIFERISCONO ALLE SOLE UNITÀ STANDARD E POTREBBERO ESSERE SOGGETTI A VARIAZIONI IN BASE ALLA TIPOLOGIA DI ACCESSORI ABBINATI ALL'UNITÀ. PER TALE MOTIVO SI PREGA SEMPRE DI FARE RIFERIMENTO ALLO SCHEMA ELETTRICO FORNITO A CORREDO DELL'UNITÀ.

EN THE WIRING DIAGRAMS SHOWN IN THIS DOCUMENT ARE INDICATIVE AS THEY REFER TO STANDARD UNITS ONLY AND MAY BE SLIGHTLY DIFFERENT DEPENDING FROM THE TYPE OF ACCESSORIES MATCHED TO THE UNIT. FOR THIS REASON, PLEASE, ALWAYS REFER TO THE WIRING DIAGRAM SUPPLIED WITH THE UNIT.

FR LES DIAGRAMMES DE CÂBLAGE FIGURANT DANS CE DOCUMENT SONT INDICATIFS EN CE QU'ILS SE RÉFÉRENT UNIQUEMENT AUX UNITÉS STANDARD ET PEUVENT ÊTRE LÉGÈREMENT DIFFÉRENTS SELON LE TYPE D'ACCESSOIRES APPARENT À L'UNITÉ. POUR CETTE RAISON, VEUILLEZ VOUS REFERER AU SCHEMA DE CABLAGE FOURNI AVEC L'APPAREIL. FÜR DEN ELEKTRISCHEN SCHALTPLAN EMPFEHLEN WIR, IMMER NUR DEN MIT DEM GERÄT GELIEFERTEN ZU KONSULTIEREN.

PE	Conduttore di protezione (giallo/verde) - Earth (yellow/green)
L	Fase - Phase
N	Neutro - Neutral
Com	Comune - Common
I	Velocità minima - Minimum speed
II	Velocità media - Medium speed
III	Velocità massima - Maximum speed

C1	Condensatore - Capacitor
C2	Condensatore - Capacitor
KA1	Relè velocità massima - Maximum speed relay
KA2	Relè velocità media - Medium speed relay
KA3	Relè velocità minima - Minimum speed relay
M1	Motore ventilatore - Fan motor
M2	Motore ventilatore - Fan motor
XA1	Morsettiere - Terminal board

MOD. 1 ÷ 3 (ECM MOTOR)

Ref.: FREECM-1-3-01 Rev1

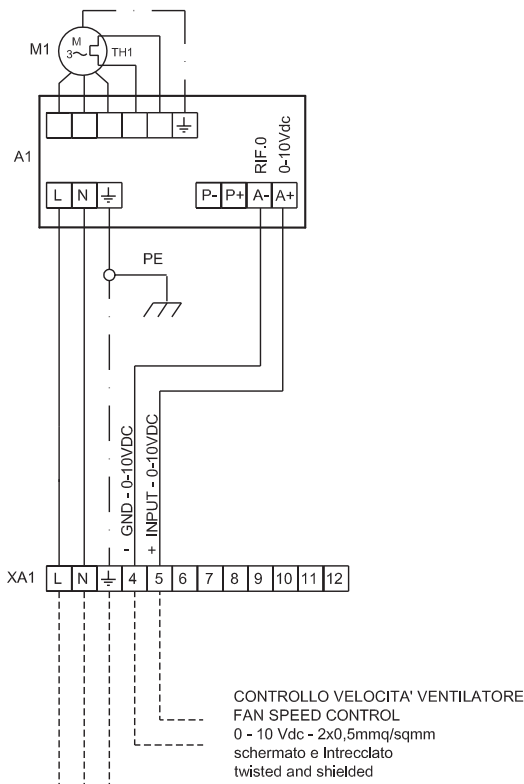

ALIMENTAZIONE ELETTRICA PERMANENTE
PERMANENT POWER SUPPLY
230Vac/50Hz - 3x1mmq/sqmm

	<p>IT GLI SCHEMI ELETTRICI RIPORTATI IN QUESTO DOCUMENTO SONO INDICATIVI POICHÉ SI RIFERISCONO ALLE SOLE UNITÀ STANDARD E POTREBBERO ESSERE SOGGETTI A VARIAZIONI IN BASE ALLA TIPOLOGIA DI ACCESSORI ABBINATI ALL'UNITÀ. PER TALE MOTIVO SI PREGA SEMPRE DI FARE RIFERIMENTO ALLO SCHEMA ELETTRICO FORNITO A CORREDO DELL'UNITÀ.</p>
	<p>EN THE WIRING DIAGRAMS SHOWN IN THIS DOCUMENT ARE INDICATIVE AS THEY REFER TO STANDARD UNITS ONLY AND MAY BE SLIGHTLY DIFFERENT DEPENDING FROM THE TYPE OF ACCESSORIES MATCHED TO THE UNIT. FOR THIS REASON, PLEASE, ALWAYS REFER TO THE WIRING DIAGRAM SUPPLIED WITH THE UNIT.</p>
	<p>FR LES DIAGRAMMES DE CÂBLAGE FIGURANT DANS CE DOCUMENT SONT INDICATIFS EN CE QU'ILS SE RÉFÉRENT UNIQUEMENT AUX UNITÉS STANDARD ET PEUVENT ÊTRE LÉGÈREMENT DIFFÉRENTS SELON LE TYPE D'ACCESSOIRES APPARENT À L'UNITÉ. POUR CETTE RAISON, VEUILLEZ VOUS RÉFÉRER AU SCHEMA DE CABLAGE FOURNI AVEC L'APPAREIL. FÜR DEN ELEKTRISCHEN SCHALTPLAN EMPFEHLEN WIR, IMMER NUR DEN MIT DEM GERÄT GELIEFERTEN ZU KONSULTIEREN.</p>

PE	Conduttore di protezione (giallo/verde) - Earth (yellow/green)
L	Fase - Phase
N	Neutro - Neutral
XA1	Morsettiera - Terminal board
A1	Controllo elettronico - Electronic control
M1	Motore ventilatore - Fan motor
TH1	Protettore termico - Thermal protection

MOD. 4 ÷ 5 (ECM MOTOR)

Ref.: FREECM-4-01 Rev1

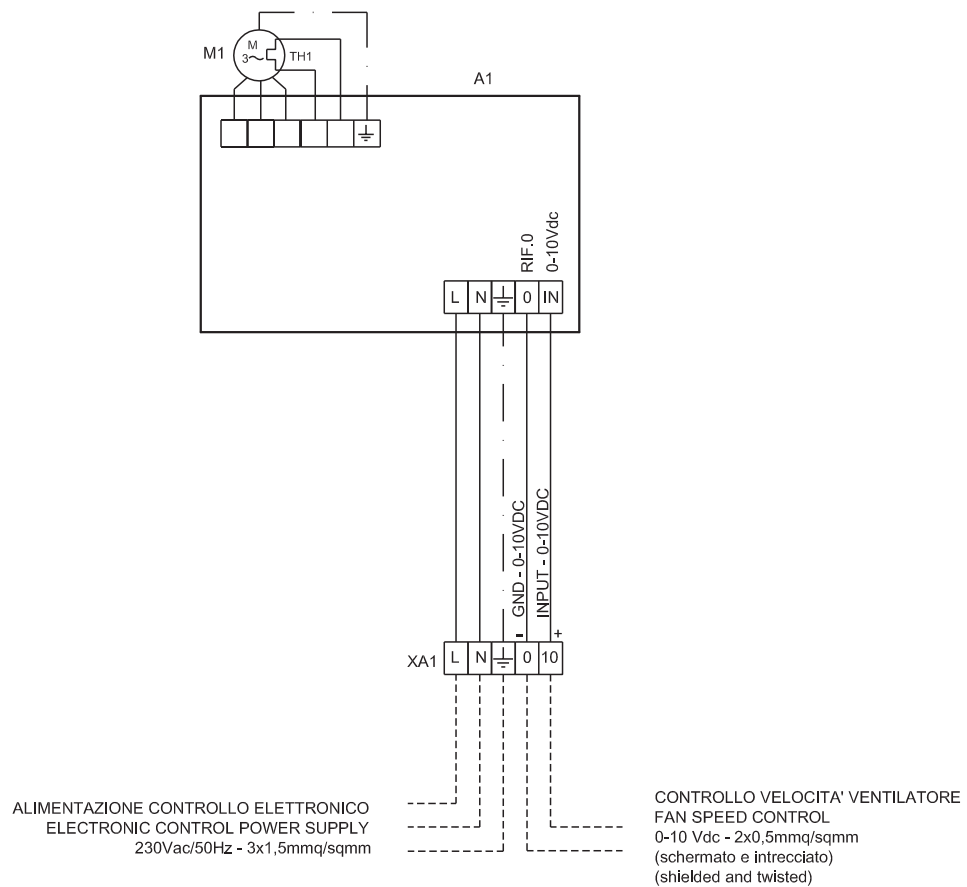

IT GLI SCHEMI ELETTRICI RIPORTATI IN QUESTO DOCUMENTO SONO INDICATIVI POICHÉ SI RIFERISCONO ALLE SOLE UNITÀ STANDARD E POTREBBERO ESSERE SOGGETTI A VARIAZIONI IN BASE ALLA TIPOLOGIA DI ACCESSORI ABBINATI ALL'UNITÀ. PER TALE MOTIVO SI PREGA SEMPRE DI FARE RIFERIMENTO ALLO SCHEMA ELETTRICO FORNITO A CORREDO DELL'UNITÀ.

EN THE WIRING DIAGRAMS SHOWN IN THIS DOCUMENT ARE INDICATIVE AS THEY REFER TO STANDARD UNITS ONLY AND MAY BE SLIGHTLY DIFFERENT DEPENDING FROM THE TYPE OF ACCESSORIES MATCHED TO THE UNIT. FOR THIS REASON, PLEASE, ALWAYS REFER TO THE WIRING DIAGRAM SUPPLIED WITH THE UNIT.

FR LES DIAGRAMMES DE CÂBLAGE FIGURANT DANS CE DOCUMENT SONT INDICATIFS EN CE QU'ILS SE RÉFÈRENT UNIQUEMENT AUX UNITÉS STANDARD ET PEUVENT ÊTRE LÉGÈREMENT DIFFÉRENTS SELON LE TYPE D'ACCESSOIRES APPARENT À L'UNITÉ. POUR CETTE RAISON, VEUILLEZ VOUS RÉFÉRER AU SCHEMA DE CÂBLAGE FOURNI AVEC L'APPAREIL. FÜR DEN ELEKTRISCHEN SCHALTPLAN EMPFEHLEN WIR, IMMER NUR DEN MIT DEM GERÄT GELIEFERTEN ZU KONSULTIEREN.

PE	Conduttore di protezione (giallo/verde) - Earth (yellow/green)
L	Fase - Phase
N	Neutro - Neutral
XA1	Morsettiera - Terminal board
A1	Controllo elettronico - Electronic control
M1	Motore ventilatore - Fan motor
TH1	Protettore termico - Thermal protection

MOD. 6 ÷ 7 (ECM MOTOR)

Ref.: FREECM-6-01 Rev2

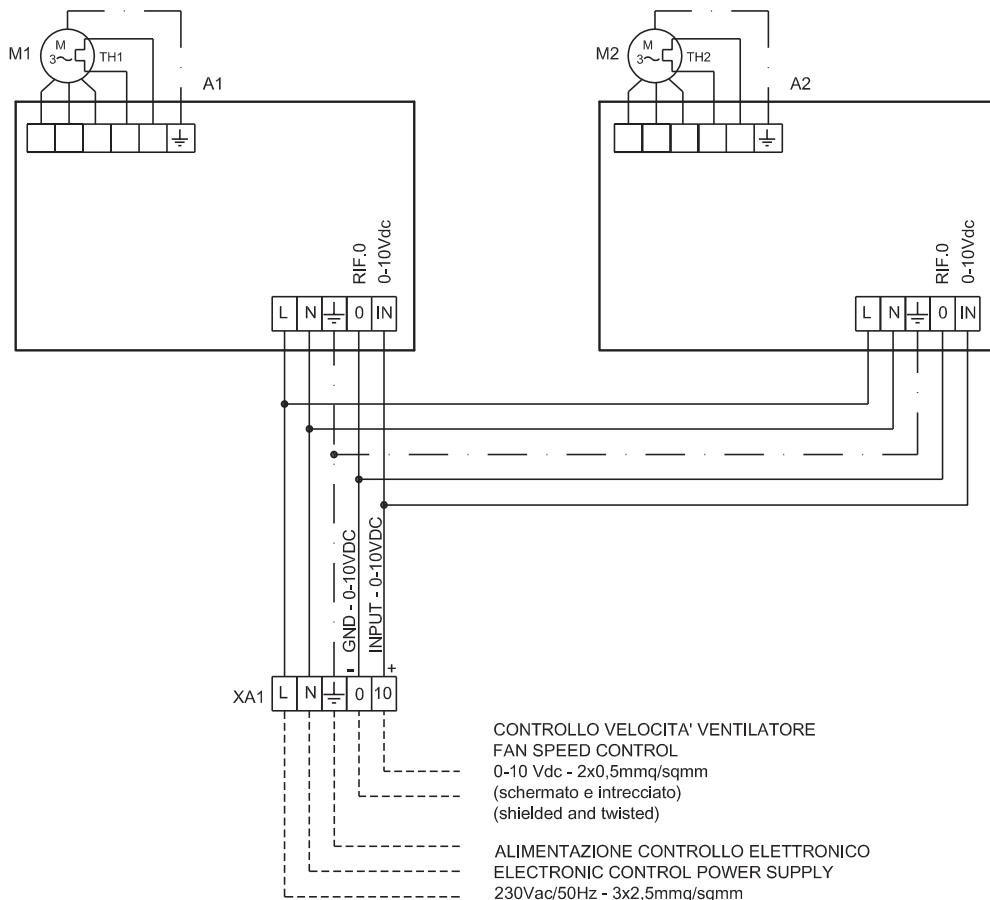

CONTROLLO VELOCITA' VENTILATORE
FAN SPEED CONTROL
0-10 Vdc - 2x0,5mmq/sqmm
(schemato e intrecciato)
(shielded and twisted)

ALIMENTAZIONE CONTROLLO ELETTRONICO
ELECTRONIC CONTROL POWER SUPPLY
230Vac/50Hz - 3x2,5mmq/sqmm

IT GLI SCHEMI ELETTRICI RIPORTATI IN QUESTO DOCUMENTO SONO INDICATIVI POICHÉ SI RIFERISCONO ALLE SOLE UNITÀ STANDARD E POTREBBERO ESSERE SOGGETTI A VARIAZIONI IN BASE ALLA TIPOLOGIA DI ACCESSORI ABBINATI ALL'UNITÀ. PER TALE MOTIVO SI PREGA SEMPRE DI FARE RIFERIMENTO ALLO SCHEMA ELETTRICO FORNITO A CORREDO DELL'UNITÀ.

EN THE WIRING DIAGRAMS SHOWN IN THIS DOCUMENT ARE INDICATIVE AS THEY REFER TO STANDARD UNITS ONLY AND MAY BE SLIGHTLY DIFFERENT DEPENDING FROM THE TYPE OF ACCESSORIES MATCHED TO THE UNIT. FOR THIS REASON, PLEASE, ALWAYS REFER TO THE WIRING DIAGRAM SUPPLIED WITH THE UNIT.

FR LES DIAGRAMMES DE CÂBLAGE FIGURANT DANS CE DOCUMENT SONT INDICATIFS EN CE QU'ILS SE RÉFÉRENT UNIQUEMENT AUX UNITÉS STANDARD ET PEUVENT ÊTRE LÉGÈREMENT DIFFÉRENTS SELON LE TYPE D'ACCESSOIRES APPARENT À L'UNITÉ. POUR CETTE RAISON, VEUILLEZ VOUS REFERER AU SCHEMA DE CÂBLAGE FOURNI AVEC L'APPAREIL. FÜR DEN ELEKTRISCHEN SCHALTPLAN EMPFEHLEN WIR, IMMER NUR DEN MIT DEM GERÄT GELIEFERTEN ZU KONSULTIEREN.

PE	Conduttore di protezione (giallo/verde) - Earth (yellow/green)
L	Fase - Phase
N	Neutro - Neutral
XA1	Morsetteria - Terminal board
A1-2	Controllo elettronico - Electronic control
M1-2	Motore ventilatore - Fan motor
TH1-2	Protettore termico - Thermal protection



ITA

Per immagini rappresentative, vedi pagine 56-57

ENG

For demonstrative images see pages 56-57

FRA

Pour des images de représentation, voir pages 56-57

ITA

ROTAZIONE DELLA BATTERIA

ATTENZIONE

Le ventole possono raggiungere la velocità di 1.400 g/min. Non inserire oggetti nell'elettroventilatore né tantomeno le mani. Durante il funzionamento il motore si riscalda. Attendere che il motore si raffreddi prima di toccarlo. Durante il funzionamento in riscaldamento lo scambiatore e le tubazioni di raccordo possono raggiungere temperature elevate (70 °C). Attendere il raffreddamento dello scambiatore prima di toccarlo o proteggere le mani con guanti adeguati. Le batterie di scambio termico ad acqua sono idonee a funzionare in esercizio sino alla pressione massima di 8 Bar.

Per la rotazione della batteria procedere come segue:

Assicurarsi che l'alimentazione elettrica dell'unità sia disinserita.

- 1) Rimuovere il pannello copri-motore.
- 2) Rimuovere il pannello chiusura filtro e il filtro.
- 3) Rimuovere la bacinella raccogli condensata.
- 4) Allentare le viti del motore in modo da poter allargare leggermente le spalle.
- 5) Rimuovere le viti di fissaggio dello scambiatore.
Ruotare leggermente lo scambiatore sul piano parallelo al flusso d'aria ed estrarlo; durante questa operazione prestare attenzione a non tagliarsi con le alette e a non danneggiarle.
- 6) Aprire rimuovendo (usando un cacciavite) i pre-tranci relativi al passaggio degli attacchi sul lato dove verranno posizionati (lato opposto rispetto la posizione originale).
- 7) Posizionare la batteria, ruotandola senza capovolgere in modo che i raccordi fuoriescano in corrispondenza dei semi-tranciati appena tolti. Fissare la batteria con le viti precedentemente tolte;
- 8) Staccare la morsettiera dal fianco della macchina scollegare il cavo motore e riposizionarla sul lato opposto rispetto alla nuova posizione degli attacchi idraulici: fissare il cavo motore con i propri ferma-cavi facendolo passare attraverso la spalla (utilizzare il relativo passacavo riposizionandolo sul fianco della macchina). Ricollegare i cavi alle relative morsettiere prestando attenzione al loro corretto posizionamento.
- 9) Fissare le viti precedentemente allentate della piastra motore.
- 10) Rimontare la bacinella di scarico condensata ruotandola in modo che lo scarico sia posizionato sullo stesso lato degli attacchi dello scambiatore.
- 11) Rimontare il filtro e il pannello relativo.
- 12) Rimontare il pannello copri-motore.

ENG

TURNING THE COIL

CAUTION!

The fan may reach the speed of 1,400 rpm. Do not insert objects or hands into the electric fan. The motor becomes hot during operation; wait for it to cool before touching it. During the heating mode of operation the exchanger and the connecting pipes may become very hot (70 °C). Wait for the exchanger to cool before touching it or protect hands with suitable gloves. The heat exchange water coils are suitable for working up to a maximum pressure of 8 bar.

To rotate the coil, proceed as follows:

Check that the unit's electrical power supply is disconnected.

- 1) Remove the motor covering panel.
- 2) Remove the filter closing panel and filter.
- 3) Remove the condensate drain pan.
- 4) Loosen the screws of the motor so as to slightly widen the side supports.
- 5) Remove the fixing screws of the exchanger.
Slightly rotate the exchanger on the surface parallel to the air flow and extract it; pay attention during this operation not to cut yourself with the fins and not to damage them.
- 6) Open by removing the pre-blanks (using a screwdriver) for the passage of the connections on the side where they'll be positioned (opposite side with respect to the original position).
- 7) Position the coil, rotating it without flipping it over, so that the connectors come through in line with the half-blanks just removed.
Secure the coil with the previously removed screws;
- 8) Disconnect the terminal board from the side of the machine, disconnect the motor cable and reposition it on the opposite side with respect to the new position of the hydraulic connections: secure the motor cable using its own cable clamps, passing it through the side support (using the relative cable gland, repositioning it on the side of the machine).
Reconnect the cables to the relative terminal boards, making sure they're properly positioned.
- 9) Tighten the previously loosened screws of the motor plate.
- 10) Re-assemble the condensate drain pan, rotating it so that the drain is positioned on the same side as the exchanger connections.
- 11) Re-assemble the filter and relative panel.
- 12) Re-assemble the motor covering panel.

FRA

ROTATION DE LA BATTERIE

ATTENTION !

Les pales du ventilateur peuvent atteindre une vitesse de 1 400 g/min. Ne pas insérer les mains ni d'objets dans l'électro-ventilateur. Durant le fonctionnement, le moteur chauffe. Attendre que la machine refroidisse avant de le toucher. Durant le fonctionnement en mode de chauffage, l'échangeur et les tuyaux de raccordement peuvent atteindre des températures élevées (70 °C). Attendre le refroidissement de l'échangeur avant de le toucher ou revêtir des gants de protections adaptées. Les batteries d'échange thermique à eau sont adaptées pour fonctionner à une pression de service maximale de 8 bars.

Pour la rotation de la batterie, procéder comme suit :

S'assurer que l'alimentation électrique de l'unité est désactivée.

- 1) Retirer le panneau de couverture du moteur.
- 2) Retirer le panneau de fermeture du filtre et le filtre.
- 3) Retirer le bac à condensat.
- 4) Desserrer les vis du moteur pour pouvoir élargir légèrement les panneaux latéraux.
- 5) Retirer les vis de fixation de l'échangeur.
Tourner légèrement l'échangeur sur le plan parallèle au flux d'air et l'extraire ; durant cette opération, faire attention à ne pas se couper avec les ailettes et à ne pas les endommager.
- 6) Ouvrir en retirant (à l'aide d'un tournevis) les parties prédécoupées relatives au passage des raccords sur le côté où ils seront positionnés (côté opposé à la position d'origine).
- 7) Positionner la batterie en la tournant, sans la retourner, de manière que les raccords sortent au niveau des parties prédécoupées tout juste retirées.
Fixer la batterie avec les vis précédemment retirées ;
- 8) Détacher le bornier du côté de la machine, débrancher le câble moteur et remettre le bornier du côté opposé à la nouvelle position des raccords hydrauliques : fixer le câble moteur avec ses attaches en le faisant passer à travers le panneau latéral (utiliser le presse-étoupe correspondant et le remettre sur le côté de la machine).
Rebrancher les câbles aux borniers correspondants en faisant attention à leur positionnement.
- 9) Fixer les vis précédemment desserrées de la plaque du moteur.
- 10) Remonter le bac à condensat en le tournant jusqu'à ce que l'évacuation soit positionnée du même côté que les raccords de l'échangeur.
- 11) Remonter le filtre et le panneau.
- 12) Remonter le panneau de couverture du moteur.

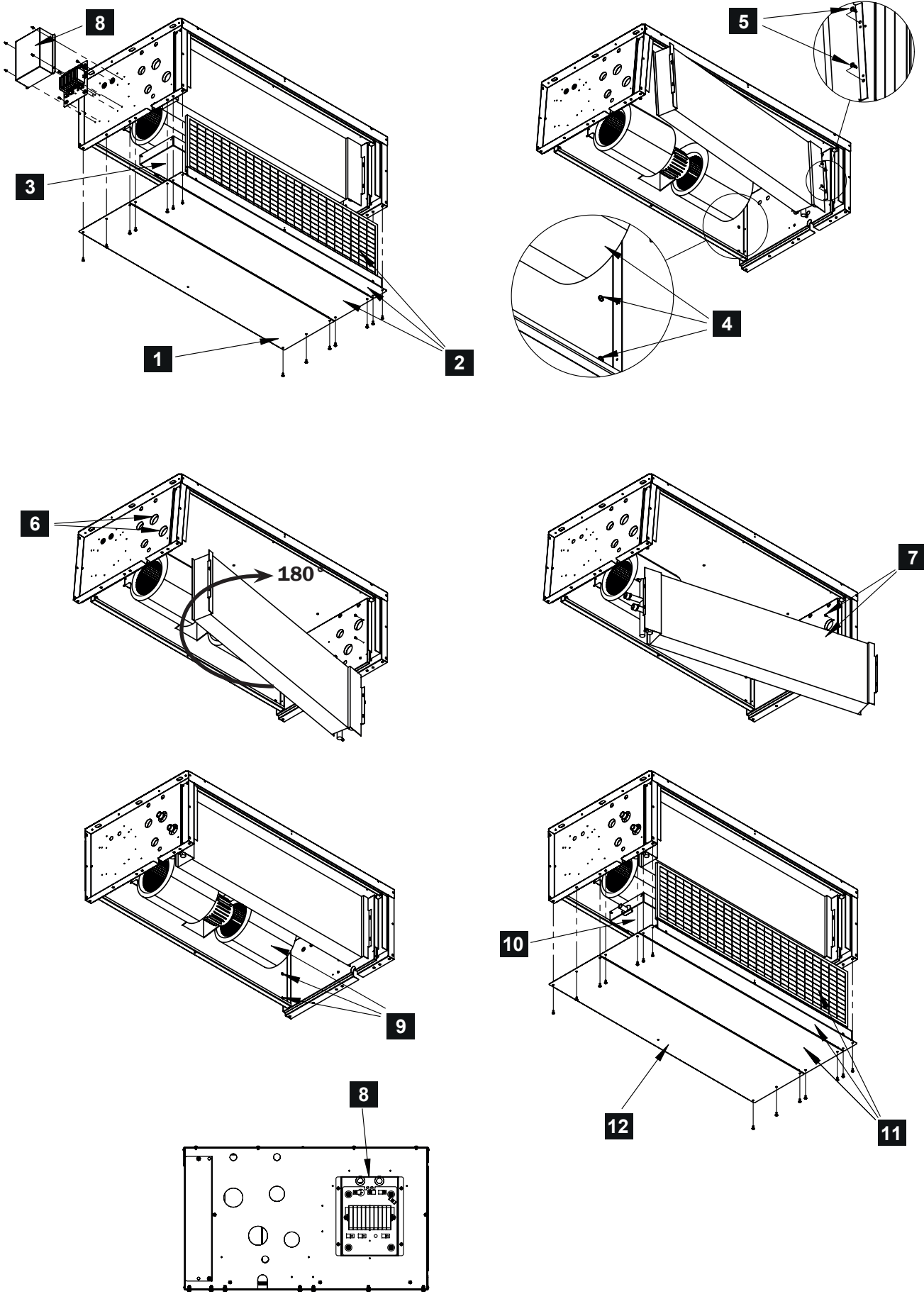



ITA

• **NON FAR FUNZIONARE PER ALCUN MOTIVO L'UNITÀ SENZA AVERE LA COMPLETA CERTEZZA CHE IL FILTRO SIA STATO CORRETTAMENTE RE-INSTALLATO DOPO LA PULIZIA/SOSTITUZIONE**

• **UTILIZZARE SOLO FILTRI ORIGINALI**

• **DURANTE IL FUNZIONAMENTO LASCIARE SEMPRE IL FILTRO MONTATO SUL PRODOTTO ALTRIMENTI LA POLVERE PRESENTE NELL'ARIA ANDRÀ A SPORCARE LE SUPERFICI DELLA BATTERIA, IL MOTORE E LE PARTI ELETTRICHE CAUSANDO PROBLEMI AL PRODOTTO**

ENG

• **DO NOT USE THE UNIT FOR ANY REASON WITHOUT FULL CERTAINTY THAT THE FILTER HAS BEEN REINSTALLED PROPERLY AFTER CLEANING OR REPLACING IT**

• **USE ORIGINAL FILTERS ONLY**

• **DURING OPERATION, ALWAYS KEEP THE FILTER MOUNTED ON THE PRODUCT, OTHERWISE THE DUST IN THE AIR WILL DIRT THE SURFACES OF THE COIL, THE MOTOR AND THE ELECTRICAL PARTS CAUSING PROBLEMS TO THE PRODUCT.**

FRA

• **N'UTILISEZ PAS L'APPAREIL POUR QUELQUE RAISON QUE CE SOIT, CE QUI SUIT QUE LE FILTRE A ÉTÉ REINSTALLÉ CORRECTEMENT APRÈS LE NETTOYAGE OU LE REMPLACEMENT.**

• **SEULS LES FILTRES ORIGINAUX DOIVENT ÊTRE UTILISÉS**

• **PENDANT LE FONCTIONNEMENT, MAINTENEZ TOUJOURS LE FILTRE MONTÉ SUR LE PRODUIT, SINON LA POUSSIÈRE ENCRASSÉE SALIRAIT LES SURFACES DE LA BOBINE, LE MOTEUR ET LES COMPOSANTS ÉLECTRIQUES, CE QUI CAUSERAIT DES PROBLÈMES AU PRODUIT.**

ITA

PULIZIA E MANUTENZIONE

Prima di effettuare qualsiasi intervento sull'unità, assicurarsi di aver tolto la corrente e che questa non possa essere inavvertitamente riattivata.

Nello svolgere le operazioni indicate, rispettare le norme e i regolamenti vigenti in materia di sicurezza e salute.

Note:

- Non usare l'unità terminale in modo improprio.
- Non usarlo come un asciugatore d'indumenti.
- Non esporlo direttamente all'acqua.
- Non sovrapporre oggetti da riscaldare.
- Non introdurre materiali che possano ostruire il flusso d'aria.
- Non assidersi al di sopra.
- Non indirizzare il flusso d'aria dell'unità verso sorgenti di fuoco.
- Non utilizzare in ambienti con atmosfera esplosiva.
- Non bere l'acqua di condensa.
- Per preservare un ambiente salubre si consiglia in assenza di un ricambio d'aria la ventilazione del locale stesso con una frequenza funzione del numero di persone che vi soggiornano.
- Mantenere una temperatura consona in funzione dell'utilizzo preposto dei locali ove vi è installata l'unità. Eccessive differenze di temperatura fra gli ambienti limitrofi nuocciono alla salute.
- In condizionamento non sostenere a lungo in prossimità del flusso d'aria.
- In caso di malfunzionamento (odore di bruciato, generazione di rumori anomali, ecc) fermare il funzionamento immediatamente e consultare il personale di servizio autorizzato.
- Spegnerne l'alimentazione elettrica quando non si usa l'unità per lungo tempo.

Le unità sono state pensate, progettate e realizzate con l'obiettivo di ridurre al minimo i rischi del personale che le utilizza e di chi dopo opportuna istruzione andrà ad eseguire le operazioni di manutenzione ordinaria, straordinaria e di ripristino di eventuali inefficienze legate a un malfunzionamento o a cicli di fine vita di alcune sue parti.

Rimane sempre un rischio residuo legato ai materiali da costruzione, alle forme realizzative, alle temperature raggiunte da alcuni dei suoi componenti, al degrado dei materiali plastici legati al loro invecchiamento.

Per queste circostanze è opportuno l'utilizzo di alcune precauzioni e accorgimenti difficili da implementare, ma utili da essere intrapresi nell'operare sull'apparecchio stesso durante le operazioni sopra descritte.

Scambiatore di calore

Operare su di esso o in prossimità di esso solo con dispositivi di protezione, evitare di maneggiare con mani nude (pericolo di taglio e rischio residuo di scottature).

Motore elettrico

Se per mancata installazione o per mancata attivazione delle protezioni sulla linea elettrica a monte dell'uni-

ENG

CLEANING AND MAINTENANCE

Before performing any type of operation on the unit, check that the power has been disconnected and cannot be accidentally reactivated.

When performing the described operations, follow health and safety rules and regulations currently in force.

Notes:

- Do not use the terminal unit improperly.
- Do not use it as a clothes dryer.
- Do not expose it directly to water.
- Do not place objects to heat on top.
- Do not insert materials that may obstruct the air flow.
- Do not sit on top.
- Do not direct the air flow of the unit toward sources of fire.
- Do not use in environments with an explosive atmosphere.
- Do not drink the condensate.
- To maintain a healthy environment, in the absence of an air exchange it is recommended to ventilate the room itself at a frequency depending on the number of people therein.
- Maintain a suitable temperature according to the intended use of the rooms where the unit is installed. Excessive temperature differences between neighbouring environments is harmful to health.
- During air conditioning, do not remain in the vicinity of the air flow.
- In case of malfunction (burning smell, abnormal noises, etc.) stop operation immediately and contact authorised service personnel.
- Turn the electrical power supply off when the unit is not used for long periods.

The units have been designed and developed with the aim of reducing risks to a minimum for users and those who, after suitable training, shall be responsible for routine and special maintenance works and the repair of any failures resulting from malfunctions or the end-of-life of certain parts.

There is always a residual risk linked to the construction materials, forms of construction, temperatures reached of certain parts, deterioration of plastic materials linked to their ageing. For these circumstances, it is advisable to adopt certain precautions and measures difficult to implement, but useful if undertaken while working on the appliance itself during the aforementioned operations.

Heat exchanger

Operate on or near it only with protective equipment, avoid handling with bare hands (cutting risk and residual burn risk).

Electric motor

In case of non-installation or non-activation of the protections on the electrical line upstream of the unit, malfunctions may lead to the risk of burns, electrocution and intoxication linked to the rise in temperature and relative sublimation of the insulation/resins with the subsequent generation of toxic fumes. During special maintenance,

FRA

NETTOYAGE ET ENTRETIEN

Avant d'effectuer une intervention sur l'unité, s'assurer d'avoir coupé le courant et que ce dernier ne peut pas être réactivé par inadvertance. Lors des opérations indiquées, respecter les normes et réglementations en vigueur en matière de sécurité et de santé.

Remarques :

- Ne pas utiliser l'unité terminale de manière incorrecte.
- Ne pas l'utiliser comme séchoir de vêtements.
- Ne pas l'exposer directement à l'eau.
- Ne pas superposer des objets à chauffer.
- Ne pas introduire du matériel pouvant boucher le flux d'air.
- Ne pas s'asseoir dessus.
- Ne pas diriger le flux d'air de l'unité vers des sources d'incendie.
- Ne pas utiliser dans des milieux à atmosphère explosive.
- Ne pas boire l'eau de condensation.
- Pour préserver un environnement salubre, il est conseillé, en l'absence d'un renouvellement d'air, de ventiler le local avec une fréquence qui dépend du nombre de personnes qui y séjournent.
- Maintenir une température dépendant de l'utilisation préposée des locaux où est installée l'unité. Des différences excessives de température entre les pièces limitrophes nuisent à la santé.
- En conditionnement, ne pas rester longtemps à proximité du flux d'air.
- En cas de dysfonctionnement (odeur de brûlé, génération de bruits anormaux, etc.) interrompre immédiatement le fonctionnement et consulter le personnel de service autorisé.
- Éteindre l'alimentation électrique quand l'unité n'est pas utilisée pendant une période prolongée.

Les unités ont été pensées, conçues et réalisées avec l'objectif de réduire au minimum les risques du personnel qui l'utilise et des personnes qui, après un instruction adéquate, réaliseront les opérations de maintenance courante, exceptionnelle et de correction de défauts liés à un dysfonctionnement ou à des cycles de fin de vie de certaines pièces. Il existe toujours un risque résiduel lié aux matériaux de construction, aux formes de réalisation, aux températures atteintes par certains de ses composants, à la dégradation des plastiques liés à leur vieillissement.

Dans ces situations, il convient de prendre certaines précautions et mesures difficiles à mettre en œuvre, mais utiles lors des opérations décrites ci-dessus sur l'appareil.

Échangeur de chaleur

Agir dessus ou à proximité uniquement avec des équipements de protection, éviter de manipuler les mains nues (risque de coupure et risque résiduel de brûlures).

Moteur électrique

En raison du défaut d'installation ou

tà, possono insorgere per un mal funzionamento pericoli di ustioni, folgorazioni e intossicazioni legate all'innalzamento della temperatura e relativa sublimazione degli isolanti/resine con creazione di vapori tossici. Durante la manutenzione straordinaria vi può essere il rischio residuo che il motore, dovuto alla sua inerzia termica, sia a temperatura tale da creare ustioni quando se ne entra in contatto.

Parti metalliche

Le parti del telaio dell'unità sono realizzate in metallo e come tali conservano un rischio intrinseco legato alla possibilità di taglio/abrasione. Operare sempre con dispositivi di protezione.

Sezione di riscaldamento elettrico

La presenza di una inerzia termica può comportare una temperatura superficiale tale da provocare ustioni se si entra accidentalmente o volontariamente in contatto. Accertarsi che la temperatura superficiale sia scesa sotto i 40 °C e maneggiare in ogni caso con guanti di protezione in pelle e non in materiale sintetico.

MANUTENZIONE ORDINARIA

Raccomandazioni

E' dovere dell'utilizzatore eseguire sull'unità tutte le operazioni di manutenzione.

PULIZIA DEL FILTRO DELL'ARIA

L'apparecchio è dotato di filtro aria in ingresso al ventilatore. Durante il normale funzionamento il filtro trattiene le impurità presenti nell'aria.

E' necessario pulire periodicamente il filtro per mantenere inalterate le caratteristiche filtranti e la portata d'aria del ventilatore.

Si consiglia di pulire il filtro almeno una volta ogni due/tre mesi di utilizzo dell'unità, procedendo come segue.

1) Estrarre il filtro.

2) Posare il filtro su di una superficie piana ed asciutta e, con un aspirapolvere, togliere la polvere accumulata.

3) Lavare il filtro con acqua e detergente (no solventi).

4) Lasciare asciugare il filtro in un posto arieggiato.

5) Rimontare il filtro solo dopo essersi accertati della perfetta asciugatura.

N.B. Pulire il filtro all'inizio ed alla fine di ogni stagione o compatibilmente con l'attività svolta.

NOTA BENE: il filtro può essere estratto anche lateralmente o nella parte inferiore.

there may be a residual risk that the motor, due to its thermal inertia, reaches a temperature such as to cause burns in case of contact.

Metal parts

The parts of the unit frame are made of metal and as such present an intrinsic risk linked to the possibility of cuts/abrasion. Always work with protective equipment.

Electric heating section

The presence of thermal inertia may generate a surface temperature such as to cause burns in the case of accidental or voluntary contact. Check that the surface temperature has dropped below 40 °C and in any case, always handle with safety gloves made of leather and not synthetic materials.

ROUTINE MAINTENANCE

Recommendations

It is the user's duty to carry out all maintenance operations on the unit.

CLEANING THE AIR FILTER

The unit is fitted with an air filter on the fan inlet.

During normal operation the filter holds back impurities in the air. The filter should be cleaned periodically to keep its filtering properties and the airflow to the fan unchanged.

The filter should be cleaned at least once every two/three months of use of the unit, proceeding as follows.

1) Take out the filter.

2) Place the filter on a flat, dry surface and remove the accumulated dust with a vacuum cleaner.

3) Wash the filter with water and detergent (no solvents).

4) Leave the filter to dry in a ventilated place in the sun.

5) Replace the filter when it is perfectly dry.

Please clean the air filter every working season of the unit or more frequently considering the unit activity.

NOTE: the filter may also be taken out from the side or from the bottom.

d'attivazione des protections sur la ligne électrique en amont de l'unité, des risques de brûlures, d'électrocution et d'intoxication, liés à la hausse de la température et à la sublimation des isolants/résines qui entraîne la création de vapeurs toxiques, peuvent survenir en raison de dysfonctionnements. Durant la maintenance exceptionnelle, il existe un risque résiduel que le moteur, en raison de son inertie thermique, soit à une température pouvant créer des brûlures en cas de contact.

Pièces métalliques

Les pièces du bâti de l'unité sont réalisées en métal et, en tant que telles, ont un risque intrinsèque lié à la possibilité de coupure/abrasion. Toujours agir avec des équipements de protection.

Section de chauffage électrique

La présence d'une inertie thermique peut comporter une température superficielle provoquant des brûlures en cas de contact volontaire ou accidentel. S'assurer que la température superficielle est descendue sous les 40 °C et manipuler dans tous les cas avec des gants de protection en cuir et non pas en matière synthétique.

MAINTENANCE COURANTE

Recommandations

L'utilisateur doit réaliser toutes les opérations de maintenance sur l'unité.

NETTOYAGE DU FILTRE À AIR

L'appareil est muni d'un filtre à air à l'entrée du ventilateur.

Pendant le fonctionnement normal, le filtre capture les impuretés présentes dans l'air.

Il est nécessaire de nettoyer périodiquement le filtre afin de maintenir intactes ses caractéristiques filtrantes et le débit d'air du ventilateur.

Il est conseillé de nettoyer le filtre au moins une fois tous les deux/trois mois d'utilisation de l'unité en procédant comme suit.

1) Extraire le filtre.

2) Poser le filtre sur une surface plate et sèche et, à l'aide d'un aspirateur, enlever les dépôts de poussière.

3) Laver le filtre avec de l'eau et du détergent (pas de solvants).

4) Laisser sécher le filtre dans un endroit aéré.

5) Remonter le filtre après s'être assuré qu'il est parfaitement sec.

Nettoyer le filtre au début et à la fin de chaque saison.

NOTE: le filtre peut être enlevé également latéralement ou dans la partie inférieure.

1

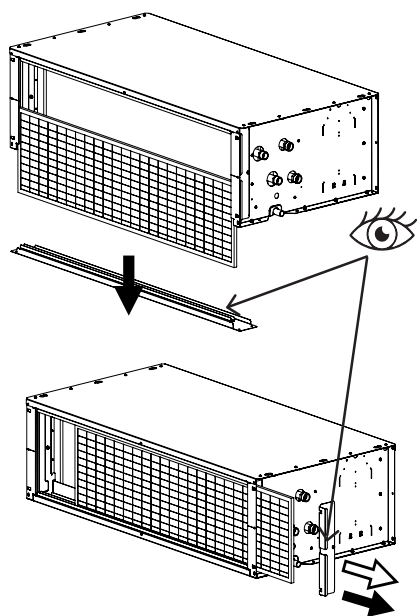

2

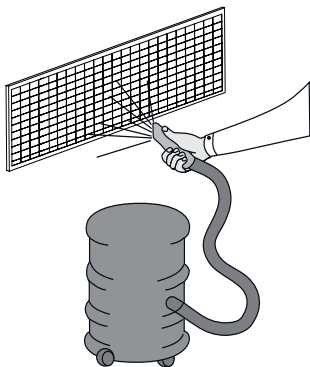

3

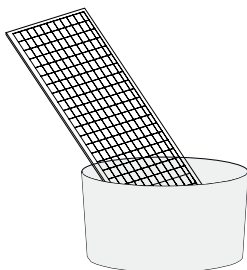

4

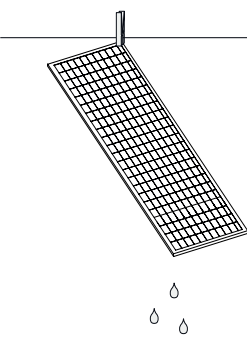

Verifiche da fare

Durante la stagione estiva, controllare che lo scarico della condensa sia libero da polvere o altro materiale che potrebbe otturarlo e provocare traboccamenti di condensa.

Durante la stagione invernale verificare che all'interno dello scarico vi sia acqua, al fine di evitare la fuoriuscita di odori sgradevoli.

Note:

- Non utilizzare mai solventi né prodotti chimici potenti (diluenti, sgrassanti, benzina,).
- Non pulire l'apparecchio con acqua troppo calda (si possono generare delle deformazioni sui materiali plastici).
- Questa operazione salvaguarda l'efficienza di funzionamento.
- La frequenza della pulizia è funzione anche della tipologia dell'ambiente d'installazione.
- Anche se l'unità non viene fatta funzionare, si consiglia sempre la pulizia periodica (con un intervallo temporale maggiorato).
- Non far funzionare mai l'unità priva di filtro.

MANUTENZIONE STRAORDINARIA**Raccomandazioni**

La pulizia straordinaria dovrà essere eseguita da personale qualificato opportunamente istruito e in possesso degli opportuni utensili e dispositivi di protezione.

Questa la si esegue con una certa frequenza su unità installate in ambienti aventi elevata affluenza o in locali ove si riscontra elevata presenza di pulviscolo.

Logicamente una pulizia profonda eleva gli standard igienici dell'intero sistema.

Checks to carry out

During the summer season, check that the condensate drain is free from dust or other materials that may obstruct it and cause the condensate to overflow.

During the winter season, check that there is water inside the drain to avoid the escape of unpleasant odours.

Notes:

- Never use solvents or strong chemical products (thinners, degreasers, benzene,).
- Make sure the water used to clean the device is not too hot (the plastic materials may be deformed).
- This operation protects operating efficiency.
- Frequency of cleaning also depends on the type of installation environment.
- Even if the unit is not made to work, it should always be periodically cleaned (with longer intervals).
- Never place the unit into operation without the filter.

SPECIAL MAINTENANCE**Recommendations**

Special cleaning must be carried out by suitably trained and qualified personnel in possession of the necessary tools and protective equipment.

This must be carried out at regular intervals on units installed in environments that are either highly frequented or characterised by a high level of dust.

Thorough cleaning will of course raise the hygienic standards of the entire system.

Vérifications à faire

Durant l'été, contrôler que l'évacuation du condensat soit libre de poussière ou autre matériel qui pourrait le boucher et provoquer des débordements de condensat.

Durant l'hiver, vérifier que de l'eau se trouve à l'intérieur de l'évacuation afin d'éviter l'émission d'odeurs désagréables.

Remarques :

- Ne jamais utiliser de solvants ni de produits chimiques puissants (diluants, dégraissants, essence).
- Ne pas nettoyer l'appareil avec de l'eau trop chaude (il est possible de produire des déformations sur les matières plastiques).
- Cette opération préserve l'efficacité de fonctionnement.
- La fréquence de nettoyage dépend du type de lieu d'installation.
- Même si l'unité n'est pas mise en marche, il est conseillé d'effectuer dans tous les cas le nettoyage périodique (avec un intervalle de temps majoré).
- Ne jamais faire fonctionner l'unité sans filtre.

MAINTENANCE EXCEPTIONNELLE**Recommandations**

Le nettoyage exceptionnel devra être effectué par un personnel qualifié dûment instruit et munis des outils et équipements de protection adéquats.

Ce nettoyage doit être effectué avec une certaine fréquence sur les unités installées dans des lieux à forte affluence ou dans des locaux sujets à une présence élevée de poussière.

Un nettoyage profond élève, en toute logique, les standards hygiéniques de tout le système.

INDICAZIONI E CONTROLLI PERIODICI

- Verifica del serraggio di tutti i bulloni, dadi e quant'altro può essere allentato dalle vibrazioni costanti dell'unità.
- Verifica di tutta l'apparecchiatura elettrica ed in particolare il serraggio delle connessioni elettriche.
- Verificare che il motore non presenti tracce di polvere, sporcizia o altre impurità; controllare che funzioni senza vibrazioni o rumori anomali, che l'ingresso ai ventilatori non sia ostruito, con conseguente possibilità di surriscaldamento degli avvolgimenti.

Nel caso di motore asincrono verificare che la capacità del condensatore nel tempo sia pari al valore di targa riportato, se non è così sostituirlo.

- Accertarsi che le ventole siano pulite. In caso contrario, pulirle con delicatezza avendo estrema cura in modo di non danneggiarle.
- Aspirare l'eventuale polvere presente sui componenti e sulle superfici all'interno dell'unità.
- Rimuovere eventuali depositi e incrostazioni che si possono essere formate all'interno della vaschetta raccogli condensa e sciacquare.
- Verificare lo stato dello scambiatore ed eventualmente rimuovere e detergere lo stesso usando un adeguato getto d'acqua.
- Pulire le parti interne ed esterne con un panno morbido imbevuto di acqua e di una minima percentuale di detergente neutro.

Si consiglia di eseguire periodicamente una sanificazione delle parti e superfici a diretto contatto con il flusso dell'aria (operazione da demandare a personale preposto per tale attività).

Note:

- Non utilizzare mai solventi né prodotti chimici potenti.
- Non pulire l'apparecchio con acqua troppo calda.
- Il motore è lubrificato a vita, e pertanto non necessita lubrificazione periodica.
- Il materiale deve essere sottoposto a manutenzione straordinaria per conservare le sue caratteristiche nel tempo.
- Una carenza di manutenzione può avere come effetto l'annullamento della garanzia sul prodotto.
- Anche il trattamento degli odori e la disinfezione delle superfici e dei volumi dei locali concorrono alla salubrità dell'aria respirata dagli utilizzatori.

INSTRUCTIONS AND PERIODIC CHECKS

- Check the tightening torque of all bolts, nuts and other fasteners that may be loosened by the constant vibrations of the unit.
- Inspection of all electrical equipment and in particular the tightness of the electrical connections.
- Check that the motor presents no traces of dust, dirt or other impurities; check that it works without vibrations or abnormal noises, that the fan inlet is not obstructed with the consequent risk of overheating the windings.

In case of asynchronous motors, check that the capacity of the condenser over time is equal to the value reported on the plate, and if not replace it.

- Check that the fans are clean. If not, clean them gently, taking extreme care not to damage them.
- Vacuum any dust on the components and surfaces inside the unit.
- Remove any deposits and encrustations that may have formed inside the condensate drain pan and rinse it.
- Check the condition of the exchanger and if necessary, remove and clean it by spraying it with water.
- Clean the internal and external parts with a soft cloth soaked in water and a minimum percentage of neutral detergent.

It is recommended to periodically sanitise the parts and surfaces in direct contact with the air flow (operation reserved to persons in charge of these activities).

Notes:

- Never use solvents or strong chemical products.
- Make sure the water used to clean the device is not too hot.
- The motor is lifetime lubricated and therefore does not require regular lubrication.
- The material must undergo special maintenance in order to preserve its characteristics over time.
- Poor or scarce maintenance may result in the invalidation of the product warranty.
- The treatment of odours, disinfection of the surfaces and various spaces in the rooms also contributes to the health of the air breathed by users.

INDICATIONS ET CONTRÔLES PÉRIODIQUES

- Vérification du serrage de tous les boulons, écrous et tout ce qui peut être desserré par les vibrations constantes de l'unité.
- Vérification de tout l'appareil électrique et en particulier le serrage des connexions électriques.
- Vérifier que le moteur ne présente aucune trace de poussière, de saleté ou autres impuretés ; contrôler qu'il fonctionne sans vibrations ni bruits anormaux, que l'entrée vers les ventilateurs ne soit pas bouchée, avec la possibilité consécutive de surchauffe des enroulements.

En cas de moteur asynchrone, vérifier que la capacité du condensateur soit, avec le temps, égale à la valeur nominale indiquée, sinon, il faut le remplacer.

- S'assurer que les ventilateurs sont propres. Dans le cas contraire, les nettoyer délicatement en prenant soin de ne pas les endommager.
- Aspirer la poussière présente sur les composants et sur les surfaces à l'intérieur de l'unité.
- Retirer les dépôts et les incrustations qui peuvent s'être formés à l'intérieur du bac de récupération de la condensation et rincer.
- Vérifier l'état de l'échangeur et, si nécessaire, le retirer et le nettoyer avec un jet d'eau.
- Nettoyer les parties intérieures et extérieures avec un chiffon doux imprégné d'eau et d'un pourcentage minimal de détergent neutre.

Il est conseillé d'effectuer régulièrement une désinfection des pièces et des surfaces en contact direct avec le flux d'air (opération à réaliser par un personnel préposé à cette activité).

Remarques :

- Ne jamais utiliser de solvants ni de produits chimiques puissants.
- Ne pas nettoyer l'appareil avec de l'eau trop chaude.
- Le moteur est lubrifié à vie, et ne requiert par conséquent aucune lubrification périodique.
- Le matériel doit être soumis à une maintenance exceptionnelle pour conserver ses caractéristiques dans le temps.
- Une carence en termes de maintenance peut avoir comme effet l'annulation de la garantie sur le produit.
- Le traitement des odeurs et la désinfection des surfaces et des volumes des locaux participent eux-mêmes à la salubrité de l'air respiré par les utilisateurs.

**ITA****COSA FARE SE...****POCA ARIA IN USCITA**

Possibile causa:
errata impostazione della velocità sul pannello comandi

Possibile rimedio:
scegliere la giusta velocità

Possibile causa:
filtro intasato

Possibile rimedio:
pulire il filtro

Possibile causa:
ostruzione del flusso dell'aria in uscita o entrata

Possibile rimedio:
rimuovere l'ostruzione

IL MOTORE NON GIRA**Controllare che...**

- L'alimentazione sia inserita.
- Gli interruttori o i termostati siano nella posizione di funzionamento.
- Non vi siano corpi estranei a bloccare la rotazione della ventola.

L'UNITÀ NON SCALDA/RAFFREDDA COME IN PRECEDENZA**Controllare che...**

- Il filtro e la batteria siano puliti.
- Non sia entrata aria nel circuito idraulico sfiatando dall'apposita valvola.
- L'impianto sia bilanciato correttamente.
- La caldaia/refrigeratore funzioni.

PUO' ACCADERE

Occasionalmente si possono presentare i seguenti fenomeni che sono da considerarsi nella normalità:

- In raffreddamento la formazione di nebulizzazioni di vapore acqueo può accadere.
- In riscaldamento, ma talvolta anche in raffreddamento, se non si esegue un adeguato scarico / deflusso della condensa si potranno avvertire sgradevoli odori.
- In riscaldamento si potranno percepire degli scricchiolii legati alla dilatazione termica delle parti di scambio e delle plastiche (il fenomeno sarà tanto più intenso quanto più elevati sono i gradienti termici).
- Se non è stato eseguito un corretto drenaggio dell'eventuale aria intrappolata all'interno del circuito idraulico, talvolta potranno insorgere rumori.

ENG**WHAT TO DO IF...****LITTLE OUTFLOWING AIR**

Possible cause:
incorrect speed setting on the control panel

Possible remedy:
select the right speed

Possible cause:
clogged filter

Possible remedy:
clean the filter

Possible cause:
obstruction of the airflow on the intake or delivery line

Possible remedy:
remove obstruction

THE MOTOR DOES NOT TURN**Check that...**

- The power supply is switched on.
- The switches or thermostats are in the correct operating position.
- There is no foreign matter jamming the rotation of the fan.

THE UNIT DOES NOT HEAT/COOL AS BEFORE**Check that...**

- The filter and the coil are clean.
- No air has entered the water circuit by bleeding from the relative valve.
- The installation is correctly balanced.
- The boiler/chiller is in proper working order.

POSSIBLE OCCURRENCES

The following phenomena may occur, which shall be considered in the norm:

- during cooling, an aqueous vapour may form.
- during heating, but sometimes also during cooling, if the condensate is not properly drained, unpleasant odours may be detected.
- During heating, creaks due to the thermal expansion of the exchange parts and plastics may be perceived (this phenomenon will be more intense the higher the thermal gradients).
- If any air trapped inside the hydraulic circuit has not been properly discharged, noises may be heard.

FRA**QUE FAIRE SI...****FAIBLE VOLUME D'AIR EN SORTIE**

Cause éventuelle :
sélection erronée de la vitesse sur le tableau de commande

Solution éventuelle :
choisir la bonne vitesse

Cause éventuelle :
filtre obstrué

Solution éventuelle :
nettoyer le filtre

Cause éventuelle :
obstruction du flux de l'air en refoulement ou aspiration

Solution éventuelle :
enlever l'obstruction

LE MOTEUR NE TOURNE PAS**Contrôler si...**

- L'alimentation est bien branchée.
- Les interrupteurs ou les thermostats sont dans la bonne position de fonctionnement.
- Il n'y a pas de corps étrangers qui bloquent la rotation du ventilateur.

L'UNITÉ NE CHAUFFE/REFROIDIT PAS COMME AVANT**Contrôler si...**

- Le filtre et l'échangeur thermique sont propres.
- De l'air est entré dans le circuit hydraulique en purgeant le robinet correspondant.
- Le système est équilibré correctement.
- Le système de chauffage/refrigration fonctionne.

ÇA PEUT ARRIVER

Les phénomènes suivants, à juger dans la normalité, peuvent se produire occasionnellement :

- en rafraîchissement, la formation de nébulisations de vapeur aqueuse.
- en chauffage, mais parfois aussi en rafraîchissement, mauvaises odeurs en cas d'évacuation inadéquate du condensat.
- En chauffage, des grincements liés à la dilatation thermique des parties d'échange et des plastiques (plus les gradients thermiques sont élevés, plus le phénomène est intense).
- Présence de bruits en cas d'évacuation incorrecte de l'air piégé dans le circuit hydraulique.

SMALTIMENTO DELL'APPARECCHIO

Questo prodotto rientra nel campo di applicazione della Direttiva 2012/19/UE riguardante la gestione dei rifiuti di apparecchiature elettriche ed elettroniche (RAEE).

Per disfarsi dell'apparecchio, in quanto composto da diversi materiali che possono essere riciclati presso le strutture adeguate, occorre accertarsi di affidarlo ad imprese specializzate sia per il trasporto che per il trattamento dei rifiuti. A tal scopo occorre informarsi e ricercare le imprese atte a ricevere il prodotto per lo smaltimento ed il suo successivo corretto riciclaggio.

Si ricorda, inoltre, che a fronte di acquisto di apparecchio equivalente, il produttore è tenuto al ritiro del prodotto da smaltire.

Il prodotto non è potenzialmente pericoloso per la salute umana e l'ambiente, non contenendo sostanze dannose come da Direttiva 2011/65/UE (RoHS), ma se abbandonato nell'ambiente impatta negativamente sull'ecosistema.

Leggere attentamente le istruzioni prima di utilizzare l'apparecchio per la prima volta. Si raccomanda di non usare assolutamente l'apparecchio per un uso diverso da quello cui è stato destinato, essendoci il pericolo di shock elettrico se usato impropriamente.

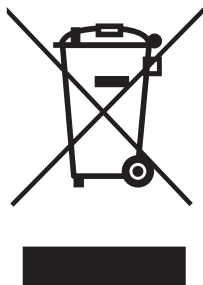

Il simbolo del bidone barrato, presente sull'etichetta posta sull'apparecchio, indica la rispondenza di tale prodotto alla normativa relativa ai rifiuti di apparecchiature elettriche ed elettroniche (RAEE). L'abbandono nell'ambiente dell'apparecchiatura o lo smaltimento abusivo della stessa sono puniti dalla legge.

DISPOSAL OF THE APPLIANCE

This product falls within the scope of the Waste Electrical and Electronic Equipment Directive 2012/19/EU (WEEE Directive).

In order to dispose of the appliance, insofar as composed of several materials that can be recycled at the appropriate facilities, it must be entrusted to specialised companies for both transport and waste treatment. For this purpose, it is necessary to investigate and search for suitable companies to receive the product for disposal and its subsequent proper recycling.

Furthermore, remember that when purchasing an equivalent appliance, the producer is required to collect the product to be disposed of.

The product is not potentially dangerous for human health and the environment, as it does not contain harmful substances as per the Directive 2011/65/EU (RoHS), but has a negative impact on the ecosystem if abandoned in the environment.

Read the instructions carefully before using the equipment for the first time. It is recommended not to use the product for any purpose other than that for which it was intended, as there is a risk of electric shock if used improperly.

The crossed-out wheeled bin symbol on the label of the appliance indicates that the product complies with the regulations of the WEEE Directive. Leaving the equipment in the environment and its unauthorised disposal are punishable by law.

ÉLIMINATION DE L'APPAREIL

Ce produit entre dans le champ d'application de la directive 2012/19/UE concernant la gestion des déchets d'équipements électriques et électroniques (DEEE).

L'appareil étant composé de différents matériaux pouvant être recyclés dans les structures dédiées, pour éliminer l'appareil, il faut veiller à le confier à des entreprises spécialisées, aussi bien pour le transport que pour le traitement des déchets. Il faut à cette fin s'informer et chercher les entreprises aptes à recevoir le produit pour son élimination et son recyclage.

Il est par ailleurs rappelé que pour l'achat d'un appareil équivalent, le fabricant est tenu de retirer le produit à éliminer.

Le produit n'est pas potentiellement dangereux pour la santé humaine et l'environnement, car il ne contient pas de substances nocives selon la directive 2011/65/UE (RoHS), mais s'il est abandonné dans l'environnement, il a un impact négatif sur l'écosystème.

Lire attentivement les instructions avant d'utiliser l'appareil pour la première fois. Il est recommandé de n'utiliser en aucun cas l'appareil pour un usage différent de celui auquel il est destiné, car il existe un risque de choc électrique en cas de mauvais usage.

Le symbole de poubelle barrée, présent sur l'étiquette apposée sur l'appareil, indique la conformité de ce produit à la législation sur les déchets d'équipements électriques et électroniques (DEEE). L'abandon du matériel dans l'environnement ou son élimination illégale est puni par la loi.

NOTE:



A2B Accorroni E.G. s.r.l.
Via d'Ancona, 37 - 60027 Osimo (An) - Tel. 071.723991
web site: www.accorroni.it - e-mail: a2b@accorroni.it

